

EINBAUVORSCHLAG

HYDRONIC S3 – B 4 E IM MERCEDES E 200 (213)

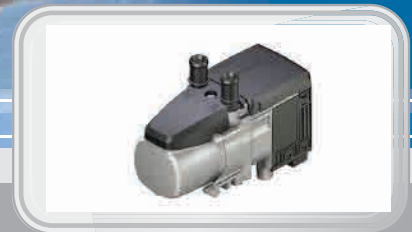

**DIESER EINBAUVORSCHLAG IST FÜR FAHRZEUGE AB BAUJAHR 2016 BIS
ZUM DERZEIT AKTUELL VERFÜGBAREN FAHRZEUGMODELL GÜLTIG:**

2,0 l Hubraum / 4-Zylinder-Reihenmotor / 135 kW - 184 PS (HSN: 1313 / TSN: FDJ)

i **WICHTIG** für den elektrischen Anschluss der
Hydronic S3 CS Heizgeräte: Bitte beachten Sie
die Hinweise am Ende dieses Einbauvorschlages!
IMPORTANT NOTE for the electrical wiring of
Hydronic S3 CS heaters: Please read the reference
at the end of this installation recommendation!

INHALT

KAPITEL	KAPITELBESCHREIBUNG	SEITE
1	Einleitung	3-5
2	Vormontage	6-12
3	Einbau	13-24
4	Nach dem Einbau	25
5	Teileübersicht	26
	Merkblatt für den Kunden	27

Dieser Einbauvorschlag dokumentiert den Einbau des Heizgerätes Hydronic S3 in einem Fahrzeug des Modelljahres 2016 mit folgender Ausstattung:

- mit Klimaanlage „Thermatic“
- mit Automatikgetriebe 9G-Tronic
- mit Bi-Xenon-Scheinwerfer oder mit Intelligent Light System

Nicht geprüft wurden:

- Innenraumüberwachung
- Klimatisierungsautomatik „Thermotronic“

BITTE BEACHTEN!

Dieser Einbauvorschlag ist unter Ausschluss irgendwelcher Haftungsansprüche für das o.g. Fahrzeug gültig. Je nach abweichendem Modelljahr und/oder abweichender Ausstattung können sich Änderungen gegenüber diesem Einbauvorschlag ergeben.

Der Einbau des Heizgerätes in das Fahrzeug muss daher zwingend vor Beginn auf Machbarkeit überprüft werden. Jegliche Haftungsansprüche bedingt durch Änderungen am Fahrzeug sind ausgeschlossen.

Einbauzeit ca. 7 Stunden

FAHRZEUG AUF „STANDHEIZUNG VERBAUT“ CODIEREN

Vor dem Einbau die Daten der Standheizung vom Typenschild übernehmen und beim Mercedes Händler in die Fahrzeugstammkarte „STANDHEIZUNG VERBAUT“ (Code 228) eintragen lassen.

Nach dem Einbau der Standheizung das Fahrzeug beim Mercedes Händler an die „STAR DIAGNOSE“ anschließen und auf „STANDHEIZUNG“ codieren.

1 EINLEITUNG

BESONDERE SCHREIBWEISEN, DARSTELLUNGEN UND PIKTOGRAMME

In diesem Einbauvorschlag werden unterschiedliche Sachverhalte durch besondere Schreibweise und Piktogramme hervorgehoben. Bedeutung und entsprechendes Handeln entnehmen Sie aus den folgenden Beispielen.

BESONDERE SCHREIBWEISEN UND DARSTELLUNGEN

- Dieser Punkt (▪) kennzeichnet eine Aufzählung die durch eine Überschrift eingeleitet wird.
 - Folgt nach einem „Punkt“ ein eingerückter Strich (–), ist diese Aufzählung dem schwarzen Punkt untergeordnet.

PIKTOGRAMME



GEFAHR!

Dieser Hinweis weist Sie auf eine drohende Gefahr für Leib und Leben hin. Wird dieser Hinweis nicht beachtet, kann ein schwerer Personenschaden die Folge sein.

- Dieser Pfeil weist Sie auf die entsprechende Vorsichtsmaßnahme hin um die Gefahr abzuwenden.



ACHTUNG!

Dieser Hinweis weist Sie auf eine gefährliche Situation für eine Person und / oder das Produkt hin. Wird dieser Hinweis nicht beachtet, kann ein Personenschaden und / oder ein Geräteschaden die Folge sein.

- Dieser Pfeil weist Sie auf die entsprechende Vorsichtsmaßnahme hin um die Gefahr abzuwenden.



BITTE BEACHTEN!

Dieser Hinweis gibt Ihnen Anwendungsempfehlungen und hilfreiche Tipps für den Betrieb, Einbau und Reparatur des Heizgerätes.

SICHERHEITSHINWEISE FÜR DEN EINBAU UND DIE REPARATUR



GEFAHR!

Ein unsachgemäßer Einbau oder eine unsachgemäße Reparatur von Eberspächer-Heizgeräten kann einen Brand verursachen oder zum Eintritt giftiger Abgase in den Fahrzeuginnenraum führen.

Hieraus kann Gefahr für Leib und Leben resultieren.

- Das Heizgerät darf nur von autorisierten und geschulten Personen entsprechend den Vorgaben in der technischen Dokumentation eingebaut oder unter Verwendung von Original-Ersatzteilen repariert werden.
- Einbau und Reparaturen durch nicht autorisierte und ungeschulte Personen, Reparaturen mit nicht Original-Ersatzteilen, sowie ohne die zum Einbau bzw. Reparatur erforderliche technische Dokumentation sind gefährlich und deshalb nicht zulässig.
- Der Einbau nach diesem Einbauvorschlag darf nur in Verbindung mit der jeweils gerätebezogenen Technischen Beschreibung, Einbauanweisung, Bedienungsanweisung und Wartungsanweisung durchgeführt werden.

Dieses Dokument ist vor / bei Einbau und Reparatur sorgfältig durchzulesen und durchgehend zu befolgen. Ein Höchstmaß an Beachtung ist dabei den Behördlichen Vorschriften, den Sicherheitshinweisen und den allgemeinen Hinweisen zu schenken.



BITTE BEACHTEN!

- Die entsprechenden Regeln der Technik sowie eventuelle Angaben des Fahrzeugherstellers sind beim Einbau und bei der Reparatur einzuhalten.
- Bei Elektroschweißarbeiten am Fahrzeug ist zum Schutz des Steuergerätes das Pluskabel an der Batterie abzuklemmen und an Masse zu legen.

HAFTUNGSANSPRUCH / GEWÄHRLEISTUNG

Die Firma Eberspächer übernimmt keine Haftung für Mängel und Schäden, die auf einen Einbau bzw. eine Reparatur durch nicht autorisierte und ungeschulte Personen zurückzuführen sind.

Die Einhaltung der Behördlichen Vorschriften und der Sicherheitshinweise ist Voraussetzung für Haftungsansprüche.

Nichtbeachtung der Behördlichen Vorschriften und der Sicherheitshinweise führt zum Haftungsausschluss seitens des Heizgeräteherstellers.

UNFALLVERHÜTUNG

Grundsätzlich sind die allgemeinen Unfallverhütungsvorschriften und die entsprechenden Werkstatt- und Betriebsschutzanweisungen zu beachten.

1 EINLEITUNG

ZUSÄTZLICHE INFORMATIONEN ZUR GÜLTIGKEIT DES EINBAUVORSCHLAGES

Der Einbauvorschlag ist für das Fahrzeug mit den nachfolgend aufgelisteten Motor- und Getriebevarianten gültig.

MOTOR- UND GETRIEBEVARIANTE

Hubraum	kW / PS	Getriebe
2,0 l	135 / 184	AT

AT = 9G-Tronic Automatikgetriebe

BITTE BEACHTEN!

- Bei Fahrzeugen mit Rechtslenker ist der Einbauvorschlag nicht gültig.
- Fahrzeugmodelle, Motortypen und Ausstattungsvarianten, die nicht in diesem Einbauvorschlag aufgeführt sind, wurden nicht geprüft. Der Einbau nach diesem Einbauvorschlag kann aber möglich sein.

ERSTINBETRIEBNAHME DES HEIZGERÄTES BZW. FUNKTIONSPRÜFUNG

- Nach dem Einbau bzw. einer Reparatur des Heizgerätes ist der Kühlmittelkreislauf sowie das gesamte Brennstoffversorgungssystem sorgfältig zu entlüften. Hierzu die Vorschriften des Fahrzeugherstellers beachten.
- Vor dem Probelauf alle Heizkreisläufe öffnen (die Temperaturregler auf „warm“ stellen).
- Während des Probelaufes des Heizgerätes sind sämtliche Wasser- und Brennstoffanschlüsse auf Dichtheit und festen Sitz zu überprüfen.
- Sollte das Heizgerät während des Betriebes auf Störung gehen, dann mit Hilfe einer Diagnoseeinrichtung die Störung beheben.

ZUM EINBAU NOTWENDIGE TEILE

STÜCKZAHL	BENENNUNG	BESTELL-NR.
1	Hydronic S3 - B 4 E	20 1963 05 00 00
1	Fahrzeugspezifischer Einbausatz	24 8000 30 00 36

Bedienteil EasyStart nach Wahl:

1	EasyStart Remote	22 1000 34 23 00
1	EasyStart Remote+	22 1000 34 17 00
1	Easy Start Call	22 1000 34 01 00

zusätzlich zu bestellen bei Thematic

1	Klimakit mit Datensatz	24 0357 00 00 35
---	------------------------	------------------

ERFORDERLICHES SPEZIALWERKZEUG

- erforderliche Drehmomentschlüssel
- Korrosionsschutzmittel
- Zange für Federbandschellen
- Crimpzange
- Stufenbohrer

ANZUGSDREHMOMENTE

Wenn keine Anzugsmomente vorgegeben sind, dann die Schraubverbindungen entsprechend folgender Tabelle anziehen:

Bauteilbezeichnung	Anzugsdrehmomente
Skt.-Schraube M6	10 ⁺¹ Nm
Skt.-Schraube M8	20 ⁺² Nm
Skt.-Schraube M10	45 ⁺² Nm
Torxschraube M6 x 14,5	6 ^{+0,5} Nm
Schraube M4 x 16	3 ^{+0,5} Nm
Schraube M5 x 10	5 ^{+0,5} Nm
Rohrschelle für Abgasrohr	7 ⁺¹ Nm
Schlauchselle für Wasserschlauch	3 ^{+0,5} Nm
Schlauchselle für Verbrennungsluftrohr	3 ^{+0,5} Nm
Schlauchselle für Brennstoffrohr	1 ^{+0,2} Nm

1 EINLEITUNG

EINBAUZEICHNUNG

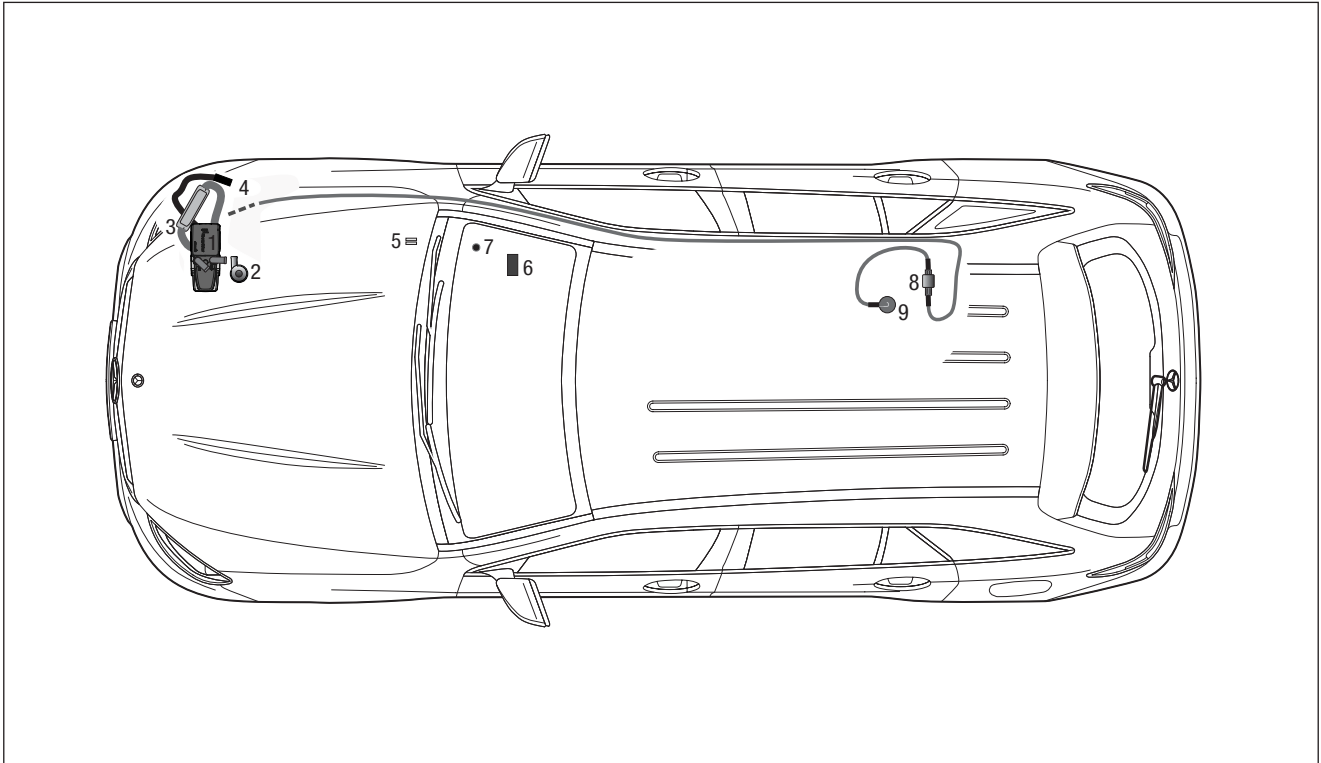

- 1 Heizgerät Hydronic S3
- 2 Wasserpumpe
- 3 Abgasrohr mit Abgasschalldämpfer
- 4 Verbrennungsluftrohr
- 5 Sicherungshalter
- 6 Gebläsesteuergerät „EasyFan“
- 7 Taster EasyStart Remote / Remote+
- 8 Dosierpumpe
- 9 Übergangsstück, Ø 7,5 x 3,5 mm

2 VORMONTAGE

VORBEREITENDE ARBEITEN AM FAHRZEUG

- Abdeckung Batterie rechts entfernen
- Batterie abklemmen und ausbauen
- Lüfterabdeckung entfernen
- Handschuhfach ausbauen
- Fußmatte Beifahrerseite entfernen und Fußraumverkleidung ausbauen
- Vorderrad rechts und vordere Radhausverkleidung ausbauen
- Rechten Unterbodenschutz entfernen
- Rücksitzbank demontieren
- Hupe demontieren
- Serviceklappe über der Tankarmatur entfernen
- Druck im Kühlsystem ablassen
- Kühlmittel in sauberen Behälter ablassen

HEIZGERÄT VORBEREITEN UND DUPLIKAT- TYPENSCHILD ANBRINGEN (siehe Abb. 1 und 2)

Die abgewinkelten Wasserstutzen wie in der Abbildung am Heizgerät montieren, siehe Technische Beschreibung, Kapitel „Einbau“, Abschnitt „Montage der Wasserstutzen“.

Das Duplikat-Typenschild vom Heizgerät entfernen.



Abb. 1

- ① Heizgerät
- ② Winkelstutzen am Heizgerät montieren

Das Duplikat-Typenschild an der rechten Oberseite der Frontraverse anbringen.



Abb. 2

- ① Duplikat-Typenschild anbringen

2 VORMONTAGE

ABGASSYSTEM VORBEREITEN

(siehe Abb. 3 bis 5)

Das Abgasrohr (Länge $L = 500$ mm) entsprechend der Abbildung formen.

Auf das Abgasrohr zwei Abgasisolierungen aufchieben.



Abb. 3

- ① Abgasrohr zuschneiden und formen
- ② 2 x Abgasisolierung aufchieben

Den Halter Z-Winkel mit einer Schraube M6 x 12 der Abbildung entsprechend um ca. 55° versetzt am Abgasschalldämpfer montieren.

Am Abgasschalldämpfer der Abbildung entsprechend den Abgasrohrbogen montieren und ausrichten.

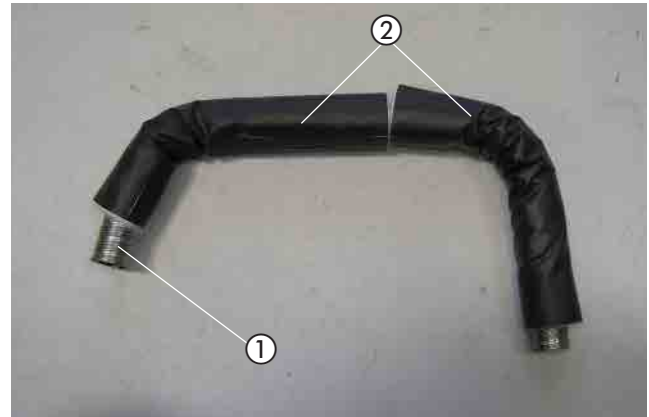

Abb. 4

- ① Halter Z-Winkel vorbereiten
- ② Abgasrohrbogen montieren

Das Abgasendrohr auf eine Länge $L = 300$ mm zuschneiden, entsprechend der Abbildung formen und mit einer Spannschelle am Abgasschalldämpfer befestigen.

Auf das Abgasendrohr eine Abgasisolierung aufchieben.

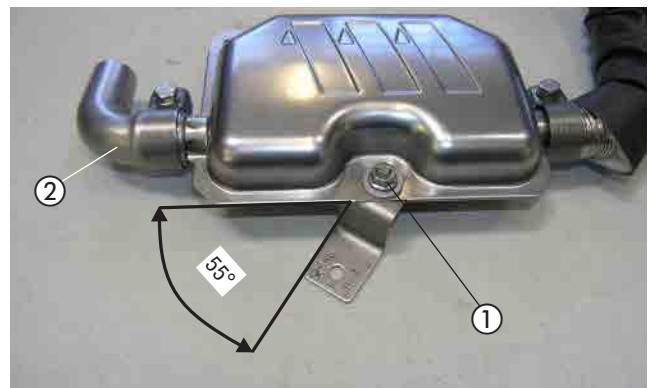

Abb. 5

- ① Abgasendrohr zuschneiden, anschließen und formen
- ② Abgasisolierung aufchieben

2 VORMONTAGE

WASSERSCHLÄUCHE VORBEREITEN

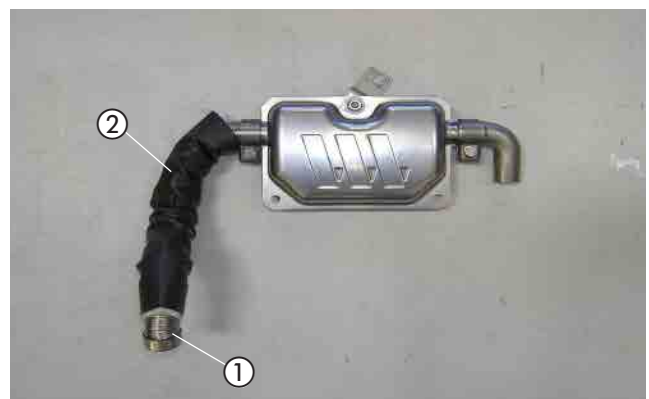
(siehe Abb. 6)

Die Wasserschläuche entsprechend den Maßen in der Abbildung zuschneiden und vorbereiten.

BITTE BEACHTEN!

Der Anschluss der Wasserschläuche an den Wasserkreislauf erfolgt „Inline“, siehe Technische Beschreibung, Kapitel „Einbau“, Abschnitt „Anschluss an den Kühlwasserkreislauf“.



Abb. 6

2 VORMONTAGE

WASSERSCHLAUCH 2 VORBEREITEN

(siehe Abb. 7)

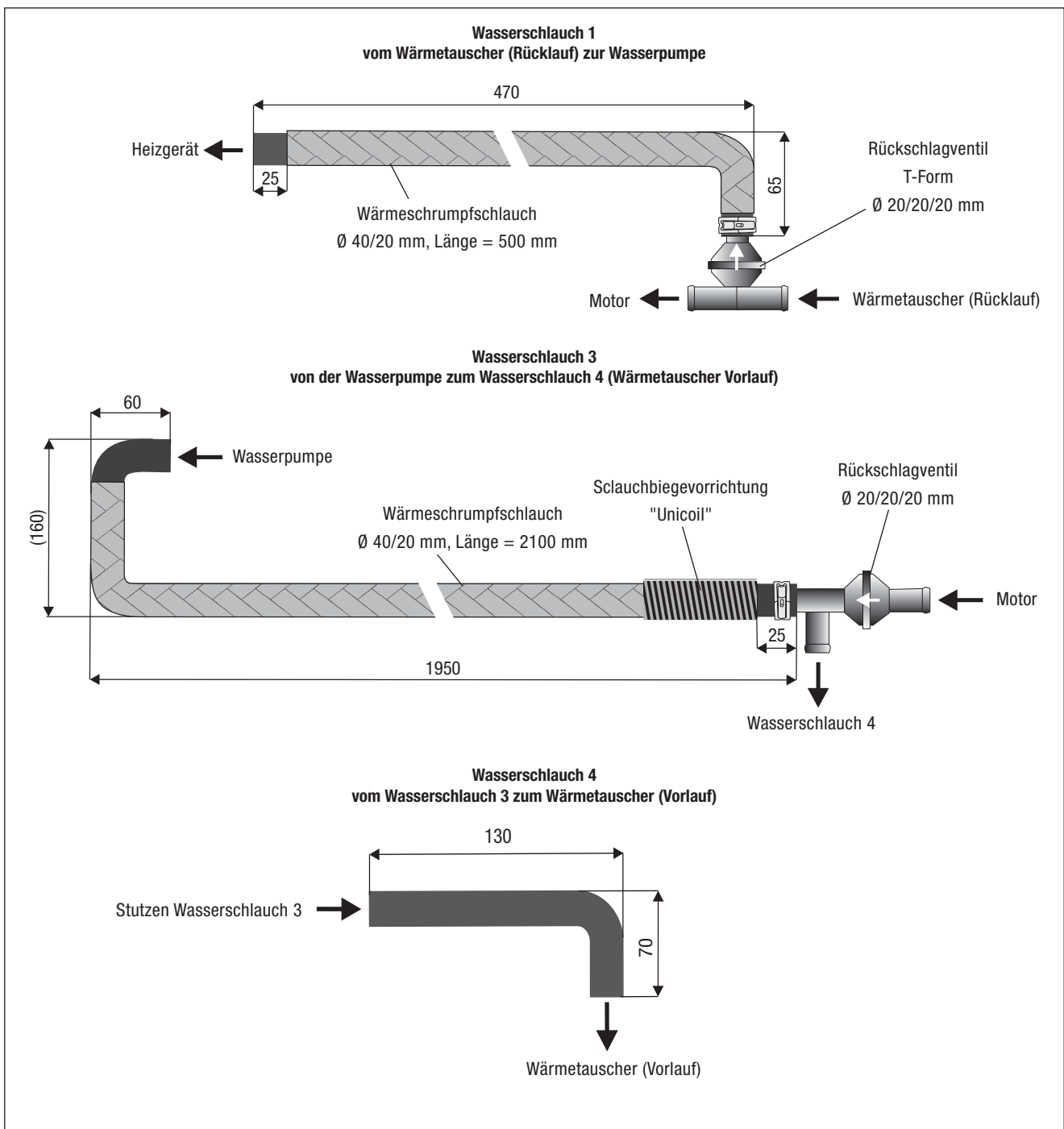
Den Wasserschlauch 2 nach der Bemaßung in der Abbildung entsprechend zuschneiden.



Abb. 7

- ① Wasserschlauch 2
- ② Trennstelle

WASSERPUMPE VORMONTIEREN

(siehe Abb. 8)

Die Wasserpumpe entsprechend der Abbildung in den Halter der Wasserpumpe einsetzen.

Den Wasserschlauch 2 am Saugstutzen der Wasserpumpe anschließen und der Abbildung entsprechend ausrichten.



Abb. 8

- ① Wasserpumpe im Halter der Wasserpumpe einsetzen
- ② Wasserschlauch 2 montieren und ausrichten

HEIZGERÄT VORBEREITEN

(siehe Abb. 9)

Den Wasserschlauch 1 am Wassereintrittsstutzen des Heizgerätes anschließen und der Abbildung entsprechend ausrichten.



Abb. 9

- ① Heizgerät
- ② Wasserschlauch 1 am Heizgerät montieren

2 VORMONTAGE

BRENNSTOFFROHR (SAUGLEITUNG) VORBEREITEN

(siehe Abb. 10)

Vom kompletten Brennstoffrohr eine Länge von 2,00 m für die Saugleitung abschneiden und davon das Ende (Länge von ca. 300 mm) mit einem Heißluftfön erwärmen und begradigen.

Das andere Ende Länge = 6,0 m dient als Druckleitung.

Das Übergangsstück \varnothing 7,5/3,5 mm auf das Brennstoffrohr Saugleitung aufschieben, nach der Bemaßung in der Abbildung platzieren und mit der Schelle \varnothing 11 mm am \varnothing 3,5 mm befestigen.



Abb. 10

- ① Brennstoffrohr (Saugleitung) im Übergangsstück \varnothing 7,5/3,5 mm montieren

DOSIERPUMPE VORMONTIEREN

(siehe Abb. 11)

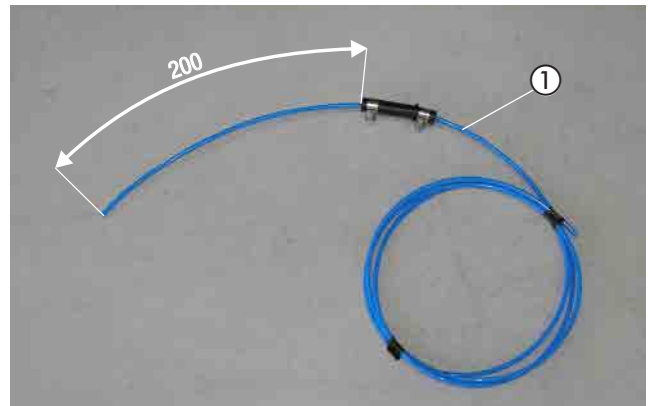
Die Dosierpumpe der Abbildung entsprechend in den Gummihalter einsetzen.



Abb. 11

- ① Dosierpumpe in den Gummihalter einsetzen

BRENNSTOFFROHR (DRUCKLEITUNG) VORBEREITEN

(siehe Abb. 12)

Das Dosierpumpenkabel vom Hauptkabelstrang am Brennstoffrohr (Länge = 6,0 m) mit Isolierband befestigen.



Abb. 12

- ① Brennstoffrohr (Druckleitung) Länge = 6,0 m mit Dosierpumpenkabel vormontieren

2 VORMONTAGE

SICHERUNGSSOCKEL VORMONTIEREN

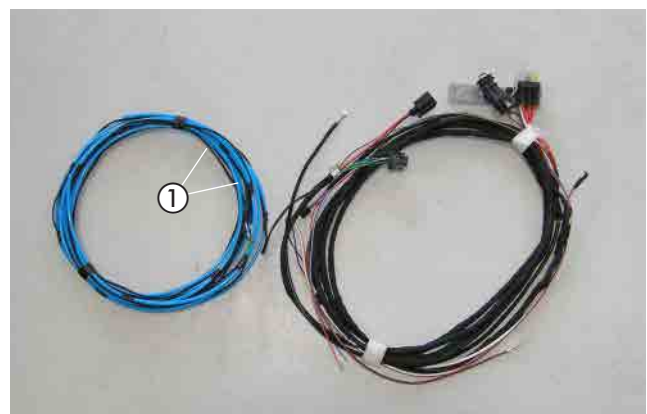
(siehe Abb. 13)

Den Sicherungssockel mit zwei Schrauben M4 x 10 am Halter für den Sicherungssockel befestigen.

Die vorhandene Bohrung im Halter für den Sicherungssockel auf $\varnothing 6$ mm aufbohren und die Steckeraufnahme in die Bohrung einrasten.

Den Diagnosestecker an der Steckeraufnahme befestigen.



Abb. 13

- ① Sicherungssockel am Halter montieren
- ② Steckeraufnahme mit Diagnosestecker

GEBLÄSESTEUERGERÄT „EASYFAN“ UND STATIONÄRTEIL DER EASYSTART REMOTE/REMOTE+ VORMONTIEREN

(siehe Abb. 14)

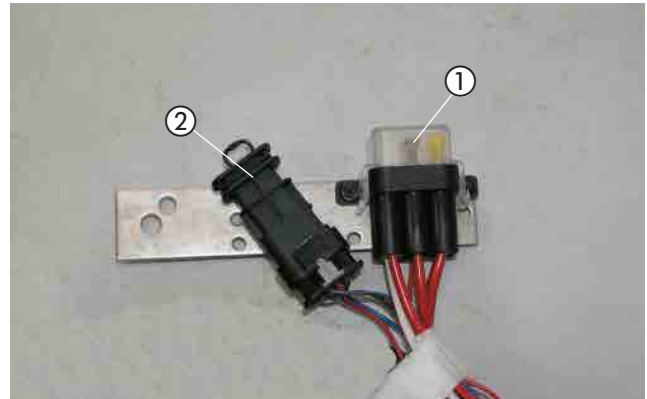
Das Gebläsesteuergerät „EasyFan“ und das Stationärteil der EasyStart Remote/Remote+ mit jeweils zwei Schrauben M4 x 10 der Abbildung entsprechend an der Verkleidung im Fußraum auf der Beifahrerseite montieren.

Den Leitungsstrang am Gebläsesteuergerät „EasyFan“ anschließen.

Das Antennenkabel am Stationärteil EasyStart Remote/Remote+ anschließen.



Abb. 14

- ① rechte Fußraumverkleidung
- ② Gebläsesteuergerät „EasyFan“
- ③ Stationärteil EasyStart Remote/Remote+
- ④ Leitungsstrang „EasyFan“
- ⑤ Antennenkabel

2 VORMONTAGE

ABGASTÜLLE MONTIEREN

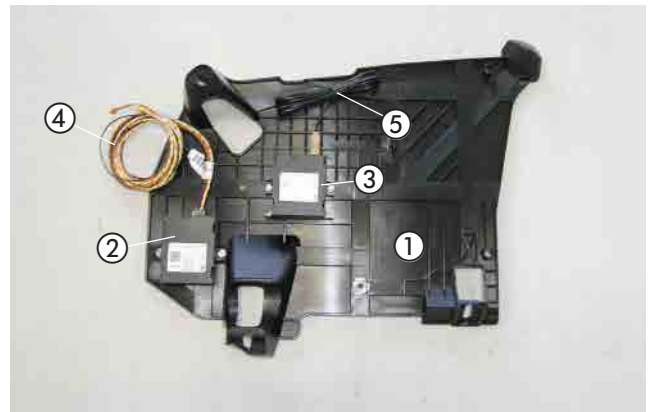
(siehe Abb. 15)

Auf der rechten Seite der Stoßfängerunterverkleidung die vorhandene Bohrung auf \varnothing 38 mm aufbohren.

Die Abgastülle in die gefertigte Bohrung einsetzen.



Abb. 15

- ① Stoßfängerunterverkleidung
- ② Bohrung auf \varnothing 38 mm aufbohren und Abgastülle montieren

HUPE VORBEREITEN

(siehe Abb. 16)

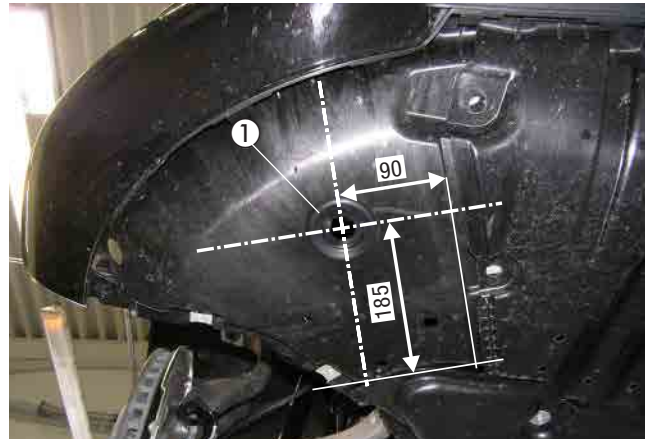
Die Hupe befindet sich in der rechten Stoßbecke rechts am Querträger. Diese mit dem fahrzeugeigenen Halter demontieren.

An der Hupe den Halter 9503 der Abbildung entsprechend montieren und ausrichten.



Abb. 16

- ① fahrzeugeigene Hupe
- ② Halter 9503 montieren

3 EINBAU

EINBAUPLATZ VORBEREITEN

(siehe Abb. 17)

Der Einbauplatz des Heizgerätes befindet sich an der Außenseite des rechten Längsträgers.

In den Aluminiumträger zwei Bohrungen \varnothing 9 mm entsprechend den Bemaßungen in der Abbildung fertigen.

Den Gerätehalter an den Bohrungen anhalten und den dritten Bohrpunkt markieren sowie eine weitere Bohrung mit \varnothing 9 mm fertigen.

In den gefertigten Bohrungen jeweils eine Blindnietmutter M6 einziehen.

⚠ ACHTUNG!

Alle gefertigten Bohrungen entgraten und mit Korrosionsschutzmittel behandeln.

GERÄTEHALTER MONTIEREN

(siehe Abb. 18)

Den Gerätehalter mit drei Schrauben M6 x 16 an den drei Blindnietmuttern M6 befestigen.

HEIZGERÄT MONTIEREN

(siehe Abb. 19)

Das vormontierte Heizgerät mit zwei Schrauben M6 x 12 an der Vorderseite und mit einer Schraube M6 x 12 auf der Rückseite am Gerätehalter befestigen.

Die linke untere Bohrung zur Montage der Wasserpumpe frei lassen.

⚠ ACHTUNG!

Das Heizgerät wird mit insgesamt vier Schrauben M6 x 12 am Halter Heizgerät befestigt.



Abb. 17

- ① 3 x Bohrung \varnothing 9 mm fertigen und 3 x Blindnietmutter M6 montieren

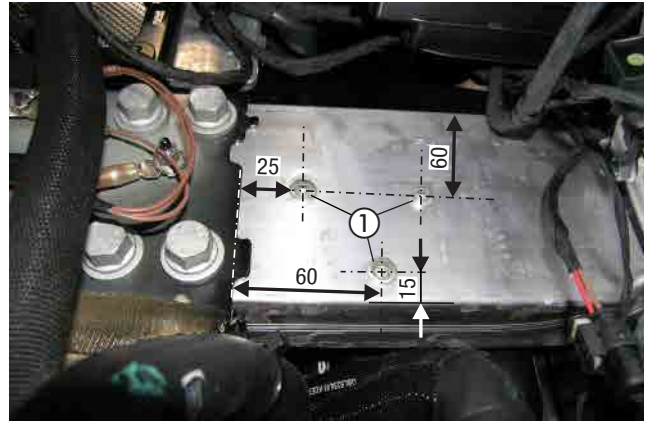

Abb. 18

- ① Gerätehalter
② 3 x Schraube M6 x 16 montieren

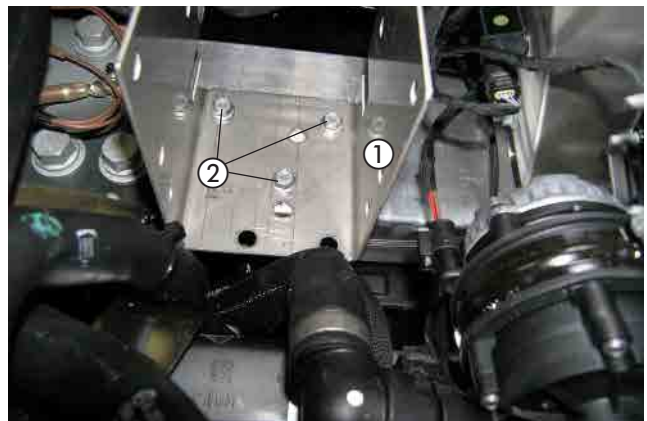

Abb. 19

- ① Heizgerät
② 3 x Schraube M6 x 12
③ Bohrung für Montage der Wasserpumpe

3 EINBAU

HUPE MONTIEREN

(siehe Abb. 20)

Die vorbereitete Hupe mit einer Schraube M6 x 12 an der freien Bohrung im Halter Heizgerät montieren.



Abb. 20

① vorbereitete Hupe montieren

WASSERPUMPE MONTIEREN

(siehe Abb. 21)

Die vorbereitete Wasserpumpe mit einer Schraube M6 x 12 an der freien Bohrung im Heizgerätemantel montieren.

Der Druckstutzen zeigt nach unten und der Saugstutzen nach rechts.



Abb. 21

① vorbereitete Wasserpumpe montieren

WASSERSCHLAUCH 2 ANSCHLIESSEN

(siehe Abb. 22)

Den Wasserschlauch 2 am Wasseraustrittsstutzen des Heizgerätes anschließen.



Abb. 22

① Heizgerät
② Wasserschlauch 2 am Wasseraustrittsstutzen des Heizgerätes anschließen

3 EINBAU

WASSERRÜCKLAUFSCHLAUCH TRENNEN

(siehe Abb. 23)

Den Wasserrücklaufschlauch nach der Bemaßung in der Abbildung trennen.



Abb. 23

① Trennstelle am Wasserrücklaufschlauch

WASSERVORLAUFSCHLAUCH TRENNEN

(siehe Abb. 24)

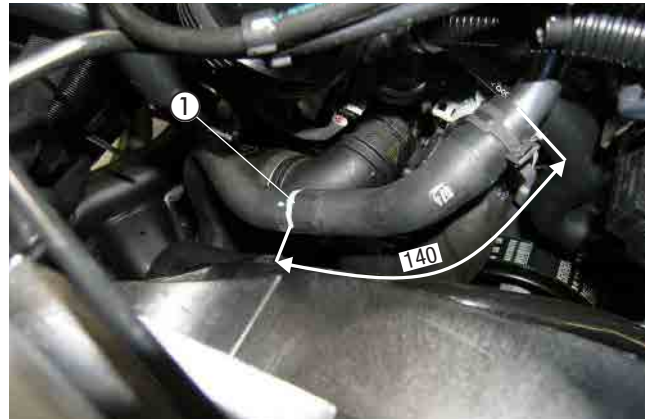
Den Wasservorlaufschlauch nach der Bemaßung in der Abbildung trennen.

Den durchtrennten Wasserschlauchbogen zum Wärmetauscher nach Lösen der Federbandschelle vom Stutzen des Wärmetauschers abziehen. Dieses Wasserschlauchstück entfällt.



Abb. 24

① Trennstelle am Wasservorlaufschlauch

WASSERSCHLÄUCHE ANSCHLIESSEN UND VERLEGEN

(siehe Abb. 25 bis 29)

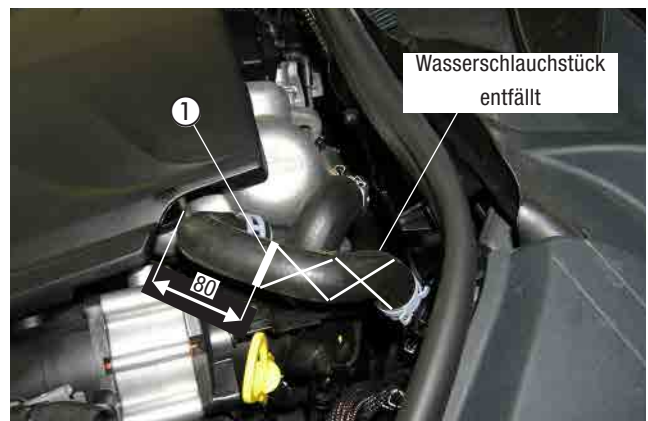
Den Wasserschlauch 1 vom Heizgerät aus zur Trennstelle verlegen.

Den Wasserschlauch 3 am Druckstutzen der Wasserpumpe anschließen und in den Motorraum verlegen.



Abb. 25

① Wasserschlauch 1 verlegen

② Wasserschlauch 3 anschließen

3 EINBAU

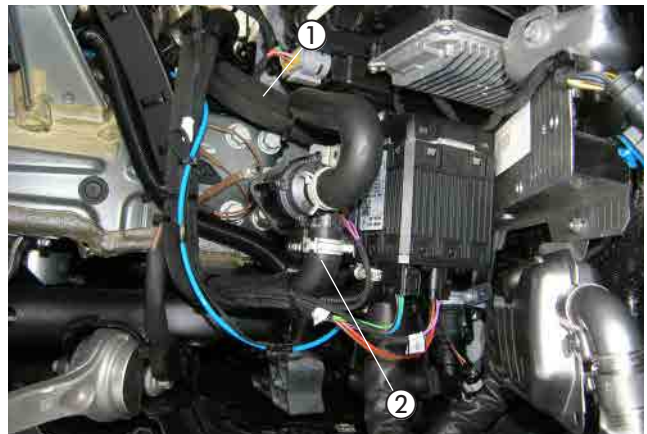
Den Wasserschlauch 1 vom Heizgerät aus zur Trennstelle verlegen und mit dem Rückschlagventil am durchtrennten Wasserrücklaufschlauch anschließen.

Den Wasserschlauch 3 vom Heizgerät am Kühler entlang zur linken Fahrzeugseite verlegen.

Die Abbildung zeigt die Verlegung des Wasserschlauches 3 im Motorraum.

Den Wasserschlauch 3 vom Kühler an der linken Seite des Motors zur Trennstelle Wasservorlaufschlauch verlegen, mit der Schlauchbiegevorrichtung "Unicoil" der Abbildung entsprechend formen und am durchtrennten Wasserrücklaufschlauch anschließen.

Den Wasserschlauch 4 am Rückschlagventil des Wasserschlauches 4 und am Stutzen des fahrzeugeigenen Wärmetauschers anschließen.

ACHTUNG!

Alle Schlauchverbindungen mit Federbandschellen sichern.
Die Wasserschläuche gegen Scheuern schützen und an geeigneten Stellen mit Kabelbindern sichern.



Abb. 26

- ① Wasserschlauch 1 anschließen
- ② Wasserschlauch 3 verlegen



Abb. 27

- ① Wasserschlauch 3 verlegen

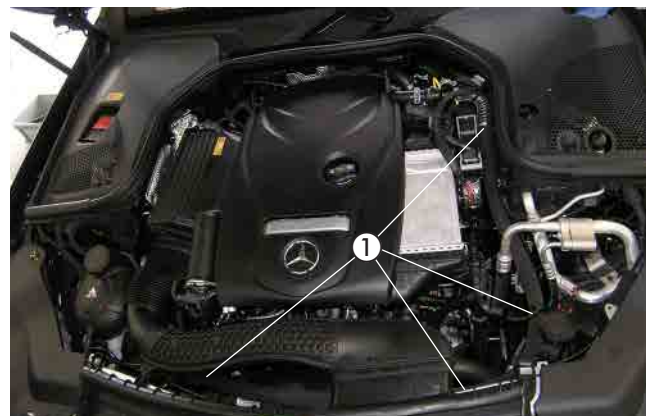

Abb. 28

- ① Wasserschlauch 3 anschließen
- ② durchtrennter Wasservorlaufschlauch
- ③ Wasserschlauch 4 anschließen

3 EINBAU



Abb. 29

VERBRENNUNGSLUFTROHR MONTIEREN UND VERLEGEN (siehe Abb. 30)

Das Verbrennungsluftrohr mit einer Schlauchschelle Ø 16 - 25 mm am Heizgerät anschließen und in den geschützten Bereich oberhalb des rechten Längsträgers verlegen.

Das Verbrennungsluftrohr mit Kabelbindern sichern.

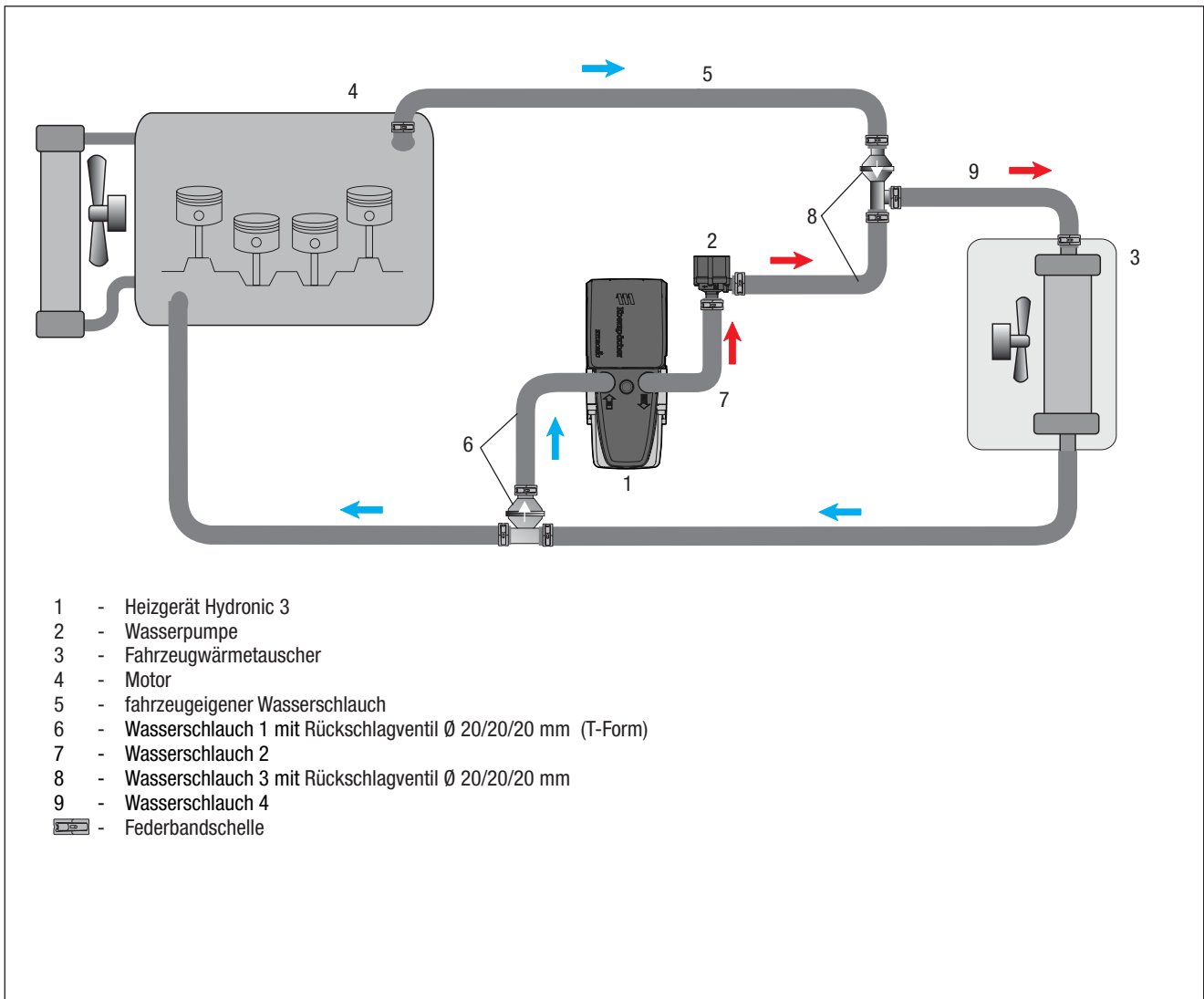
⚠ ACHTUNG!

Das Verbrennungsluftrohr so verlegen, dass ausschließlich trockene und saubere Verbrennungsluft durch das Heizgerät angesaugt werden kann.



Abb. 30

- ① Verbrennungsluftrohr anschließen und verlegen
- ② Kabelbinder

3 EINBAU

ABGASSYSTEM MONTIEREN

(siehe Abb. 31 bis 33)

Den vorbereiteten Abgasschalldämpfer mit einer Schraube M6 x 12 an der vorhandenen Bohrung auf der rechten Unterseite des vorderen Querträgers befestigen und der Abbildung entsprechend ausrichten.



Abb. 31

① Abgasschalldämpfer montieren

Das vorbereitete Abgasrohr mit einer Spannschelle am Abgasstutzen des Heizgerätes und mit einer weiteren Spannschelle am Abgasrohrbogen des Abgasschalldämpfers anschließen.



Abb. 32

① Abgasrohr anschließen

Die Stoßfängerunterverkleidung montieren und das Abgasendrohr durch die Tülle führen.



Abb. 33

① Abgasendrohr durch die Tülle führen

⚠ ACHTUNG!

Bei der Verlegung der Abgasrohre auf ausreichenden Abstand zu angrenzenden Karosseriebauteilen achten.

3 EINBAU

TANKANSCHLUSS HERSTELLEN

(siehe Abb. 34 und 35)

Die Serviceklappe über der Tankarmatur entfernen.

Vom Anschlussstutzen der Tankarmatur ca. 2 mm abschneiden.

⚠ ACHTUNG!

Beim Öffnen des Anschlussstutzens darauf achten, dass keine Verschmutzungen in den Tank oder in die Zuleitungen gelangen.

Das Brennstoffrohr (Saugleitung) durch den Anschlussstutzen in den Tank führen, das Übergangsstück, $\varnothing 7,5/3,5$ mm, auf den Anschlussstutzen aufschieben und mit der Schelle, $\varnothing 11$ mm, befestigen.

Das Brennstoffrohr (Saugleitung) zum Einbauplatz der Dosierpumpe zur rechten Fahrzeugunterseite hinter dem Tank verlegen.

Die Serviceklappe wieder montieren.



Abb. 34

① Anschlussstutzen an der Tankarmatur



Abb. 35

① Brennstoffrohr (Saugleitung) mit Übergangsstück $\varnothing 7,5/3,5$ mm, anschließen

BRENNSTOFFROHR VERLEGEN

(siehe Abb. 36 bis 38)

Das Brennstoffrohr (Druckleitung) mit dem Übergangsstück, $\varnothing 4,5/3,5$ mm am Brennstoffstutzen des Heizgerätes montieren.

Den Stecker vom Hauptkabelbaum, den Kabelstrang der Wasserpumpe und den Kabelstrang Stromversorgung am Heizgerät anschließen.

Den Kabelstrang der Wasserpumpe zur Wasserpumpe verlegen und anschließen.



Abb. 36

① Brennstoffrohr (Druckleitung) mit Übergangsstück, $\varnothing 4,5/3,5$ mm montieren

② elektrische Steckverbindungen am Heizgerät anschließen

3 EINBAU

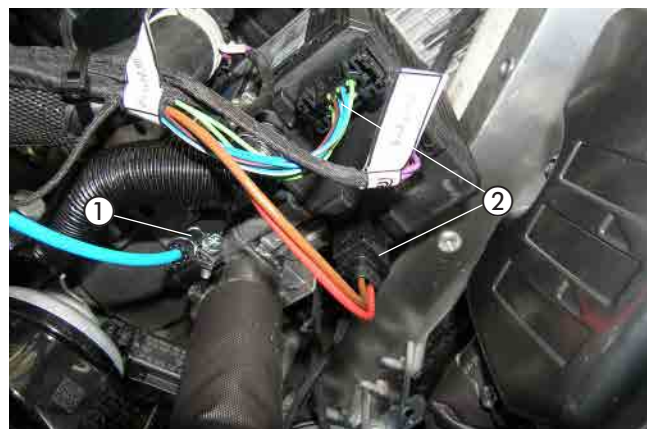
Den Leitungshalter am vorhandenen Stehbolzen im rechten Radhaus montieren und das Brennstoffrohr (Druckleitung) sowie das Dosierpumpenkabel in den Leitungshalter einrasten.

Das Brennstoffrohr (Druckleitung) gemeinsam mit dem Dosierpumpenkabel zur rechten Fahrzeugunterseite verlegen.

Das Brennstoffrohr (Druckleitung) gemeinsam mit dem Dosierpumpenkabel entlang des fahrzeugeigenen Kabelstranges an der rechten Fahrzeugunterseite zum Einbauort der Dosierpumpe verlegen.

⚠ ACHTUNG!

Bei der Verlegung von Brennstoffleitungen unbedingt auf ausreichenden Abstand zu heißen Fahrzeug- und Heizungsteilen achten.

DOSIERPUMPE MONTIEREN UND ANSCHLIESSEN
(siehe Abb. 39)

Die vormontierte Dosierpumpe mit der Schraube M6 x 25 und einer Karoseriescheibe B6 an der vorhandenen Bohrung am rechten Hinterachsträger montieren.

Dabei auf die Einbaulage mit mindestens 15° Steigung auf der Druckseite achten.

Das Brennstoffrohr (Saugleitung) vom Tankentnehmer zur Dosierpumpe ablängen und mit dem 105°- Brennstoffschlauchbogen am Saugstutzen der Dosierpumpe anschließen.

Das Brennstoffrohr (Druckleitung) vom Heizgerät ablängen und mit dem Brennstoffschlauch \varnothing 3,5 x 3 mm am Druckstutzen der Dosierpumpe anschließen. Die Steckkontakte des Dosierpumpenkabels ohne Beachtung der Polarität im Gegenstecker einrasten.

Den Stecker an der Dosierpumpe anschließen.

⚠ ACHTUNG!

Das Brennstoffrohr nur mit scharfem Messer ablängen. Sämtliche Schlauchverbindungen mit Schlauchschellen sichern.



Abb. 37

- ① Leitungshalter montieren
- ② Brennstoffrohr (Druckleitung) und Dosierpumpenkabel verlegen

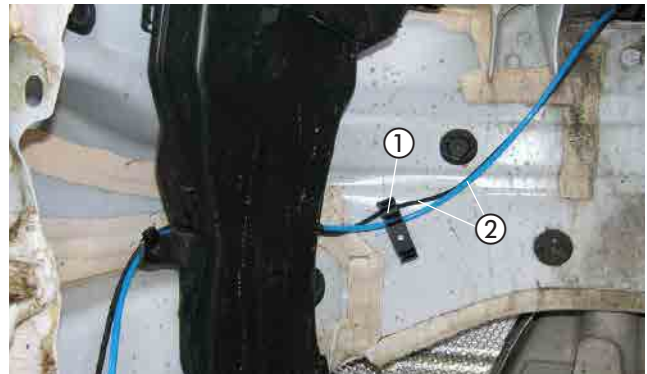

Abb. 38

- ① Brennstoffrohr (Druckleitung) und Dosierpumpenkabel verlegen



Abb. 39

- ① Dosierpumpe montieren und anschließen
- ② Saugstutzen der Dosierpumpe
- ③ Druckstutzen der Dosierpumpe

3 EINBAU

SICERUNGSHALTER MONTIEREN

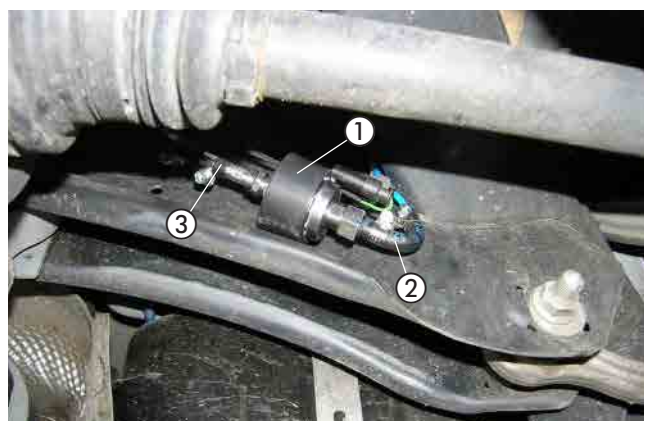
(siehe Abb. 40)

Den vormontierten Halter mit Sicherungssockel mit einer Mutter M6 am vorhandenen Stehbolzen M6 der Motortrennwand hinter der Batterie montieren.



Abb. 40

- ① vormontierten Halter mit dem Sicherungssockel am vorhandenen Stehbolzen M6 der Motortrennwand montieren

KABELVERLEGUNG

(siehe Abb. 41)

Den Kabelstrang „Fahrzeuginnenraum“ bestehend aus:

- Kabel 4 mm² ws/rt und Kabel 1 mm² sw/rt
- 3-adriger Kabelstrang „Bedieneinrichtung“
- 4-poliger Kabelstrang „Gebläsesteuergerät“

durch die fahrzeugeigene Kabeltülle auf der rechten Seite der Motortrennwand in den Fahrzeuginnenraum verlegen.

⚠ ACHTUNG!

Bei der Verlegung der Kabelstränge auf ausreichenden Abstand zu heißen Fahrzeug- und Heizungsteilen achten.

Die Kabelstränge an geeigneten Stellen mit Kabelbindern befestigen.



Abb. 41

- ① fahrzeugeigene Kabeltülle

STROMVERSORGUNG

(siehe Abb. 42)

Das Pluskabel 4 mm² rt zur Fahrzeug-Batterie führen und mit dem Kabelschuh A6 am Pluspol anschließen.

Das Massekabel 2,5 mm² br zur Fahrzeugbatterie führen und mit dem Kabelschuh A6 am Minuspol anschließen.



Abb. 42

- ① Pluskabel 4 mm² rt anschließen
② Massekabel 2,5 mm² br anschließen

3 EINBAU

GEBLÄSEANSTEUERUNG

(siehe Abb. 43 bis 46)

Den 4-poligen schwarzen Stecker vom Kabelstrang „Fahrzeuginnenraum“ am Gebläsesteuergerät "EasyFan" anschließen.

Das Kabel $\varnothing 0,5 \text{ mm}^2 \text{ sw/rt}$ vom Kabelstrang „Fahrzeuginnenraum“ mit dem Kabel $\varnothing 0,5 \text{ mm}^2 \text{ sw/rt}$ vom Gebläsesteuergerät dem Schaltplan entsprechend mit einem Stoßverbinder $\varnothing 0,5 - 1,5 \text{ mm}^2$ verbinden.

Die Can-Leitungen vom Gebläsesteuergerät zum Klimasteuergerät verlegen.

Die Gebläseansteuerung erfolgt am 24-poligen weißen Stecker am Klimasteuergerät.

Das Klimasteuergerät befindet sich auf der rechten Seite hinter dem Handschuhfach.



Abb. 43

- ① Gebläsesteuergerät "EasyFan"
- ② Stationärteil der EasyStart Remote/Remote+
- ③ Kabel $\varnothing 0,5 \text{ mm}^2 \text{ sw/rt}$ vom Kabelstrang „Fahrzeuginnenraum“ mit dem Kabel $\varnothing 0,5 \text{ mm}^2 \text{ sw/rt}$ vom Gebläsesteuergerät verbinden

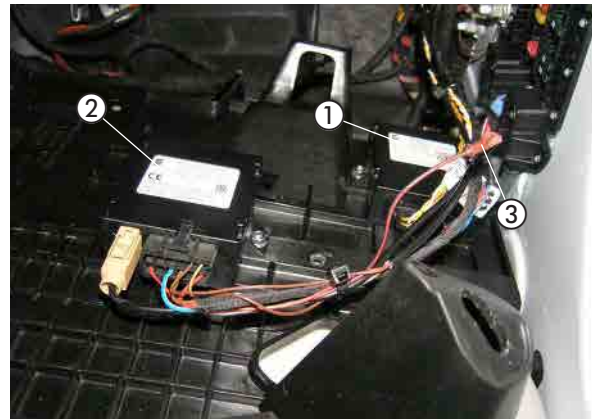

Abb. 44

- ① Klimasteuergerät
- ② 24-poliger weißer Stecker

3 EINBAU

Am 24-poligen weißen Stecker vom Klimasteuergerät das Kabel \varnothing 0,35 mm² br/rt (Pin 18) trennen und die Kabel \varnothing 0,5 mm² ge und \varnothing 0,5 mm² or/gn dem Schaltplan entsprechend mit jeweils einem Stoßverbinder \varnothing 0,5 - 1,5 mm² einbinden.

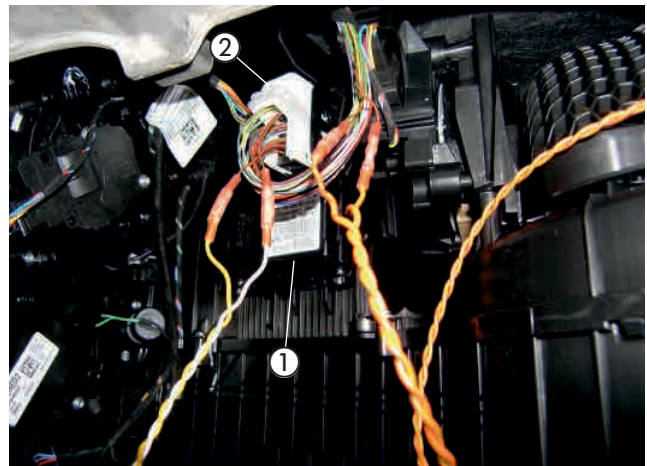
Am 24-poligen weißen Stecker vom Klimasteuergerät das Kabel \varnothing 0,35 mm² br (Pin 19) trennen und die Kabel \varnothing 0,5 mm² ws und \varnothing 0,5 mm² or/br dem Schaltplan entsprechend mit jeweils einem Stoßverbinder \varnothing 0,5 - 1,5 mm² einbinden.



Abb. 45

- ① Kabel 0,35 mm² br/rt (Pin 18) trennen
- ② Kabel 0,5 mm² ge und 0,5 mm² or/gn einbinden
- ③ Kabel 0,35 mm² br (Pin 19) trennen
- ④ Kabel 0,5 mm² ws und 0,5 mm² or/br einbinden

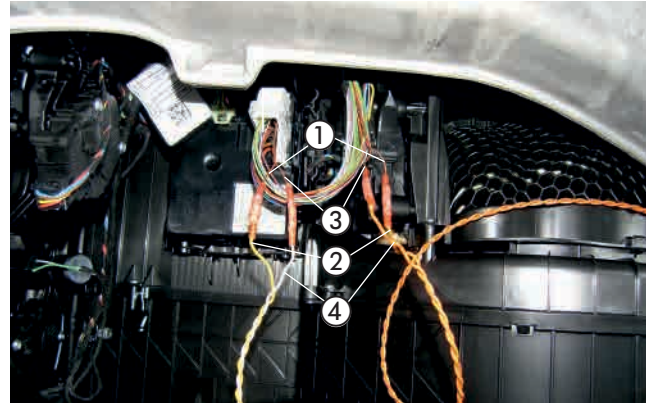

Abb. 46

3 EINBAU

FUNKFERNBEDIENUNG EASYSTART REMOTE/REMOTE+ EINBAUEN
(Alternativvorschlag - Absprache mit dem Kunden)
(siehe Abb. 47 bis 49)

Der Einbau der EasyStart Remote/Remote+ erfolgt nach der Technischen Beschreibung für die Funkfernbedienung EasyStart Remote/Remote+, siehe dazu den Abschnitt „Einbauanweisung“.

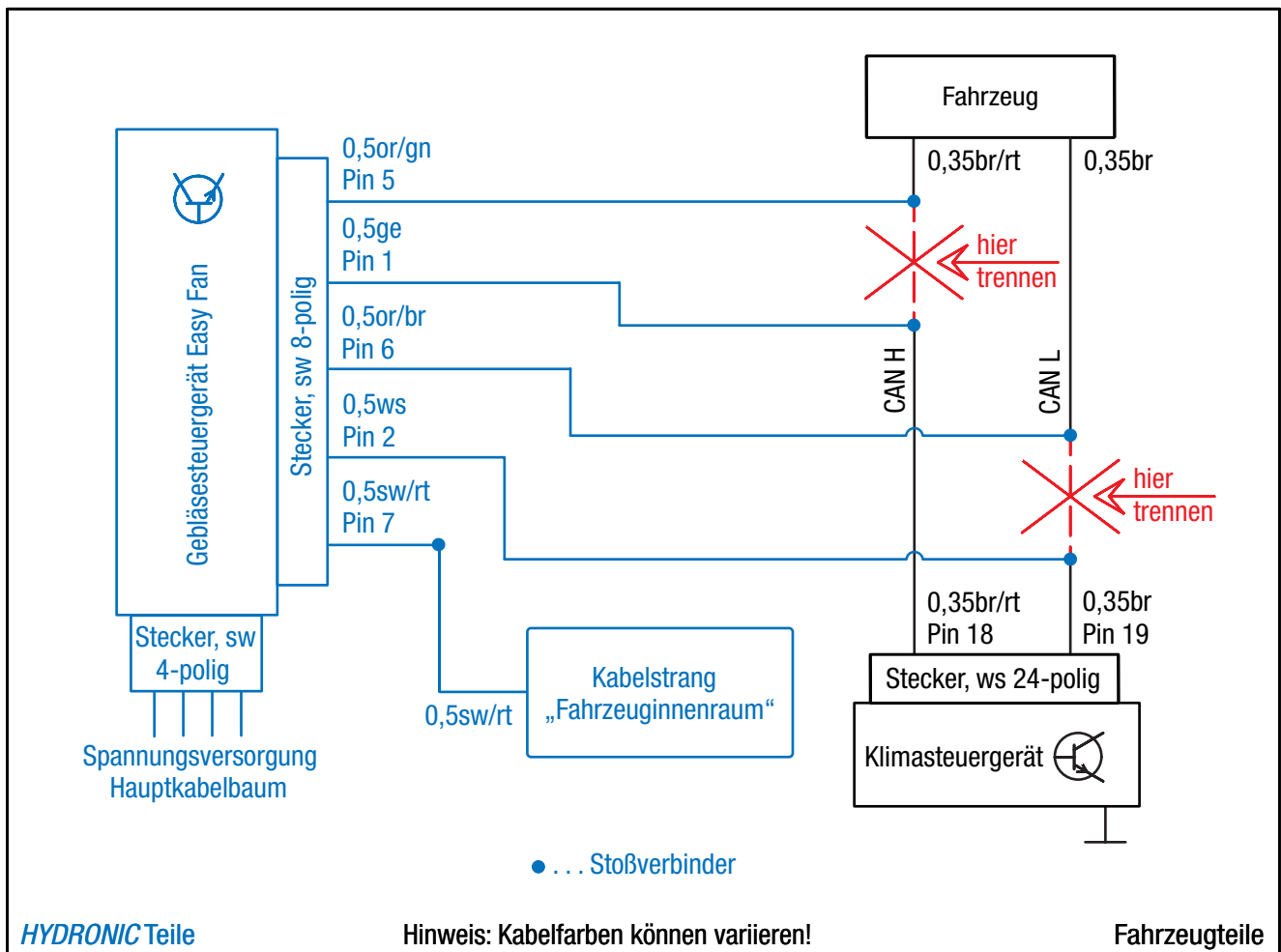
Den Taster der EasyStart Remote/Remote+ auf der rechten Seite im Handschuhfach montieren.
Dazu eine Bohrung \varnothing 10 mm fertigen und den Taster in die gefertigte Bohrung einsetzen.



Abb. 47

① Taster der EasyStart Remote/Remote+ montieren

Den Temperaturfühler der EasyStart Remote+ an der Verkleidung der A-Säule auf der Beifahrerseite montieren.



Abb. 48

① Temperaturfühler der EasyStart Remote+ montieren

Das Stationärteil der EasyStart Remote/Remote+ wurde bereits mit dem Gebläsesteuergerät bei der Vormontage montiert.

Das Antennenkabel der EasyStart Remote/Remote+ am Stationärteil anschließen, nach rechts führen und im Türgummi der Beifahrerseite verlegen.

Die Kabel vom montierten Taster und Temperaturfühler zusammen mit dem Kabelstrang „Bedieneinrichtung“ zum Einbauort des Stationärteils führen und am Stationärteil anschließen.

⚠ ACHTUNG!

Eine eventuelle Überlänge des Antennenkabels unter der Armaturentafel mit Kabelbindern befestigen.



Abb. 49

① Stationärteil der EasyStart Remote / Remote+

4 NACH DEM EINBAU

HINWEIS-AUFKLEBER "TANKEN" EINKLEBEN

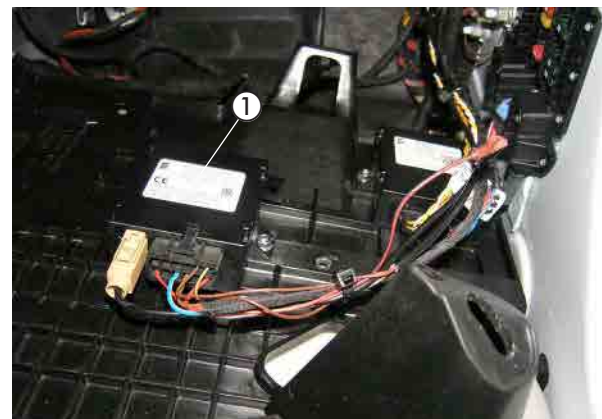
(siehe Abb. 50)

Den Hinweis-Aufkleber "Tanken" in die Tankklappe entsprechend der Abbildung einkleben.



Abb. 50

① Hinweis-Aufkleber "Tanken" anbringen

FAHRZEUG KOMPLETTIEREN

- Alle ausgebauten Teile in umgekehrter Reihenfolge montieren.
- Die Batterie wieder anklemmen.
- Die Schlauchleitungen, Schlauch- und Rohrschellen sowie alle elektrischen Anschlüsse auf festen Sitz prüfen.
- Alle losen Leitungen mit Kabelbindern sichern.
- Alle Programmierungen am Fahrzeug (Radio, Fensterheber usw.) wieder herstellen.
- Das Kühlsystem befüllen, den Motor starten, Kühlsystem entlüften und auf Dichtheit prüfen, fehlende Kühlflüssigkeit bis zur Markierung (Pfeil) nachfüllen.
- Das Duplikat Typenschild gut leserlich in der Nähe des Heizgerätes oder an geeigneter Stelle an der B-Säule einkleben.
- Den Hinweis-Aufkleber „Tanken“ in die Tankklappe oder an geeigneter Stelle an der B-Säule einkleben.
- Bitte auch die Angaben des Fahrzeugherstellers zur Befüllung und Entlüftung des Kühlsystems beachten.
- Die behördlichen Vorschriften und Sicherheitshinweise in der technischen Beschreibung beachten.
- Das Bedienelement programmieren und die Bedienungsanweisung in das Handschuhfach legen.
- DAS MERKBLATT FÜR DEN KUNDEN, INS FAHRZEUG LEGEN ODER DEM KUNDEN AUSHÄNDIGEN!

ACHTUNG!

Das Kühlsystem ausschließlich mit der vom Fahrzeughersteller vorgeschriebenen Kühlflüssigkeit befüllen.

INBETRIEBNAHME DES HEIZGERÄTES

- Das Heizgerät am Bedienelement einschalten.
Siehe Bedienungsanleitung - Bedienelement.

MERKBLATT FÜR DEN KUNDEN

Hinweise für den Kunden
(siehe Abb.1)

- Am Klimabedienteil sind keine Einstellungen erforderlich.

Beim Entriegeln des Fahrzeuges (während des Standheizbetriebes) wird die Gebläseansteuerung durch die Standheizung bereits deaktiviert.
Beim Einschalten der Zündung stehen die originalen Funktionalitäten zur Verfügung.
Nach dem Verriegeln des Fahrzeuges dauert es einige Minuten bis zur Aktivierung der Gebläseansteuerung durch die Standheizung.



Abb. 1
① Klimabedienteil

EMPFEHLUNG!

- Schalten Sie die Standheizung mindestens einmal monatlich für ca. 10 min und auch in den Sommermonaten ein!
Dies sorgt für eine reibungslose Funktion im Nutzungszeitraum!
- Wir empfehlen die Heizzeit auf die Fahrzeit abzustimmen: Fahrzeit > Heizzeit.

BITTE BEACHTEN!

Bei Fahrzeugen mit Innenraumüberwachung ist diese für den Heizvorgang zu deaktivieren.
Hinweise für die Deaktivierung bitte der Bedienungsanleitung des Fahrzeuges entnehmen.

ANSCHLUSSKONSTELLATIONEN FÜR HYDRONIC S3 12V CS

DE

DE

i Bitte beachten: Nur gültig für folgende Hydronic S3 Ausführungsvarianten mit CAN-Schnittstelle und S+ Schaltausgang:

Heizgeräte für Otto-Kraftstoff (Benzin)	Bestell-Nr.
B 4 E – 12 V CS	20.2007.05.0000
B 5 E – 12 V CS	20.2008.05.0000
Heizgeräte für Dieselkraftstoff	Bestell-Nr.
D 4 E – 12 V CS	25.2933.05.0000
D 5 E – 12 V CS	25.2934.05.0000

1 Anschluss Hydronic S3 12V CS an EasyStart Pro / EasyStart Web in Verbindung mit EasyFan

i Anschluss über Y-Kabel (Mat.-Nr. 22.1000.35.2800) und Leiter BKRD an Bedienelement und EasyFan.

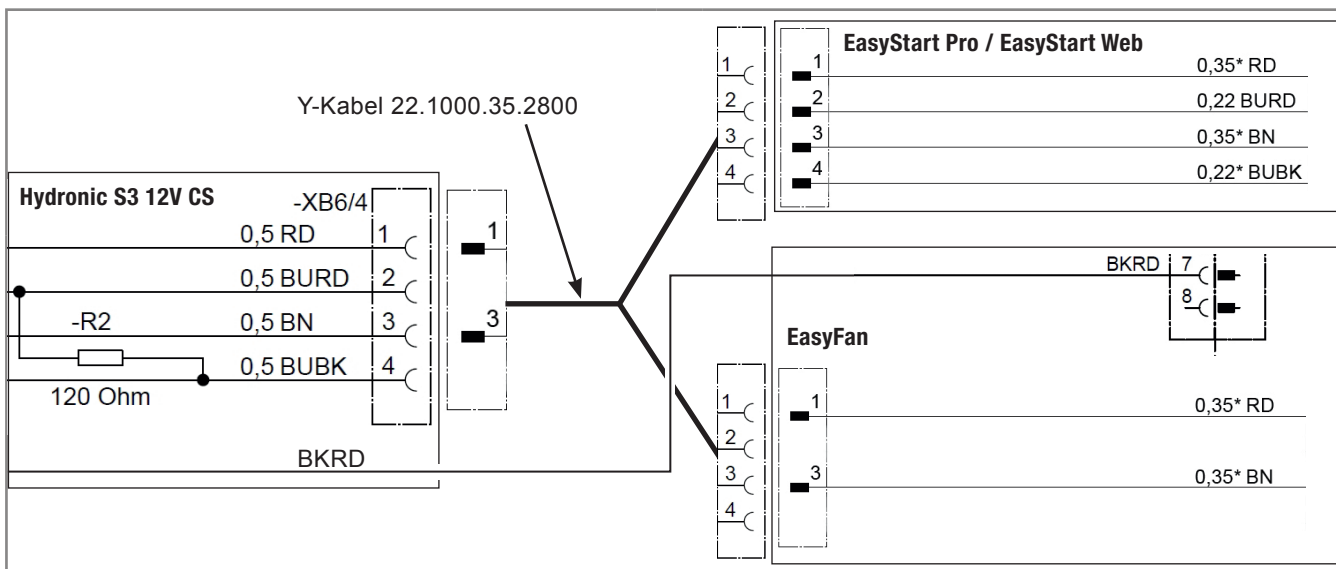

2 Anschluss Hydronic S3 12V CS an 2 x EasyStart Pro / EasyStart Web

i Anschluss über Y-Kabel (Mat.-Nr. 22.1000.35.2700) an EasyStart Pro und EasyStart Web.

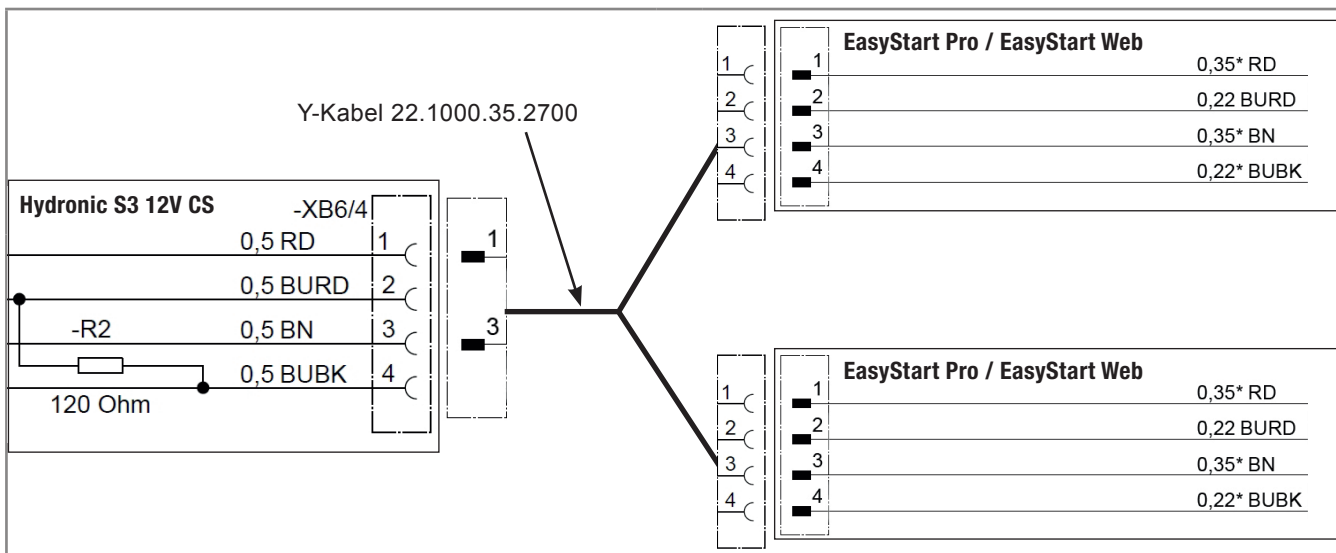

3 Anschluss Hydronic S3 12V CS an EasyStart Remote

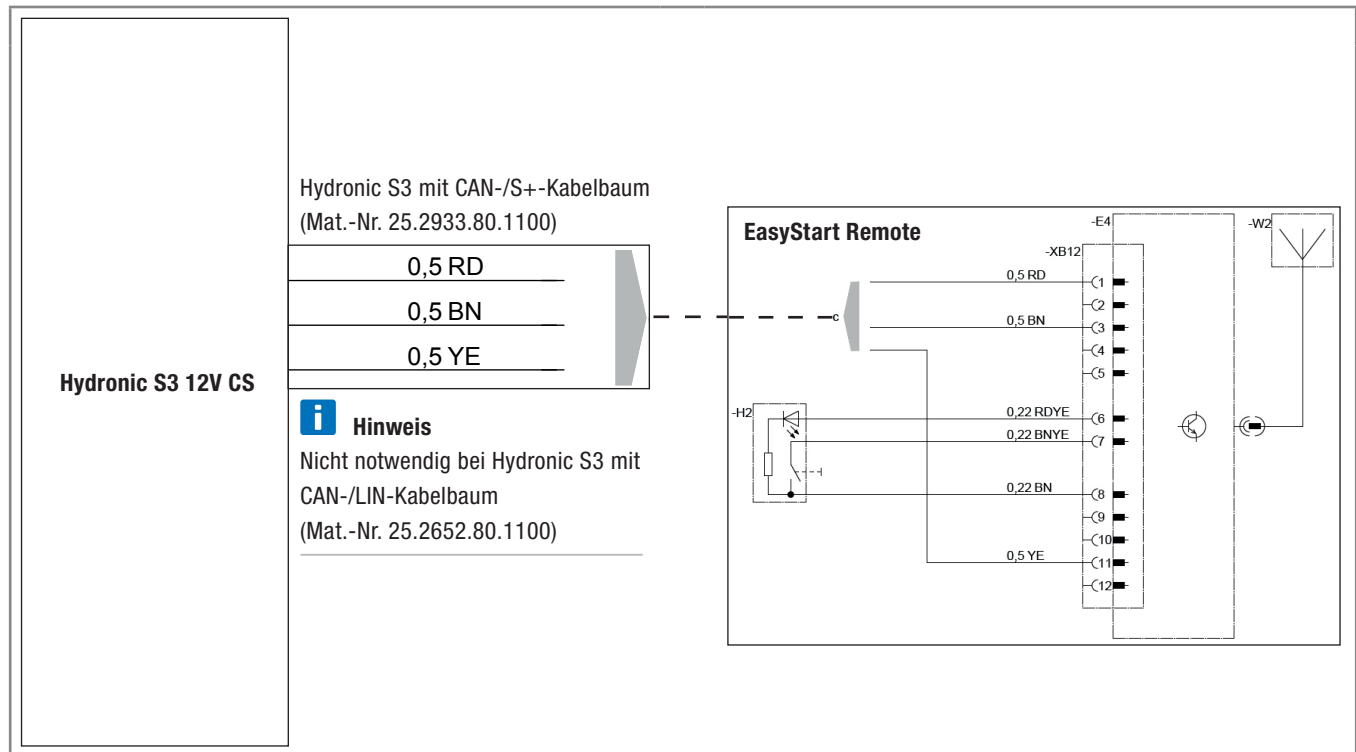

4 Anschluss Hydronic S3 12V CS an EasyStart Remote+

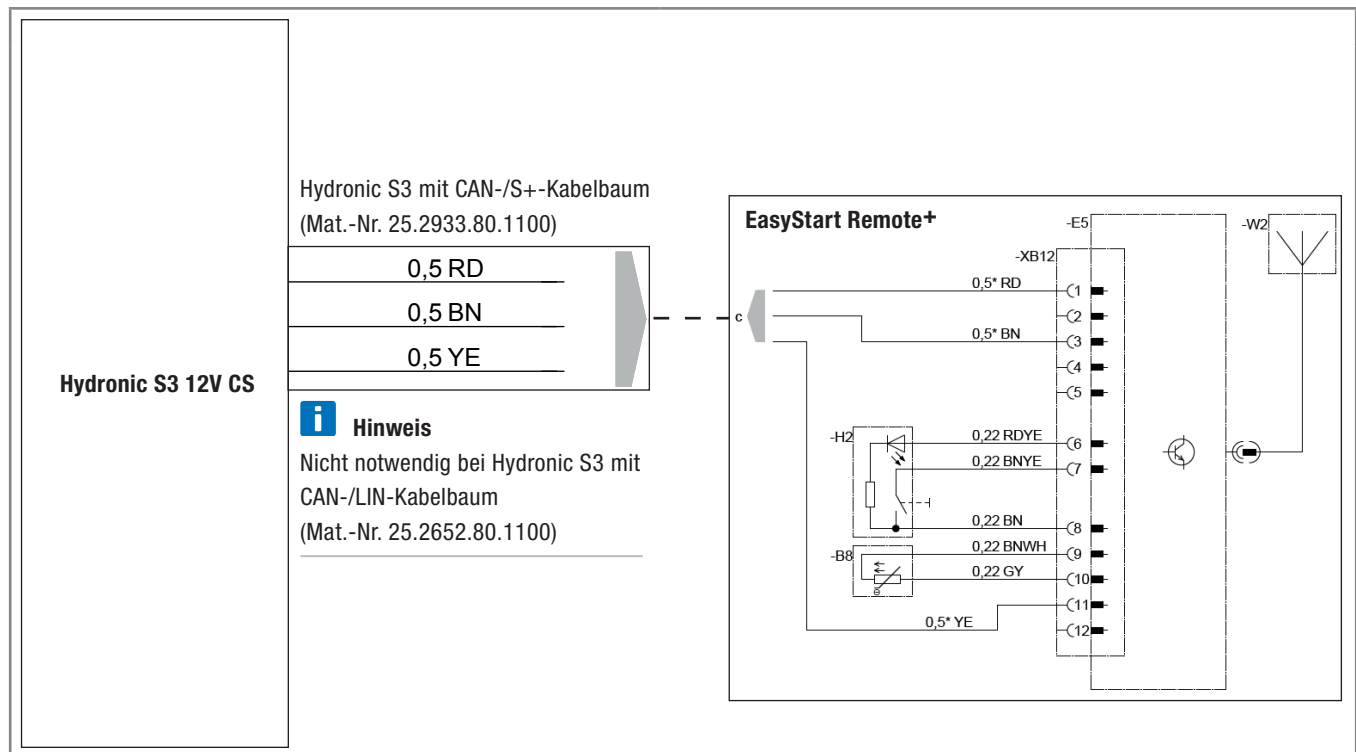

CONNECTION CONSTELLATIONS FOR HYDRONIC S3 12V CS

i Please note: Only valid for the following Hydronic S3 versions **with CAN interface and S+ switching output**:

Heaters for petrol	Order No.
B 4 E – 12 V CS	20.2007.05.0000
B 5 E – 12 V CS	20.2008.05.0000
Heaters for Diesel	Order No.
D 4 E – 12 V CS	25.2933.05.0000
D 5 E – 12 V CS	25.2934.05.0000

1 Connection of Hydronic S3 12V CS to EasyStart Pro / EasyStart Web including EasyFan

i Connect via Y cable (Mat.-No. 22.1000.35.2800) and line BKRD to operating element and EasyFan.

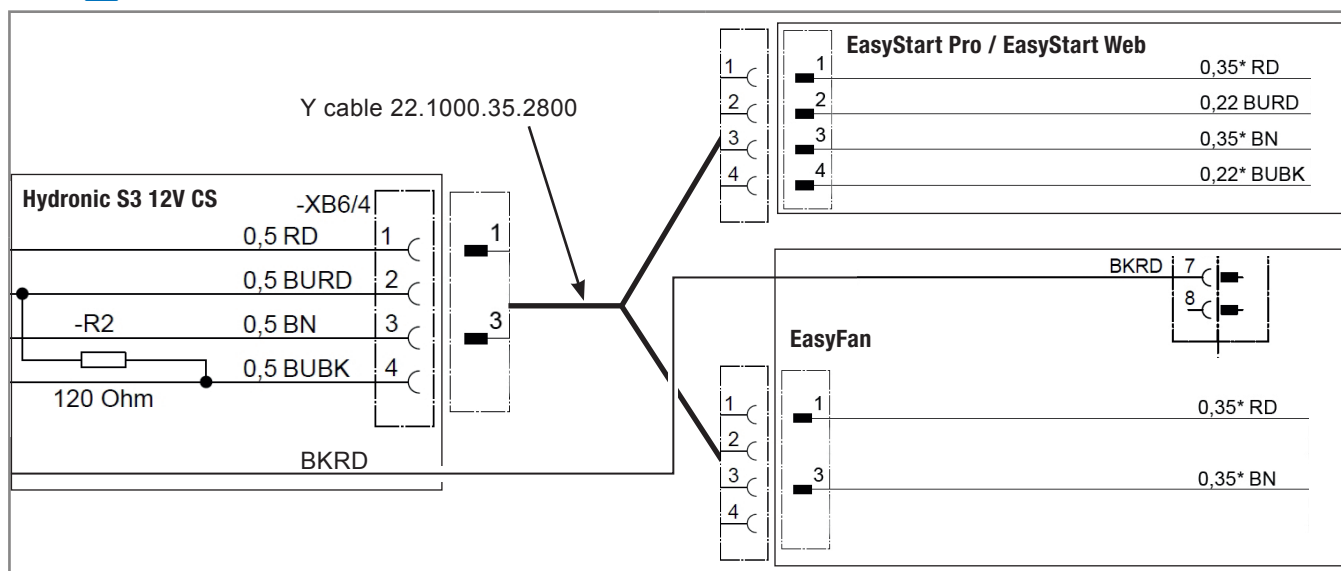

2 Connection of Hydronic S3 12V CS to 2 x EasyStart Pro / EasyStart Web

i Connect via Y cable (Mat.-No. 22.1000.35.2700) to EasyStart Pro and EasyStart Web.

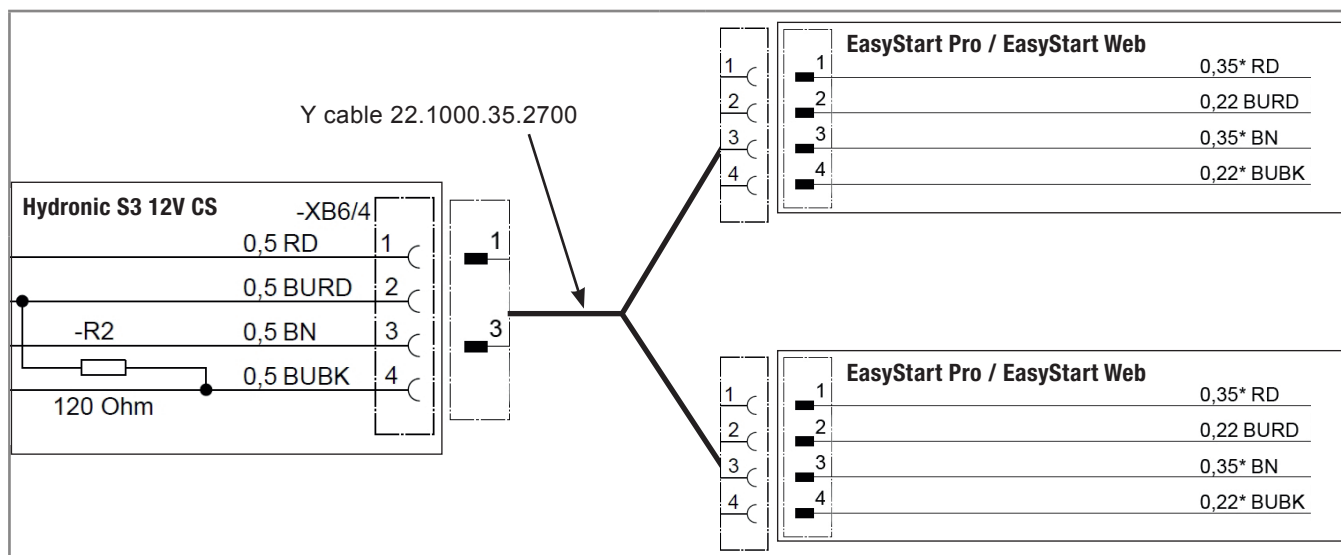

3 Connection of Hydronic S3 12V CS to EasyStart Remote

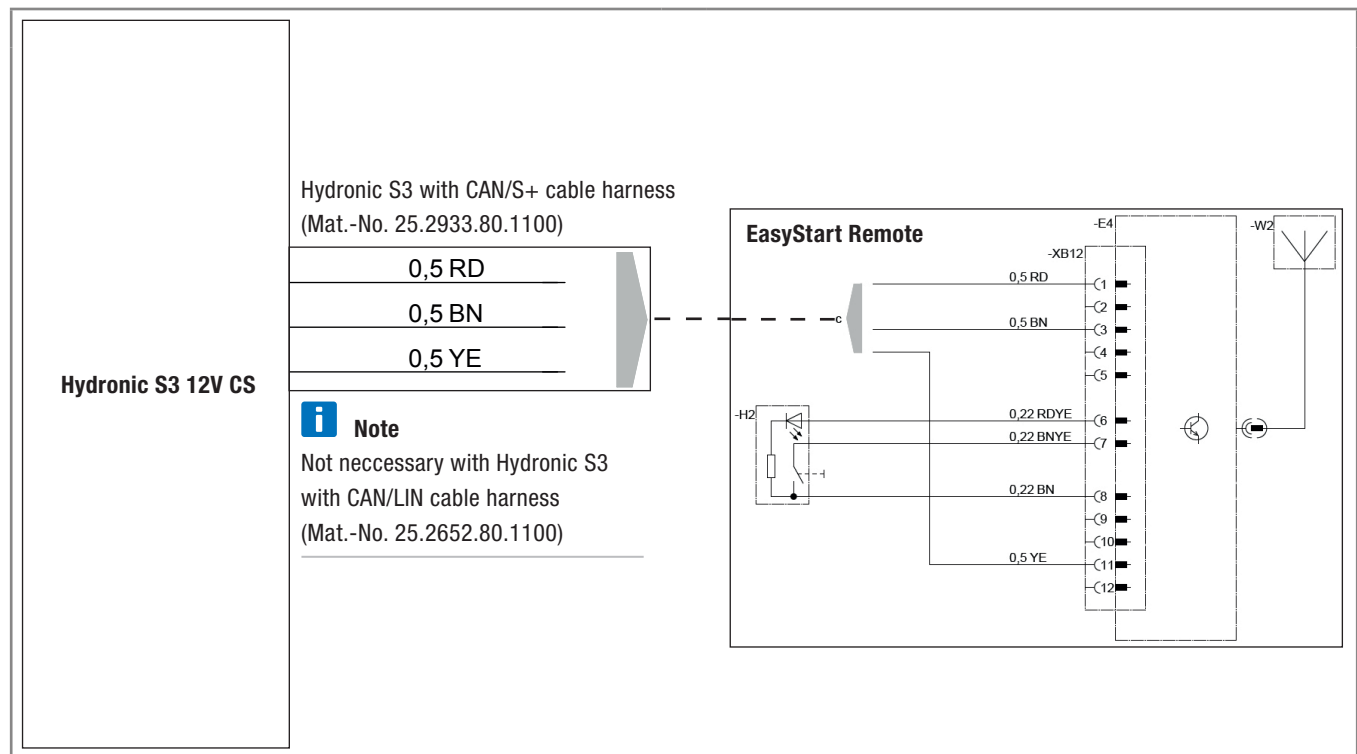

4 Connection of Hydronic S3 12V CS to EasyStart Remote+

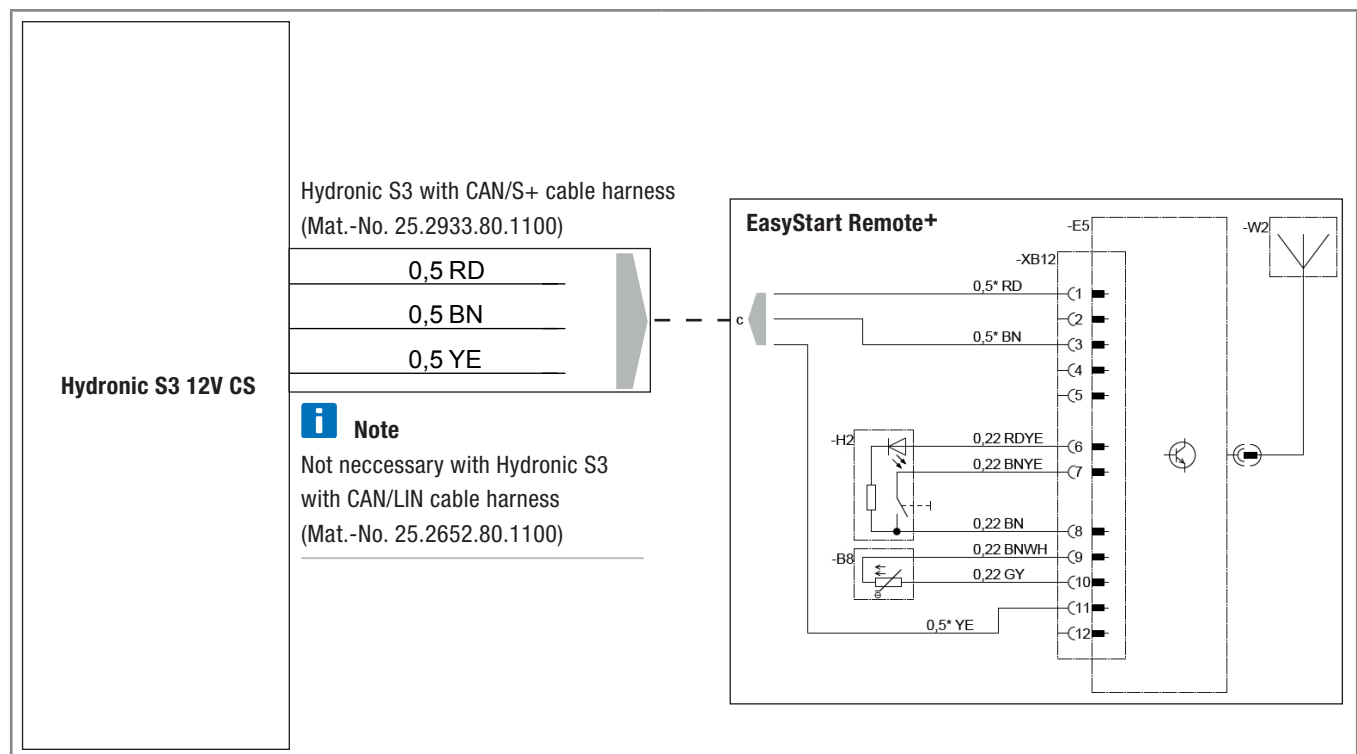

Headquarters:

Eberspächer Climate Control Systems GmbH & Co. KG

Eberspächerstraße 24

73730 Esslingen

Hotline: 03976 2350 235

Fax-Hotline: 01805 262624

info@eberspaecher.com

www.eberspaecher.com

