

EINBAUVORSCHLAG

HYDRONIC S3 – D 5 E IM FORD FOCUS 1,5 ECOBLUE (DEH)

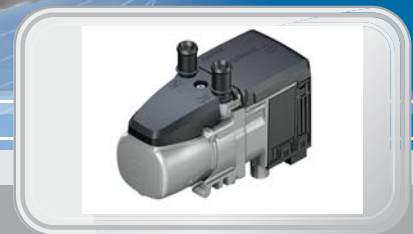

DIESER EINBAUVORSCHLAG IST FÜR FAHRZEUGE AB MODELLJAHR 2022 MIT FOLGENDEN MOTORISIERUNGEN GÜLTIG:

1,5 l EcoBlue / 85 kW - 115 PS (HSN: 8566 / TSN: BYC, BYD, BYE)

INHALT

KAPITEL	KAPITELBESCHREIBUNG	SEITE
1	Einleitung	3-5
2	Vormontage	6-11
3	Einbau	12-24
4	Nach dem Einbau	25-26
5	Teileübersicht	27
	Merkblatt für den Kunden	29

Dieser Einbauvorschlag dokumentiert den Einbau des Heizgerätes Hydronic S3 in einem Fahrzeug ab Modelljahr 2022 mit folgender Ausstattung:

- **2-Zonen Klimaautomatik**
- **Automatikgetriebe**

BITTE BEACHTEN!

Dieser Einbauvorschlag ist unter Ausschluss irgendwelcher Haftungsansprüche für das o.g. Fahrzeug gültig. Je nach abweichendem Modelljahr und/oder abweichender Ausstattung können sich Änderungen gegenüber diesem Einbauvorschlag ergeben.

Der Einbau des Heizgerätes in das Fahrzeug muss daher zwingend vor Beginn auf Machbarkeit überprüft werden. Jegliche Haftungsansprüche bedingt durch Änderungen am Fahrzeug sind ausgeschlossen.

Einbauzeit ca. 8 Stunden

1 EINLEITUNG

BESONDERE SCHREIBWEISEN, DARSTELLUNGEN UND PIKTOGRAMME

In diesem Einbauvorschlag werden unterschiedliche Sachverhalte durch besondere Schreibweise und Piktogramme hervorgehoben. Bedeutung und entsprechendes Handeln entnehmen Sie aus den folgenden Beispielen.

BESONDERE SCHREIBWEISEN UND DARSTELLUNGEN

- Dieser Punkt (▪) kennzeichnet eine Aufzählung die durch eine Überschrift eingeleitet wird.
 - Folgt nach einem „Punkt“ ein eingerückter Strich (–), ist diese Aufzählung dem schwarzen Punkt untergeordnet.

PIKTOGRAMME



GEFAHR!

Dieser Hinweis weist Sie auf eine drohende Gefahr für Leib und Leben hin. Wird dieser Hinweis nicht beachtet, kann ein schwerer Personenschaden die Folge sein.

- Dieser Pfeil weist Sie auf die entsprechende Vorsichtsmaßnahme hin um die Gefahr abzuwenden.



ACHTUNG!

Dieser Hinweis weist Sie auf eine gefährliche Situation für eine Person und / oder das Produkt hin. Wird dieser Hinweis nicht beachtet, kann ein Personenschaden und / oder ein Geräteschaden die Folge sein.

- Dieser Pfeil weist Sie auf die entsprechende Vorsichtsmaßnahme hin um die Gefahr abzuwenden.



BITTE BEACHTEN!

Dieser Hinweis gibt Ihnen Anwendungsempfehlungen und hilfreiche Tipps für den Betrieb, Einbau und Reparatur des Heizgerätes.

SICHERHEITSHINWEISE FÜR DEN EINBAU UND DIE REPARATUR



GEFAHR!

Ein unsachgemäßer Einbau oder eine unsachgemäße Reparatur von Eberspächer-Heizgeräten kann einen Brand verursachen oder zum Eintritt giftiger Abgase in den Fahrzeuginnenraum führen.

Hieraus kann Gefahr für Leib und Leben resultieren.

- Das Heizgerät darf nur von autorisierten und geschulten Personen entsprechend den Vorgaben in der technischen Dokumentation eingebaut oder unter Verwendung von Original-Ersatzteilen repariert werden.
- Einbau und Reparaturen durch nicht autorisierte und ungeschulte Personen, Reparaturen mit nicht Original-Ersatzteilen, sowie ohne die zum Einbau bzw. Reparatur erforderliche technische Dokumentation sind gefährlich und deshalb nicht zulässig.
- Der Einbau nach diesem Einbauvorschlag darf nur in Verbindung mit der jeweils gerätebezogenen Technischen Beschreibung, Einbauanweisung, Bedienungsanweisung und Wartungsanweisung durchgeführt werden.

Dieses Dokument ist vor / bei Einbau und Reparatur sorgfältig durchzulesen und durchgehend zu befolgen. Ein Höchstmaß an Beachtung ist dabei den Behördlichen Vorschriften, den Sicherheitshinweisen und den allgemeinen Hinweisen zu schenken.



BITTE BEACHTEN!

- Die entsprechenden Regeln der Technik sowie eventuelle Angaben des Fahrzeugherstellers sind beim Einbau und bei der Reparatur einzuhalten.
- Bei Elektroschweißarbeiten am Fahrzeug ist zum Schutz des Steuergerätes das Pluskabel an der Batterie abzuklemmen und an Masse zu legen.

HAFTUNGSANSPRUCH / GEWÄHRLEISTUNG

Die Firma Eberspächer übernimmt keine Haftung für Mängel und Schäden, die auf einen Einbau bzw. eine Reparatur durch nicht autorisierte und ungeschulte Personen zurückzuführen sind.

Die Einhaltung der Behördlichen Vorschriften und der Sicherheitshinweise ist Voraussetzung für Haftungsansprüche.

Nichtbeachtung der Behördlichen Vorschriften und der Sicherheitshinweise führt zum Haftungsausschluss seitens des Heizgeräteherstellers.

UNFALLVERHÜTUNG

Grundsätzlich sind die allgemeinen Unfallverhütungsvorschriften und die entsprechenden Werkstatt- und Betriebsschutzanweisungen zu beachten.

1 EINLEITUNG

ZUSÄTZLICHE INFORMATIONEN ZUR GÜLTIGKEIT DES EINBAUVORSCHLAGES

Der Einbauvorschlag ist für das Fahrzeug mit den nachfolgend aufgelisteten Motor- und Getriebevarianten gültig.

MOTOR- UND GETRIEBEVARIANTE

Hubraum	kW / PS	Getriebe
1,5 l EcoBlue	85 / 115	8AT

8AT = 8-Stufen Automatikgetriebe

BITTE BEACHTEN!

- Bei Fahrzeugen mit Rechtslenker ist der Einbauvorschlag nicht gültig.
- Fahrzeugmodelle, Motortypen und Ausstattungsvarianten, die nicht in diesem Einbauvorschlag aufgeführt sind, wurden nicht geprüft. Der Einbau nach diesem Einbauvorschlag kann aber möglich sein.

ERSTINBETRIEBNAHME DES HEIZGERÄTES BZW. FUNKTIONS-PRÜFUNG

- Nach dem Einbau bzw. einer Reparatur des Heizgerätes ist der Kühlmittelkreislauf sowie das gesamte Brennstoffversorgungssystem sorgfältig zu entlüften. Hierzu die Vorschriften des Fahrzeugherstellers beachten.
- Vor dem Probelauf alle Heizkreisläufe öffnen (die Temperaturregler auf „warm“ stellen).
- Während des Probelaufes des Heizgerätes sind sämtliche Wasser- und Brennstoffanschlüsse auf Dichtheit und festen Sitz zu überprüfen.
- Sollte das Heizgerät während des Betriebes auf Störung gehen, dann mit Hilfe einer Diagnoseeinrichtung die Störung beheben.

ZUM EINBAU NOTWENDIGE TEILE

STÜCKZAHL	BENENNUNG	BESTELL-NR.
1	Hydronic S3 - D 5 E	25 2971 05 0000
1	Fahrzeugspezifischer Einbausatz	24 8000 35 0066

Bedienteil EasyStart nach Wahl:

1	EasyStart Web	22 1000 35 3500
1	EasyStart Remote+	22 1000 34 1700
1	Easy Start Remote	22 1000 34 2300

ERFORDERLICHES SPEZIALWERKZEUG

- erforderliche Drehmomentschlüssel
- Einziehwerkzeug für Blindnietmuttern
- Korrosionsschutzmittel
- Crimpzange
- Zange für Federbandschellen

ANZUGSDREHMOMENTE

Wenn keine Anzugsmomente vorgegeben sind, dann die Schraubverbindungen entsprechend folgender Tabelle anziehen:

Bauteilbezeichnung	Anzugsdrehmomente
Skt.-Schraube M6	10 ⁺¹ Nm
Skt.-Schraube M8	20 ⁺² Nm
Skt.-Schraube M10	45 ⁺² Nm
selbstfurchende Torxschraube M6 x 16	11 ⁺¹ Nm
Schraube M4	3 ^{+0,5} Nm
Schraube M5 x 10	5 ^{+0,5} Nm
Schraube M5 x 18	6,5 ^{+0,5} Nm
Rohrschelle für Abgasrohr	7 ⁺¹ Nm
Schlauchschelle für Wasserschlauch	3 ^{+0,5} Nm
Schlauchschelle für Verbrennungsluftrohr	5 ^{+0,5} Nm
Schlauchschelle für Brennstoffrohr	1 ^{+0,2} Nm

1 EINLEITUNG

EINBAUZEICHNUNG

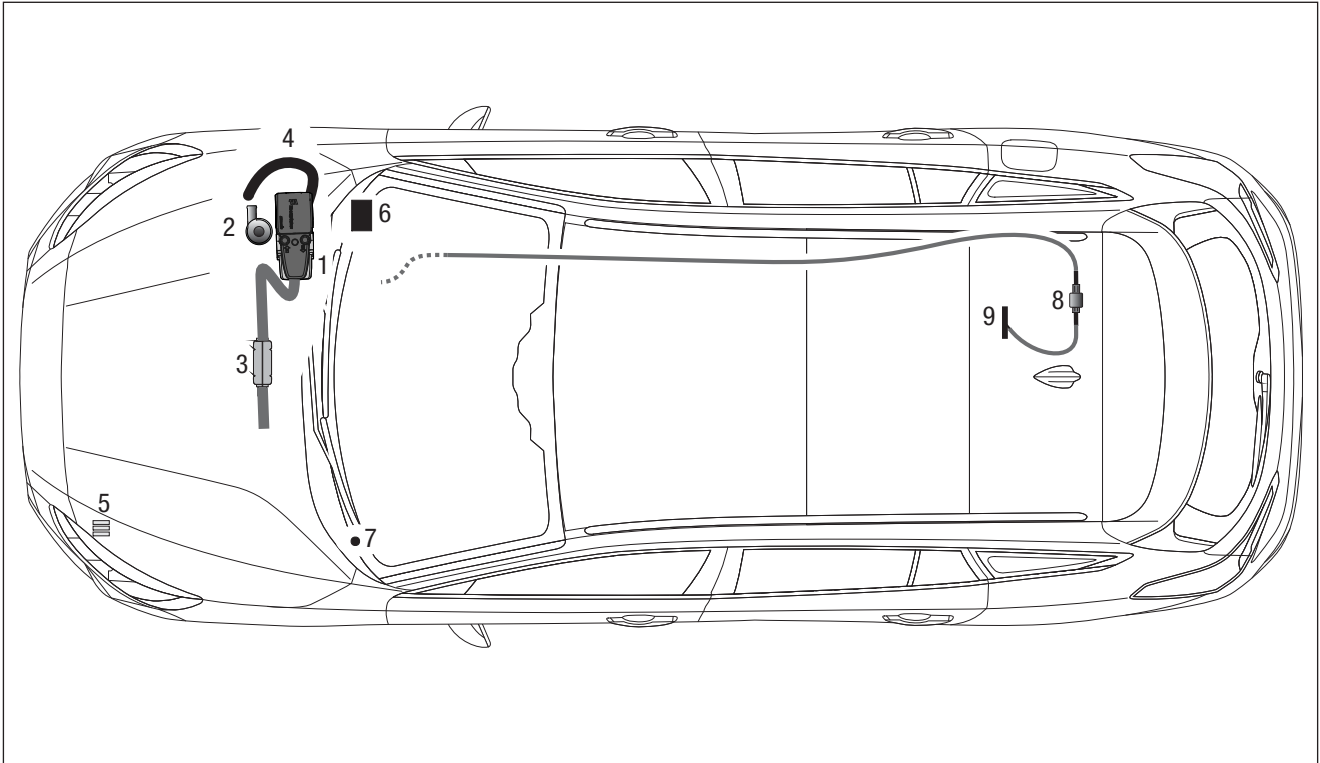

- 1 Heizgerät Hydronic S3
- 2 Wasserpumpe
- 3 Abgasschalldämpfer mit Abgasrohre
- 4 Verbrennungsluftrohr
- 5 Sicherungshalter
- 6 Stationärteil Bedienelement / Gebläsesteuergerät EasyFan
- 7 Taster Bedienelement
- 8 Dosierpumpe
- 9 Zwischenstück mit Tankentnehmer

2 VORMONTAGE

VORBEREITENDE ARBEITEN AM FAHRZEUG

- Batterie abklemmen und ausbauen
- Handschuhfach ausbauen
- untere Verkleidung vom Klimabedienteil ausbauen
- Unterbodenverkleidung vom Motor und Kraftstoffleitungen abbauen
- Luftfilterkasten, Batterie und Batterietisch ausbauen

HEIZGERÄT VORBEREITEN

(siehe Abb. 1 bis 3)

Die abgewinkelten Wasserstutzen wie in der Abbildung am Heizgerät montieren, siehe „Montageschritte“.

Das Duplikat-Typenschild vom Heizgerät entfernen.

- Stecker vom Klimabedienteil abziehen
- Druck im Kühlsystem ablassen
- Kühlmittel in sauberen Behälter ablassen



Abb. 1

① Heizgerät mit Wasserstutzen vorbereitet

Montageschritte

- O-Ring (5) einfetten und in die Nut am Stutzen einsetzen.
- Stutzen (3 oder 4) in die Aussparungen der Fühlerabdeckung (2) einsetzen. Der Bund am Stutzen ist oberhalb der Abdeckung.
- Stutzen mit der Verzahnung in der Fühlerabdeckung positionieren und fixieren.
- Fühlerabdeckung mit Stutzen voran auf das Heizgerät aufsetzen.
- Stutzen vollständig in die Anschlussbohrungen am Wärmetauscher eindrücken.
- Bei abgewinkelten Stutzen die Richtung anpassen:
 - Fühlerabdeckung bis zum Bund der Stutzen anheben
 - Stutzen in die benötigte Richtung drehen
 - Fühlerabdeckung nach unten schieben und Stutzenposition nachjustieren bis die Verzahnungen wieder ineinandergreifen
- Fühlerabdeckung mit Schraube M5 x 18 (1) befestigen (Anzugsdrehmoment $6,5^{+0,5}$ Nm).

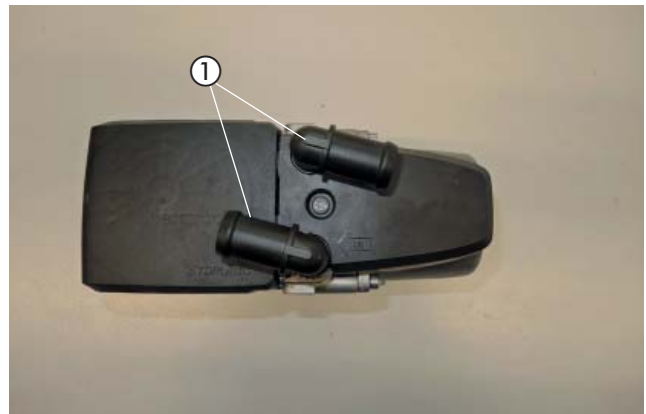

Abb. 2

- | | |
|--------------------|------------------------|
| 1 Schraube M5 x 18 | 4 Stutzen, abgewinkelt |
| 2 Fühlerabdeckung | 5 O-Ring |
| 3 Stutzen, gerade | |

2 VORMONTAGE

Das Verbrennungsluftrohr zusammen mit dem Verbrennungsluftrohrwinkel mit einer Schlauchschelle \varnothing 16 - 25 mm der Abbildung entsprechend am Heizgerät befestigen.

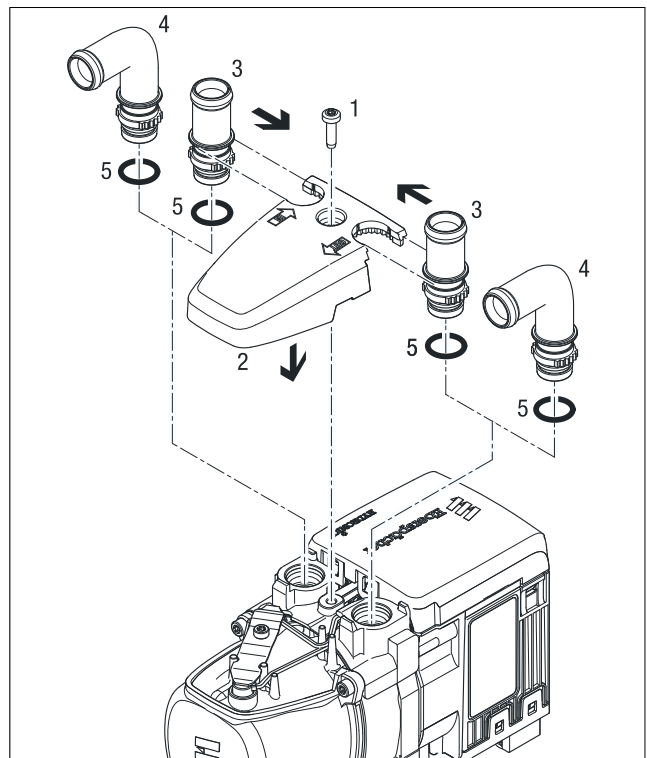
Den Kabelstrang der Wasserpumpe der Abbildung entsprechend am Heizgerät anschließen.



Abb. 3

- ① Verbrennungsluftrohr mit Verbrennungsluftrohrwinkel montieren
- ② Wasserpumpenkabel anschließen

DOSIERPUMPE VORMONTIEREN

(siehe Abb. 4)

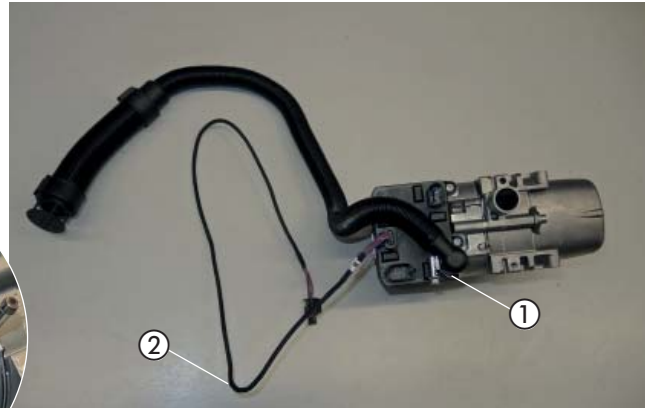
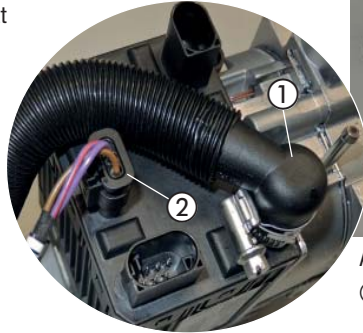
Den Halter 90° (8200) mit einer Schraube M6 x 25, einer Karosseriescheibe B6 und einer Mutter M6 am Gummihalter der Dosierpumpe befestigen und der Abbildung entsprechend ausrichten.

Die Dosierpumpe der Abbildung entsprechend in den Gummihalter einsetzen.



Abb. 4

- ① Halter 90° (8200)
- ② Dosierpumpe in den Gummihalter einsetzen

BRENNSTOFFROHR (SAUGLEITUNG) VORBEREITEN

(siehe Abb. 5)

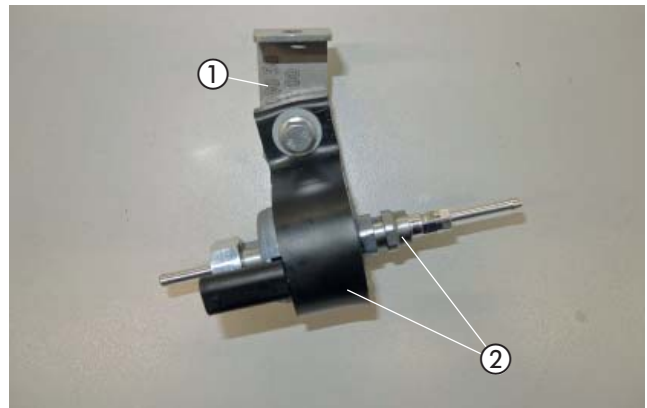
Vom Brennstoffrohr (\varnothing 4 x 1 mm) 1,0 m für die Saugleitung abschneiden und der Abbildung entsprechend durch das Y - Stück führen.

Die Saugleitung mit dem Übergangsschlauch (\varnothing 5,5 x 3,5 mm) und mit einer Schlauchschellen \varnothing 9 und einer Schelle \varnothing 10 mm am Y-Stück montieren.

Das Brennstoffschlauchstück (\varnothing 3,5 x 3 mm) der Abbildung entsprechend aufschieben und das Ende im Winkel von 45° anschrägen.



Abb. 5

- ① Y-Stück
- ② Brennstoffrohr mit Übergangsschlauch \varnothing 5,5 x 3,5 mm montiert
- ③ Brennstoffschlauch \varnothing 3,5 x 3 mm

2 VORMONTAGE

WASSERSCHLÄUCHE VORBEREITEN

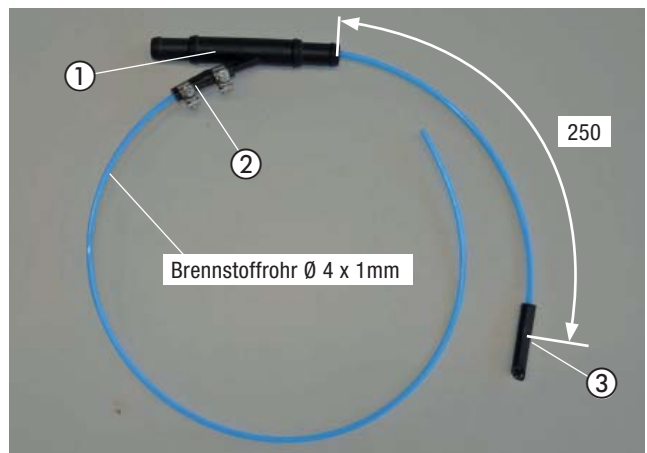
(siehe Abb. 6 und 7)

Die Wasserschläuche entsprechend den Maßen in der Abbildung vorbereiten.

BITTE BEACHTEN!

Der Anschluss der Wasserschläuche an den Wasserkreislauf erfolgt „Inline“, siehe Technische Beschreibung, Kapitel „Einbau“, Abschnitt „Anschluss an den Kühlwasserkreislauf“.



Abb. 6

2 VORMONTAGE

Die Wasserschläuche 1 bis 3 entsprechend der Abbildung bereitlegen.

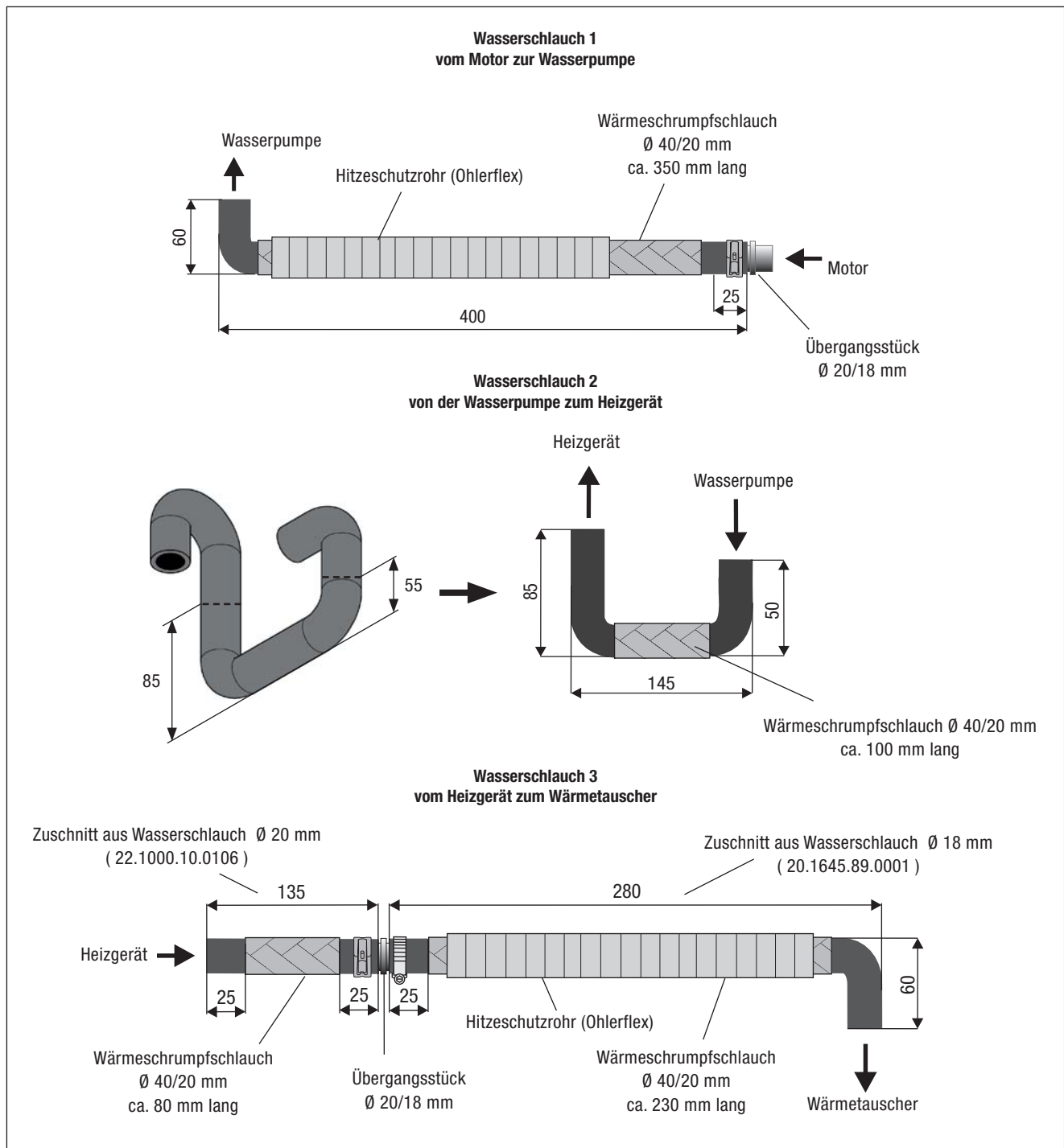

Abb. 7

① Wasserschläuche vorbereitet

ABGASSYSTEM VORBEREITEN
(siehe Abb. 8 bis 10)

Den L-Halter für den Abgasschalldämpfer der Abbildung entsprechend am Abgasschalldämpfer mit einer Schraube M6 x 12 montieren.

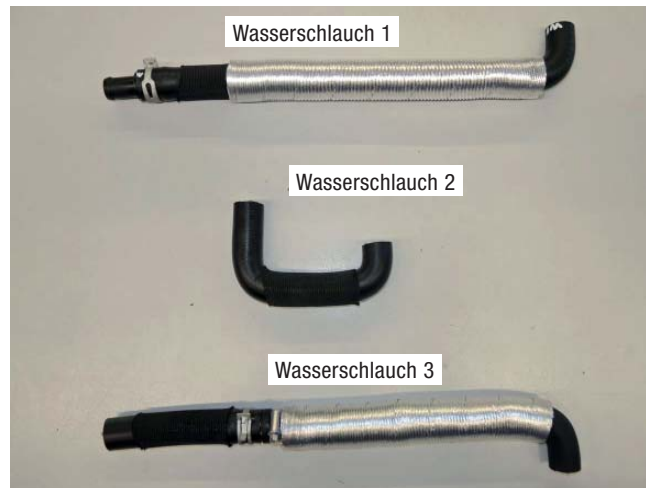
Den Abgasrohrbogen der Abbildung entsprechend am Abgasschalldämpfer mit einer Rohrschelle ausrichten und befestigen.

Der Pfeil auf dem Abgasschalldämpfer markiert die Durchströmrichtung.



Abb. 8

① Z-Halter montiert
② Abgasrohrbogen montiert

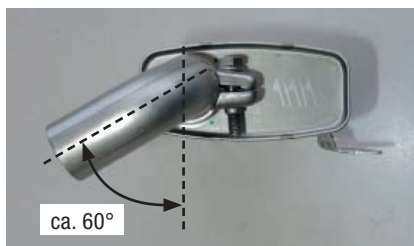

Das Abgasrohr auf eine Länge von 660 mm zuschneiden.

Auf das Abgasrohr 2 Stück komplette Abgasisolierungen aufschieben.
Die 3. Abgasisolierung auf eine Länge von 25 mm zuschneiden und ebenfalls aufschieben.

Auf das Abgasrohr eine Schelle \varnothing 34 mm aufschieben.

Das Abgasendrohr auf eine Länge von 200 mm zuschneiden.



Abb. 9

① Abgasrohr vorbereitet
② Abgasendrohr vorbereitet

2 VORMONTAGE

Das Abgasendrohr der Abbildung entsprechend mit einer Spannschelle am Abgasschalldämpfer montieren.

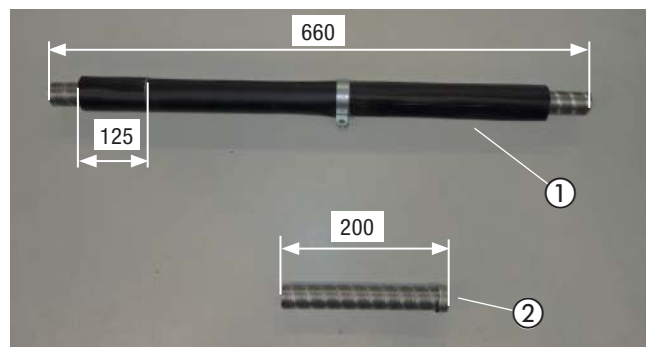

Abb. 10
① Abgasschalldämpfer mit Abgasendrohr montiert

HALTER SICHERUNGSSOCKEL VORMONTIEREN
(siehe Abb. 11)

Den Sicherungssockel mit zwei Kunststoffspreizniete M4 der Abbildung entsprechend am Halter Sicherungssockel befestigen.

Den Diagnosestecker an der Steckeraufnahme befestigen und am Halter einstecken.

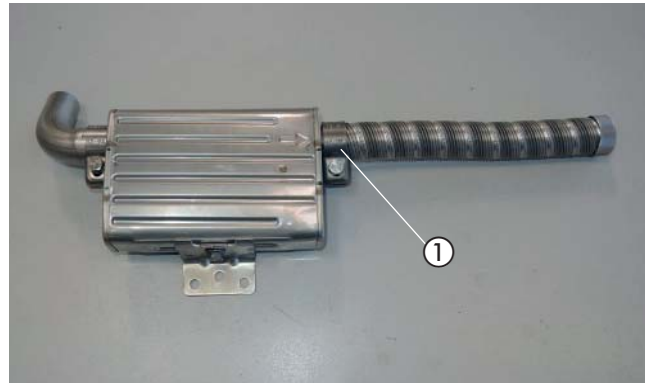

Abb. 11
① Sicherungssockel am Halter montiert
② Steckeraufnahme mit Diagnosestecker

STATIONÄRTEIL BEDIENELEMENT VORMONTIEREN
(siehe Abb. 12)

bei Verwendung EasyStart Remote / Remote+

Das Stationärteil EasyStart Remote/Remote+ gemeinsam mit dem Gebläsesteuergerät mit zwei Schrauben M4 x 10 am Halter für das Stationärteil (22 9000 52 0069) der Abbildung entsprechend montieren.

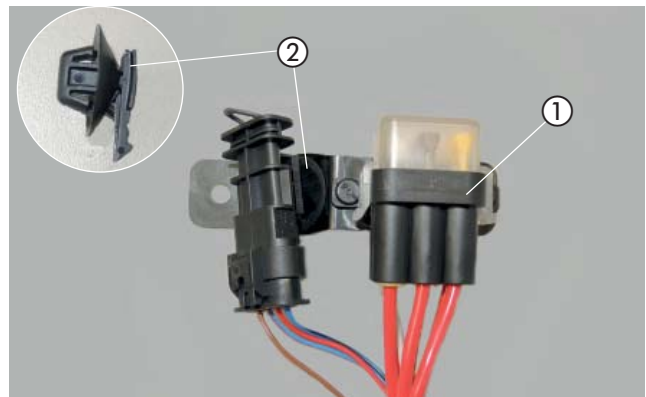
bei Verwendung EasyStart Web

Das Stationärteil EasyStart Web gemeinsam mit dem Gebläsesteuergerät mit zwei Schrauben M4 x 10 am Halter für das Stationärteil (22 9000 52 0069) der Abbildung entsprechend montieren.



Abb. 12
① Stationärteil der EasyStart Remote/Remote+ vormontiert
② Stationärteil der EasyStart Web vormontiert

3 EINBAU

GERÄTEHALTER VORBEREITEN

(siehe Abb. 13)

Am Gerätehalter der Abbildung entsprechend die Halter mit je einer Schraube M6 x 12 montieren.

- Z-Halter 22 9000 50 7403
- Z-Halter 20 1533 88 0007
- L-Halter 22 1000 50 6000 (Bohrung Ø 7 mm)

Die Halter der Abbildung entsprechend ausrichten.



Abb. 13

① Z-Halter 22 9000 50 7403

③ L-Halter 22 1000 50 6000

② Z-Halter 20 1533 88 0007

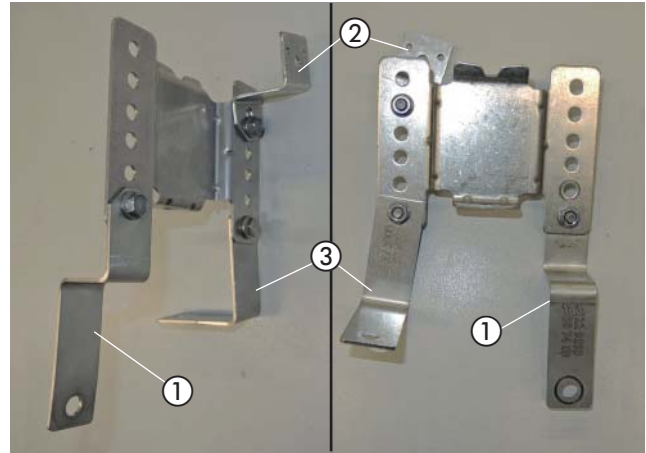
EINBAUPLATZ VORBEREITEN

(siehe Abb. 14 bis 16)

Der Einbauplatz des Heizgeräts ist an der rechten Seite der Motortrennwand.

Dazu den fahrzeugeigenen Ausgleichsbehälter des Kühlsystems für den Ladeluftkühler demontieren und mit Wasserschlauch beiseite legen



Abb. 14

① Ausgleichsbehälter Kühlsystem Ladeluft

Der vorhandene Stehbolzen M8 dient als 1. Befestigungspunkt und der vorhandene Stehbolzen M6 als 2. Befestigungspunkt für den Halter Heizgerät.

Für den 3. Befestigungspunkt eine Bohrung Ø 9,5 mm fertigen und eine Blindnietmutter M6 montieren.

Dazu den Halter Heizgerät an den ersten beiden Befestigungspunkten ansetzen (siehe Abb.17) und den Bohrpunkt markieren.



Abb. 15

① vorhandener Stehbolzen M8 (1. Befestigungspunkt)

② vorhandener Stehbolzen M6 (2. Befestigungspunkt)

③ Blindnietmutter M6 montiert (3. Befestigungspunkt)

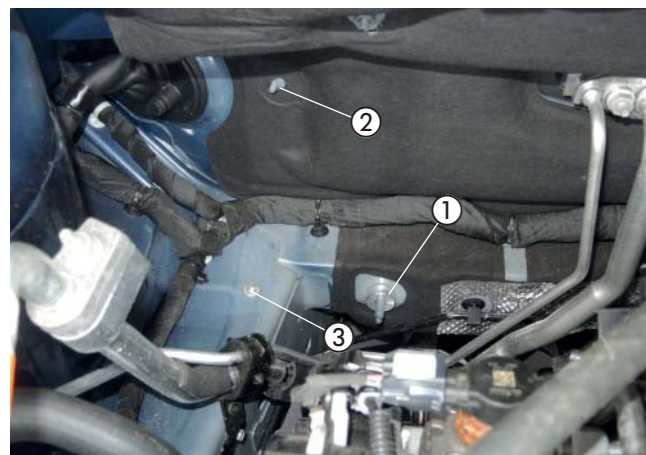
3 EINBAU

Vor der Montage des Heizgerätes den Kabelstrang in den Innenraum verlegen.

Auf der rechten Seite der Motortrennwand an der fahrzeugeigenen Kabeltülle die zusätzliche Kabeldurchführung durch Abtrennen des Zapfens öffnen.

Den Kabelstrang „Fahrzeuginnenraum“ bestehend aus:

- Kabel 4 mm² weiß/rot und Kabel 1 mm² schwarz/rot
- 3-adriger Kabelstrang „Bedieneinrichtung“
- 4-poliger Kabelstrang „Gebläsesteuergerät“

durch die Kabeltülle in den Fahrzeuginnenraum verlegen.



Abb. 16

① Kabelstrang „Fahrzeuginnenraum“ verlegen

GERÄTEHALTER MONTIEREN

(siehe Abb. 17)

Den vormontierten Halter an den drei Befestigungspunkten montieren:

1. Befestigungspunkt Stehbolzen M8: Mutter M8 und Distanzhülse
2. Befestigungspunkt Stehbolzen M6: Kunststoffmutter DM5
3. Befestigungspunkt Blindnietmutter M6: Schraube M6 x 16

Den fahrzeugeigenen Kabelstrang ausclipsen und nach oben verlegen.



Abb. 17

- ① 1. Befestigungspunkt mit Mutter M8 mit Distanzhülse
- ② 2. Befestigungspunkt mit Kunststoffmutter DM5
- ③ 3. Befestigungspunkt an Blindnietmutter M6
- ④ fahrzeugeigener Kabelstrang verlegen

HEIZGERÄT MIT VERBRENNUNGSLUFTROHR MONTIEREN

(siehe Abb. 18 bis 21)

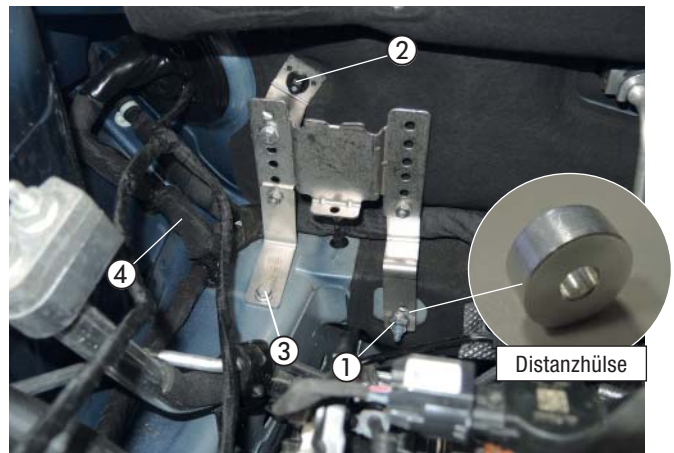
Die Stecker vom Hauptkabelbaum sowie das Dosierpumpenkabel am Heizgerät anschließen.

Das Brennstoffrohr (Druckleitung) mit dem Übergangsstück Ø 4,5/3,5 mm am Brennstoffstutzen des Heizgerätes anschließen.

- Heizgeräteseitig Schlauchschelle Ø 10 mm
- Brennstoffrohrseitig Schlauchschelle Ø 9 mm



Abb. 18

- ① Kabel vom Hauptkabelbaum am Heizgerät anschließen
- ② Brennstoffrohr mit Dosierpumpenkabel anschließen

3 EINBAU

Das Brennstoffrohr (Druckleitung) an der Motortrennwand entlang auf die linke Fahrzeugseite verlegen.

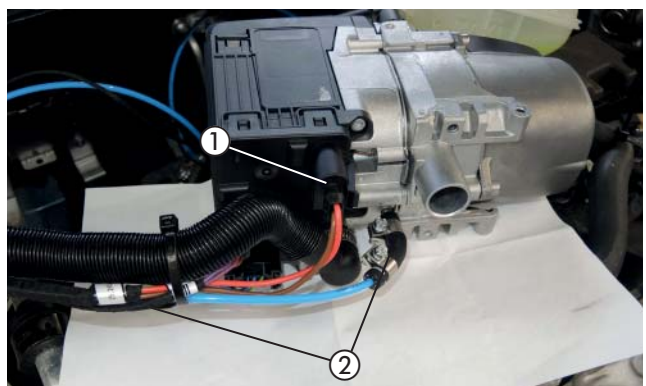
Das Heizgerät in den Heizgerätehalter einsetzen.



Abb. 19

① Heizgerät eingesetzt

Das Heizgerät von unten mit einer selbstfurchenden Torxschraube M6 x 16 am Gerätehalter befestigen.



Abb. 20

① selbstfurchende Torxschraube M6 x 16 montiert

Das Verbrennungsluftrohr in den geschützten Bereich unter dem Ausgleichsbehälter verlegen.

Das Verbrennungsluftrohr an geeigneten Stellen mit Kabelbindern sichern.

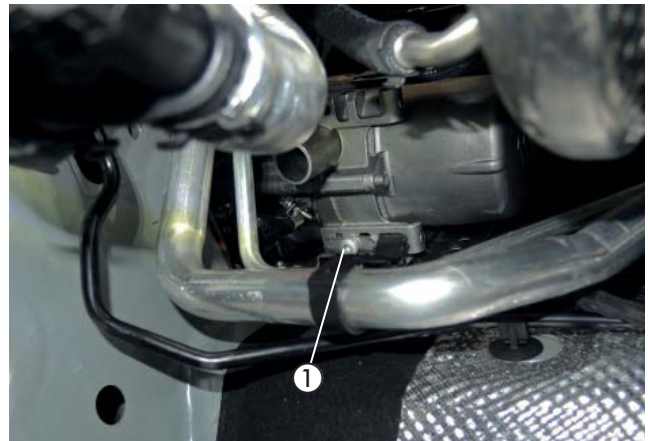
⚠ ACHTUNG!

Den Verbrennungsluftschalldämpfer so verlegen, dass ausschließlich trockene und saubere Verbrennungsluft durch das Heizgerät angesaugt werden kann.



Abb. 21

① Verbrennungsluftrohr angeschlossen und verlegt

3 EINBAU

ABGASSYSTEM MONTIEREN

(siehe Abb. 22 bis 26)

Der Einbauort des Abgasschalldämpfers befindet sich am vorhandenen Befestigungspunkt vorne rechts am Motorträger .

Den fahrzeugeigenen Kabelstrang aus der Blindnietmutter M6 ausclipsen und am Lenkgetriebe mit Kabelbindern fixieren.



Abb. 22

① Kabelstrang ausclipsen und verlegen

Das Abgasrohr mit einer Spannschelle am Abgasstutzen des Heizgerätes anschließen und nach unten zum Einbauort des Abgasschalldämpfers verlegen.



Abb. 23

① Abgasrohr am Heizgerät anschließen und verlegen

Das Abgasrohr mit einer Schelle \varnothing 34 mm am vorhandenen Stehbolzen an der Motortrennwand der Abbildung entsprechend befestigen.
- vorhande Kunststoffmutter verwenden

Das Abgasrohr weiterhin nach unten verlegen.

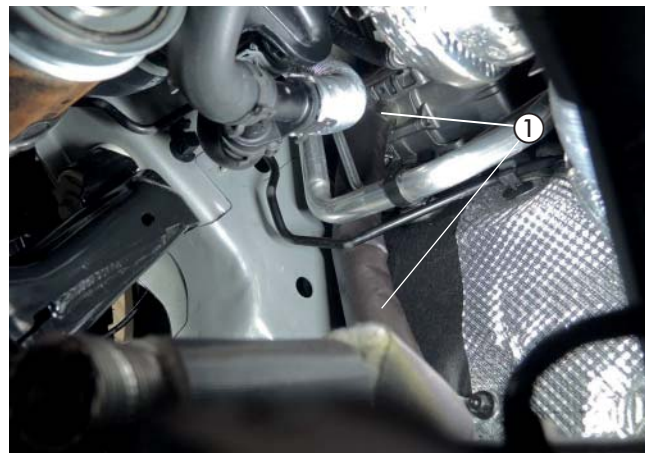
An der vorhanden fahrzeugeigenen Blindnietmutter M6 wird der Abgasschalldämpfer montiert.

ACHTUNG!

Bei der Verlegung der Abgasrohre auf ausreichenden Abstand zu angrenzenden Karosseriebauteilen achten.



Abb. 24

① Abgasrohr mit Schelle \varnothing 34 mm abgefangen

② fahrzeugeigene Blindnietmutter M6

3 EINBAU

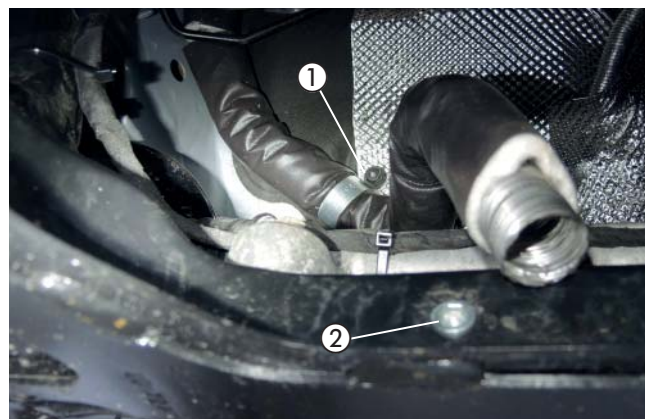
Den Abgasschalldämpfer mit einer Schraube M6 x 20 der Abbildung entsprechend an der fahrzeugeigenen Blindnietmutter M6 befestigen.

Das Abgasrohr mit einer Spannschelle am Abgasrohrbogen des Abgasschalldämpfers anschließen.

⚠ ACHTUNG!

Bei der Montage des Abgasschalldämpfers auf ausreichenden Abstand zu angrenzenden Fahrzeugteilen achten.



Abb. 25

① Abgasschalldämpfer montiert

Das Abgasendrohr der Abbildung entsprechend formen.



Abb. 26

① Abgasendrohr geformt

WASSERPUMPE MONTIEREN

(siehe Abb. 27)

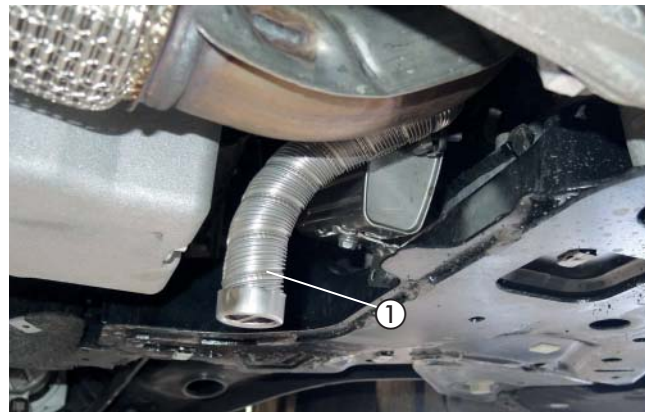
Den Halter der Wasserpumpe mit einer selbstfurchenden Schraube M6 x 16 an der vorhandenen Gewindebohrung am Heizgerätemantel montieren und ausrichten.

-Am Halter für die Wasserpumpe die 2. Bohrung verwenden.

Die Wasserpumpe in den montierten Halter einsetzen.

Der Druckstutzen zeigt nach rechts und der Saugstutzen nach oben.



für die Montage 2. Bohrung verwenden



Abb. 27

① Halter Wasserpumpe montiert

② Wasserpumpe einsetzen

4 EINBAU

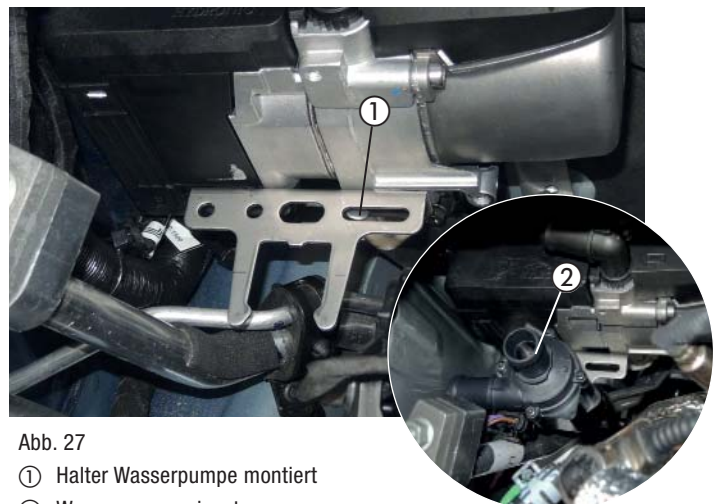
TRENNSTELLE WASSERKREISLAUF

(siehe Abb. 28)

Den Wasservorlaufschlauch vom Wärmetauscher zum Motor (am Wärmetauscher der rechte untere Anschlussstutzen) nach Lösen der Federbandschelle abziehen.



Abb. 28

① Wasservorlaufschlauch abziehen

WASSERSCHLÄUCHE ANSCHLIESSEN UND VERLEGEN

(siehe Abb. 29 bis 33)

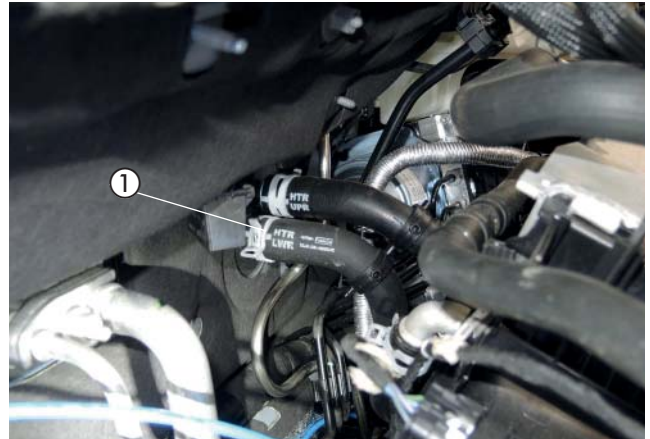
Den Wasserschlauch 2 am Wassereintrittsstutzen des Heizgerätes und am Druckstutzen der Wasserpumpe mit jeweils einer Schraubschelle anschließen.

Den Kabelstrang der Wasserpumpe verlegen und an der Wasserpumpe anschließen.



ACHTUNG!

Den Wasserschlauch 2 mit Schraubschellen \varnothing 20-32 mm anschließen.



Abb. 29

① Wasserschlauch 2 angeschlossen

② Kabelstrang der Wasserpumpe anschließen

Den Wasserschlauch 3 am Wasseraustrittsstutzen des Heizgerätes mit einer Federbandschelle anschließen und zur Trennstelle des Wasservorlaufschlauches verlegen.

Den Wasserschlauch 1 am Saugstutzen der Wasserpumpe mit einer Federbandschelle anschließen und zur Trennstelle des Wasservorlaufschlauches verlegen.



ACHTUNG!

Alle Schlauchverbindungen mit Federbandschellen bzw. Schraubschellen sichern.



Abb. 30

① Wasserschlauch 1

② Wasserschlauch 3

3 EINBAU

Den Wasserschlauch 1 vor der fahrzeugeigenen Klimaleitung und weiter der Abbildung entsprechend zur Trennstelle des Wasservorlaufschlauches verlegen.

Den Wasserschlauch 3 hinter der fahrzeugeigenen Klimaleitung und weiter der Abbildung entsprechend zur Trennstelle des Wasservorlaufschlauches verlegen.



ACHTUNG!

Bei der Verlegung der Wasserschläuche auf ausreichenden Abstand zu heißen Fahrzeugteilen achten.

Den Wasserschlauch 1 am abgezogenen Wasservorlaufschlauch anschließen.

Den Wasserschlauch 3 am Stutzen des Wärmetauschers anschließen.



ACHTUNG!

Alle Schlauchverbindungen mit Federbandschellen bzw. Schraubschellen sichern.



Abb. 31

- ① Wasserschlauch 1
- ② fahrzeugeigene Klimaleitungen
- ③ Wasserschlauch 3

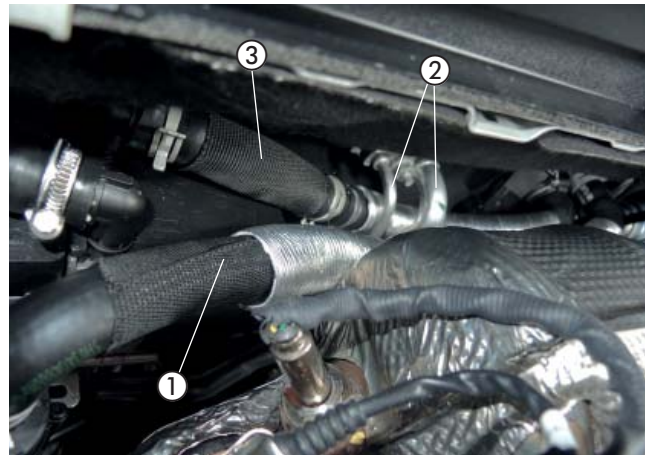

Abb. 32

- ① Wasserschlauch 1 anschließen
- ② abzogener Wasservorlaufschlauch
- ③ Wasserschlauch 3 anschließen

3 EINBAU

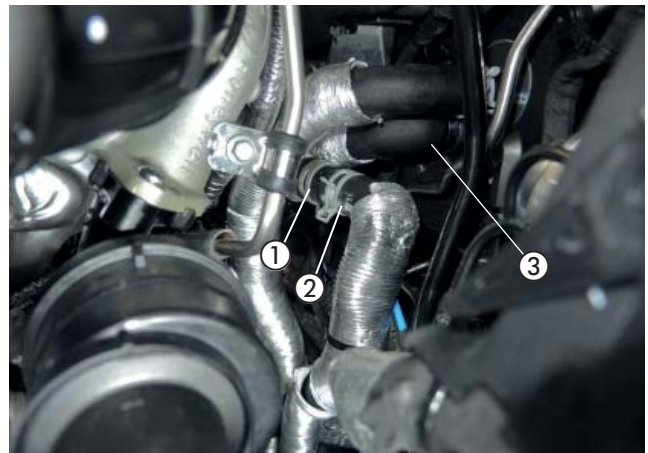

Abb. 33

3 EINBAU

TANKANSCHLUSS HERSTELLEN

(siehe Abb. 34 bis 36)

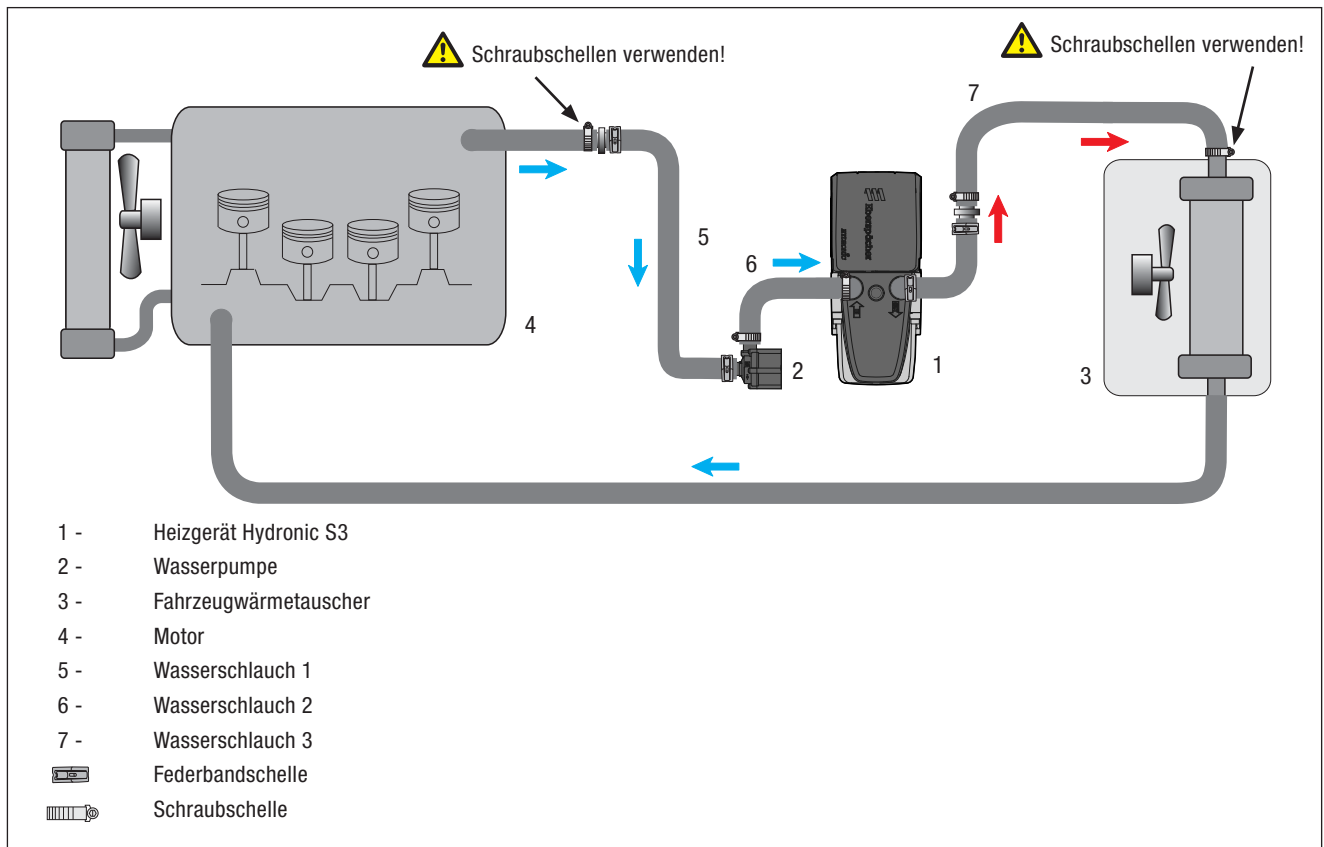
Vom Schlauch der Tankentlüftung (hinter dem Tank) eine Länge von $L = 75\text{mm}$ der Abbildung entsprechend heraustrennen.

⚠ ACHTUNG!

Beim Trennen darauf achten, dass keine Verschmutzungen in den Tank gelangen.

Den Sauganschluss des Tankentnehmers in den Tank einführen, das Y-Stück in die durchtrennte Leitung einsetzen und mit zwei Schlauchschellen $\varnothing 16\text{-}25\text{ mm}$ montieren.

Den Sauganschluss des Tankentnehmers in den Tank einführen, das Y-Stück in die durchtrennte Leitung einsetzen und mit zwei Schlauchschellen $\varnothing 16\text{-}25\text{ mm}$ montieren.

BITTE BEACHTEN!

Alle Verbindungsstellen mit Schellen sichern.



Abb. 34

① Trennstellen Tankentlüftungsschlauch

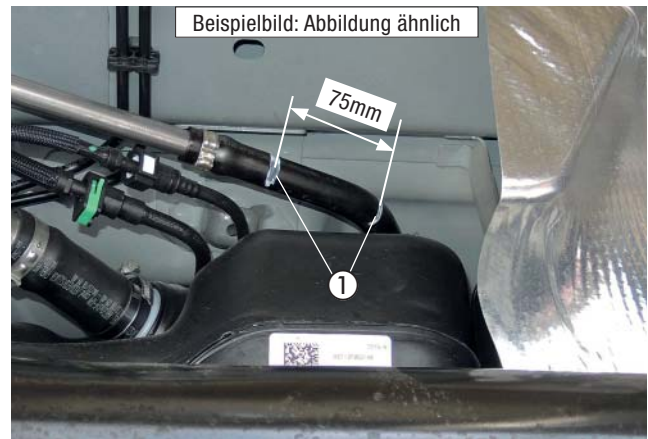

Abb. 35

① Tankentnehmer Y-Stück

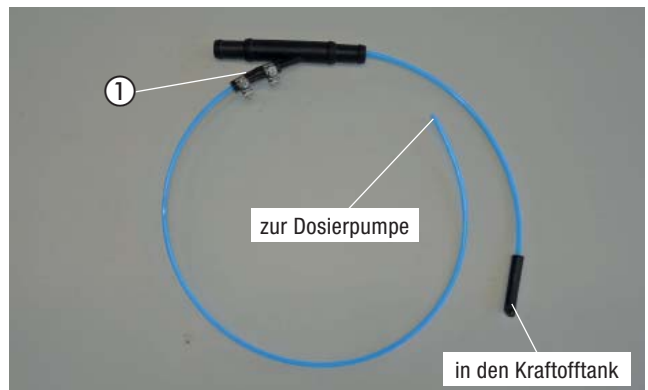

Abb. 36

① Tankentnehmer montiert

3 EINBAU

BRENNSTOFFROHR (DRUCKLEITUNG) ANSCHLIESSEN UND VERLEGEN (siehe Abb. 37)

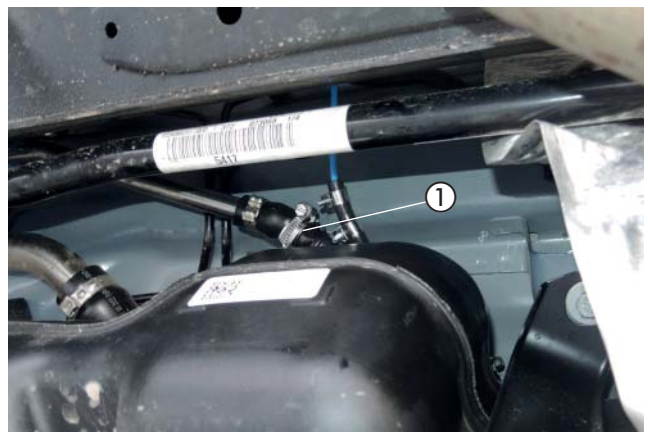
Das Brennstoffrohr (Druckleitung) gemeinsam mit dem Dosierpumpenkabel vom Motorraum entlang der fahrzeugeigenen Kraftstoffleitung an der, in Fahrrichtung gesehen, linken Fahrzeugunterseite zum Einbauort der Dosierpumpe verlegen.

ACHTUNG!

Bei der Verlegung von Brennstoffleitungen unbedingt auf ausreichenden Abstand zu heißen Fahrzeug- und Heizungsteilen achten.

DOSIERPUMPE MONTIEREN (siehe Abb. 38)

Der Einbauplatz der Dosierpumpe befindet sich am Unterboden über dem Hinterachsträger.

Die vormontierte Dosierpumpe am vorhandenen Stehbolzen M6 mit einer Mutter M6 der Abbildung entsprechend montieren und ausrichten.

Dabei auf die Einbaulage mit mindestens 15° Steigung auf der Druckseite achten.

Das Brennstoffrohr (Saugleitung) vom Tankentnehmer zur Dosierpumpe verlegen und mit dem Brennstoffschlauch \varnothing 3,5 x 3 mm am Saugstutzen der Dosierpumpe anschließen.

Das Brennstoffrohr (Druckleitung) vom Heizgerät zur Dosierpumpe verlegen und mit dem Brennstoffschlauch \varnothing 3,5 x 3 mm am Druckstutzen der Dosierpumpe anschließen.

Die Steckkontakte in das Steckergehäuse ohne Beachtung der Polarität einrasten. Den Stecker an der Dosierpumpe anschließen.

ACHTUNG!

Sämtliche Schlauchverbindungen mit Schlauchschellen sichern.



Abb. 37

① Brennstoffrohr (Druckleitung) am Unterboden verlegen

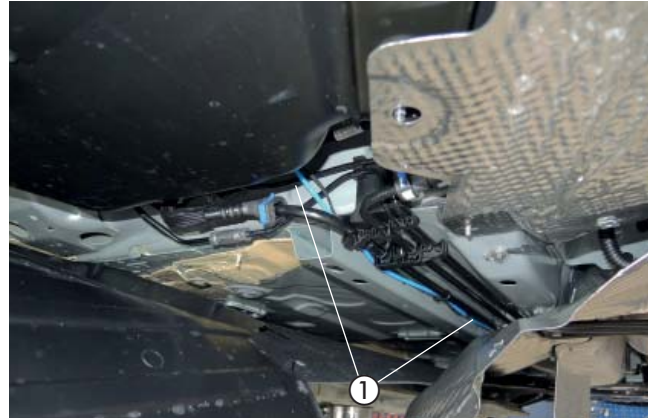

Abb. 38

① Dosierpumpe montiert

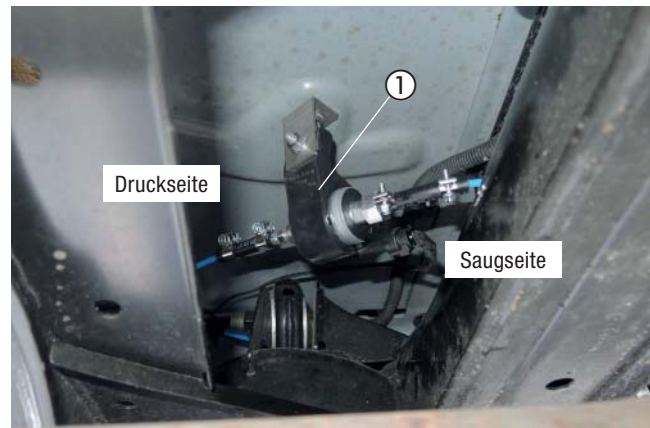
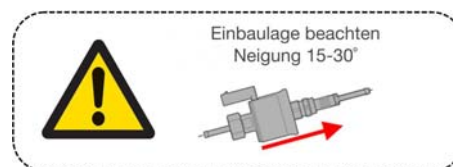

3 EINBAU

GEBLÄSEANSTEUERUNG

(siehe Abb. 39 bis 42)

Den vormontierten Halter mit dem Stationärteil des Bedienelements und Gebläsesteuergerät EasyFan an dem vorhandenen Stehbolzen M6 im Fahrerfußraum, links über dem Bremspedal, befestigen.

Den Kabelstrang vom Gebläsesteuergerät (Stecker 8-polig) einstecken.

Das Kabel 0,5mm² schwarz/rot vom Kabelstrang Fahrzeuginnenraum zum Gebläsesteuergerät führen mit dem Kabel 0,5 mm² schwarz/rot vom Kabelstrang des Gebläsesteuergeräts mit einem Stoßverbinder verbinden.

Die verdrehten Kabel zum Klimasteuergerät auf der Fahrerseite über der OBD-Steckdose verlegen.

Das Kabel 4 mm² weiß/rot isolieren und zurückbinden, es wird nicht benötigt.

Die Gebläseansteuerung erfolgt am 26-poligen Stecker vom Klimasteuergerät, dazu den Stecker abziehen.

Einbindung der CAN-Leitungen vom Gebläsesteuergerät mit Stoßverbindern (rot):

- CAN-H (Kabel grau/orange, Pin 17) trennen
- Kabel gelb zum Stecker Klimasteuergerät verbinden
- Kabel orange/grün zum Fahrzeugkabelbaum verbinden

- CAN-L (Kabel violett/orange, Pin 18) trennen
- Kabel weiß zum Stecker Klimasteuergerät verbinden
- Kabel orange/braun zum Fahrzeugkabelbaum verbinden

BITTE BEACHTEN!

Kabelfarben können variieren!



Abb. 39

① Gebläsesteuergerät und Stationärteil montieren

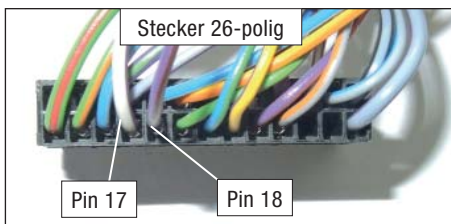

Abb. 40

① Klimasteuergerät

② Stecker Klimasteuergerät 26-polig



Abb. 41

① Einbindung am Stecker 26-polig vom Klimasteuergerät

3 EINBAU

Schaltplan

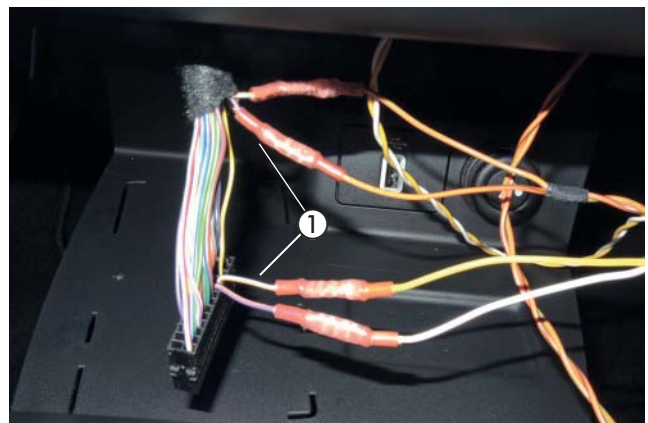

Abb. 42

KABELFARBEN

RD	rot	BU	blau	WH	weiß	YE	gelb
BK	schwarz	OR	orange	BU	blau	PK	rosa
BN	braun	VT	violett	GN	grün	GY	grau

3 EINBAU

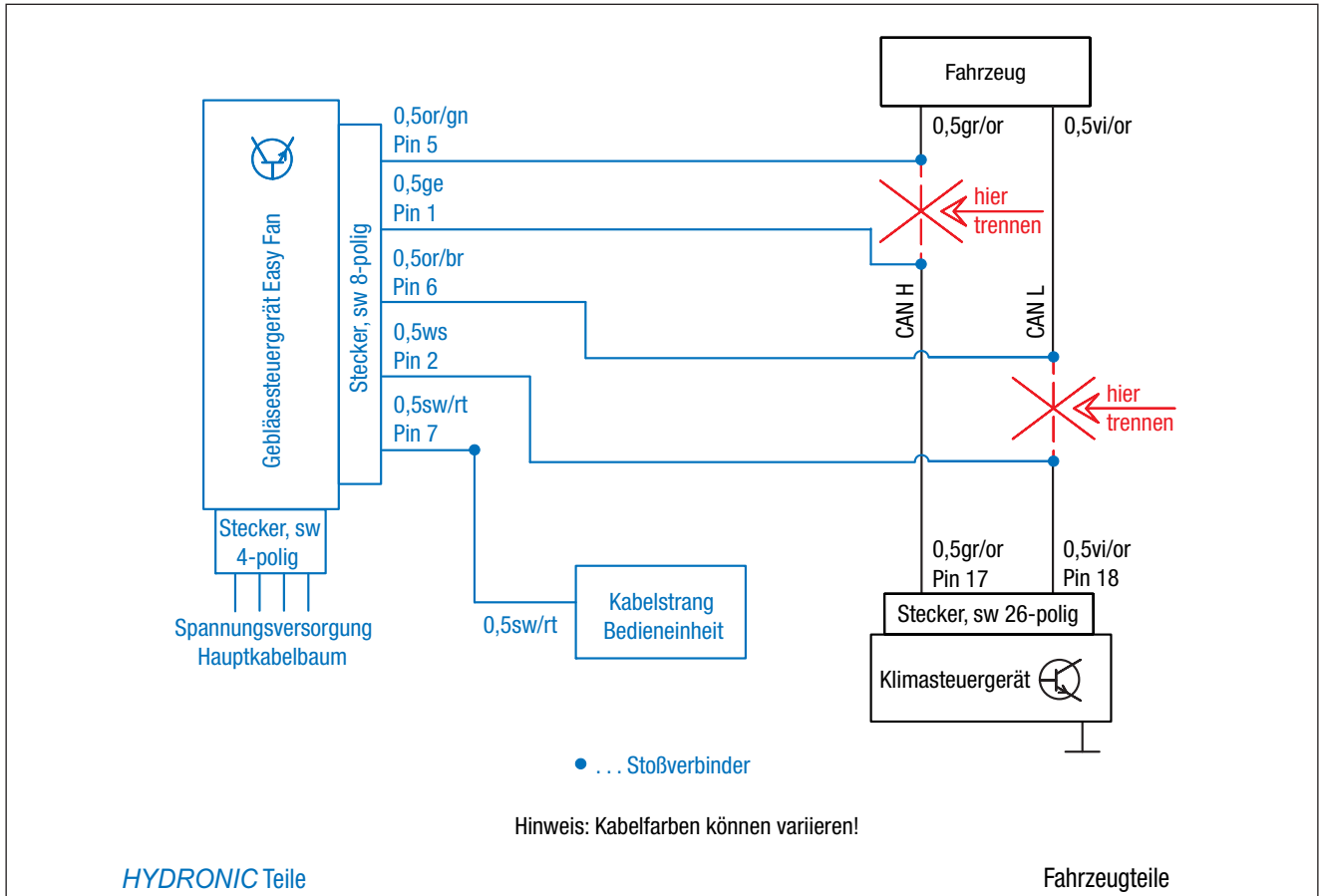
SICHERUNGSHALTER MONTIEREN

(siehe Abb. 43)

Den vormontierten Halter mit dem Sicherungssockel an der vorhandenen Bohrung zwischen dem linken Scheinwerfer und dem Kühler der Abbildung entsprechend montieren.



Abb. 43

① Halter Sicherungssockel montieren

STROMVERSORGUNG

(siehe Abb. 44)

Das Massekabel 2,5 mm² braun zur Batterie führen und mit dem Kabelschuh A6 anschließen.

Das Pluskabel 4 mm² rot zur Batterie führen und mit dem Kabelschuh A6 an der Pluspolklemme anschließen.

ACHTUNG!

Bei der Verlegung der Kabelstränge auf ausreichenden Abstand zu heißen Fahrzeug- und Heizungsteilen achten.

Die Kabelstränge an geeigneten Stellen mit Kabelbindern befestigen.



Abb. 44

① Massekabel angeschlossen

② Pluskabel angeschlossen

3 EINBAU

BEDIENELEMENT EINBAUEN

(siehe Abb. 45 bis 47)

Der Einbau erfolgt nach der Technischen Beschreibung für die Funkfernbedienung EasyStart Remote/Remote+ oder nach der Technischen Beschreibung für die EasyStart Web, siehe dazu den Abschnitt „Einbauanweisung“.

Der vormontierte Halter mit dem Stationärteil des Bedienelements und Gebläsesteuergerät EasyFan wurde bereits an dem vorhandenen Stehbolzen M6 im Fahrerfußraum, links über dem Bremspedal, befestigt (Abb. 39).



Abb. 45

① Stationärteil des Bedienelements / Gebläsesteuergerät montiert

Den Taster für das Bedienelement auf die Verkleidung der Armaturentafel rechts neben der Lichtschaltereinheit entsprechend der Abbildung montieren.

Dazu eine Bohrung \varnothing 10 mm fertigen und den Taster in die Bohrung einsetzen.

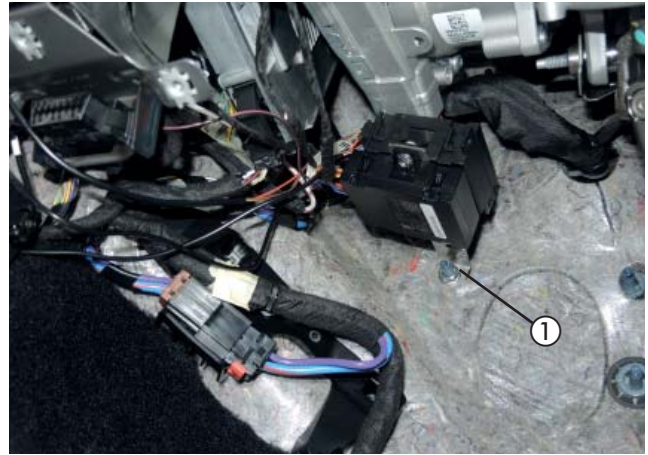
NUR BEIM EINBAU EINER FUNKFERNBEDIENUNG EASYSTART REMOTE
Das Antennenkabel der EasyStart Remote/Remote+ am Stationärteil anschließen, nach rechts führen und im Türgummi der Beifahrerseite verlegen.

⚠ ACHTUNG!

Eine eventuelle Überlänge des Antennenkabels unter der Armaturentafel mit Kabelbindern befestigen.



Abb. 46

① Taster des Bedienelements montieren

OPTIONAL:

Den Temperaturfühler an der Verkleidung der A-Säule im Beifahrerfußraum anbringen.

Die Kabel vom montierten Taster und Temperaturfühler zusammen mit dem Kabelstrang „Bedieneinrichtung“ zum Einbauort des Stationärteils führen und in das Steckergehäuse vom Bedienelement einrasten.



Abb. 47

① Temperaturfühler montieren

4 NACH DEM EINBAU

ABGASSYSTEM MONTIEREN

(siehe Abb. 48 und 49)

In die Unterverkleidung eine Bohrung \varnothing 38 mm entsprechend der Abbildung fertigen.

In die gefertigte Bohrung die Tülle \varnothing 41 mm einsetzen.



Abb. 48

① Bohrung \varnothing 38 mm fertigen und Tülle \varnothing 41 mm einsetzen

Die Unterverkleidung wieder montieren und das Abgasendrohr durch die Tülle führen.

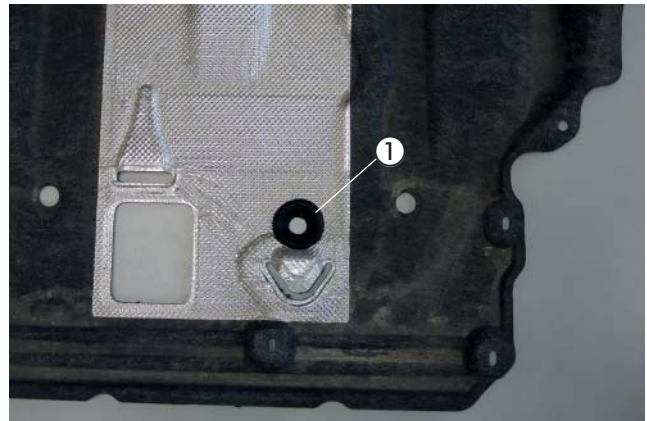

Abb. 49

① Abgasendrohr durch die Tülle geführt

DUPLIKAT TYPENSCHILD EINKLEBEN

(siehe Abb. 50)

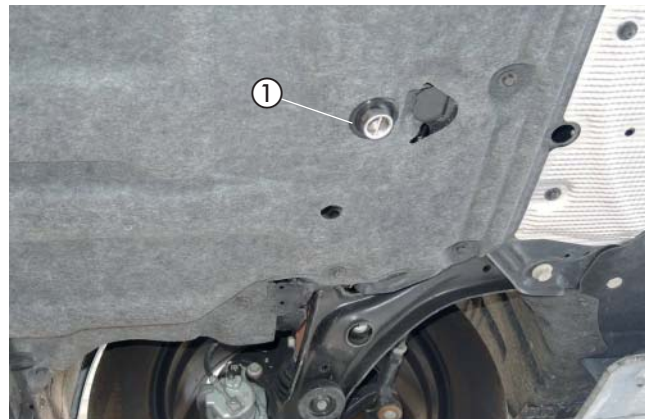
Das Duplikat-Typenschild der Abbildung entsprechend an der B-Säule auf der Fahrerseite anbringen.



Abb. 50

① Duplikat-Typenschild

4 NACH DEM EINBAU

HINWEIS-AUFKLEBER "TANKEN" EINKLEBEN

(siehe Abb. 51)

Den Hinweis-Aufkleber "Tanken" in die Tankklappe entsprechend der Abbildung einkleben.



Abb. 51

① Hinweis-Aufkleber "Tanken"

FAHRZEUG KOMPLETTIEREN

- Alle ausgebauten Teile in umgekehrter Reihenfolge montieren.
- Die Batterie wieder anklemmen.
- Die Schlauchleitungen, Schlauch- und Rohrschellen sowie alle elektrischen Anschlüsse auf festen Sitz prüfen.
- Alle losen Leitungen mit Kabelbindern sichern.
- Alle Programmierungen am Fahrzeug (Radio, Fensterheber usw.) wieder herstellen.
- Das Kühlsystem befüllen, den Motor starten, Kühlsystem entlüften und auf Dichtheit prüfen, fehlende Kühflüssigkeit nachfüllen.
- Bitte auch die Angaben des Fahrzeugherstellers zur Befüllung und Entlüftung des Kühlsystems beachten.
- Die behördlichen Vorschriften und Sicherheitshinweise in der technischen Beschreibung beachten.
- Das Bedienelement programmieren und die Bedienungsanweisung in das Handschuhfach legen.
- Das Merkblatt für den Kunden in das Handschuhfach legen oder dem Kunden persönlich aushändigen.

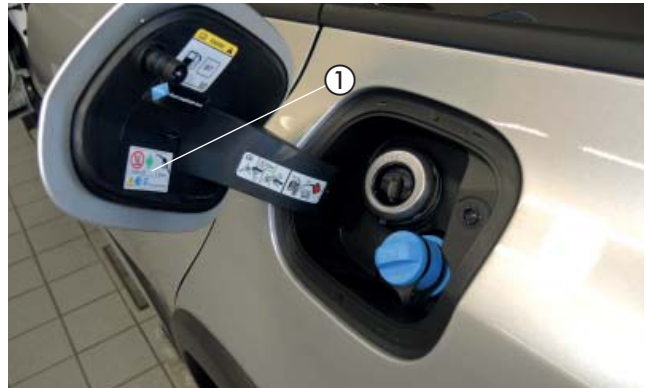
ACHTUNG!

Das Kühlsystem ausschließlich mit der vom Fahrzeughersteller vorgeschriebenen Kühflüssigkeit befüllen.

INBETRIEBNAHME DES HEIZGERÄTES

- Das Heizgerät am Bedienelement einschalten.
Siehe Bedienungsanleitung - Bedienelement.

5 TEILEÜBERSICHT



Abb. 52

BITTE BEACHTEN! Nicht alle Teile werden für den Einbau benötigt.



MERKBLATT FÜR DEN KUNDEN

VOR DEM EINSCHALTEN

- Vor dem Einschalten bzw. Vorprogrammieren des Heizbetriebes bei eingeschalteter Zündung die Temperaturregler ① des Fahrzeuges auf „Hi“ (Maximalstellung) einstellen.
- Die Luftführung und die Gebläsedrehzahl braucht nicht vorgewählt werden.



① Touchpanel Bedienung Temperaturregler (Fahrer- und Beifahrerseite)

EMPFEHLUNG!

- Schalten Sie die Standheizung mindestens einmal monatlich für ca. 10 min und auch in den Sommermonaten ein! Dies sorgt für eine reibungslose Funktion im Nutzungszeitraum!
- Wir empfehlen die Heizzeit auf die Fahrzeit abzustimmen: Fahrzeit > Heizzeit.

BITTE BEACHTEN!

Bei Fahrzeugen mit Innenraumüberwachung ist diese für den Heizvorgang zu deaktivieren. Hinweise für die Deaktivierung bitte der Bedienungsanleitung des Fahrzeuges entnehmen.

Headquarters:

Eberspächer Climate Control Systems GmbH & Co. KG

Eberspächerstraße 24

73730 Esslingen

Hotline: 03976 2350 235

Fax-Hotline: 01805 262624

info@eberspaecher.com

www.eberspaecher.com

