

EINBAUVORSCHLAG

HYDRONIC II - B 4 S IM OPEL MOKKA (J-A)



DIESER EINBAUVORSCHLAG IST FÜR FAHRZEUGE AB MODELLJAHR 2013 MIT FOLGENDEN MOTORISIERUNGEN GÜLTIG:

- 1,4 l Hubraum / 4-Zylinder-Reihenmotor Turbo LPG / 103 kW - 140 PS (HSN: 0035, TSN: BBO, BBN)
- 1,4 l Hubraum / 4-Zylinder-Reihenmotor Turbo 4x4 / 103 kW - 140 PS (HSN: 0035, TSN: AWT, AWU)
- 1,4 l Hubraum / 4-Zylinder-Reihenmotor Turbo / 103 kW - 140 PS (HSN: 0035, TSN: BAY, BAZ)

INHALT

KAPITEL	KAPITELBESCHREIBUNG	SEITE
1	Einleitung	3-5
2	Vorbereitung Fahrzeug	6-7
3	Vormontage	8-13
4	Einbau	14-27
5	Nach dem Einbau	28
6	Teileübersicht	29

Dieser Einbauvorschlag dokumentiert den Einbau des Heizgerätes Hydronic II in einem Fahrzeug des Modelljahres 2013 mit folgender Ausstattung:

- mit manueller Klimaanlage oder mit Zwei-Zonen Klimatisierungsautomatik
- mit Nebelscheinwerfern
- mit Nebelscheinwerfern
- mit LED-Tagfahrleuchten
- mit Schaltgetriebe oder Automatikgetriebe
- mit Scheinwerferreinigungsanlage



BITTE BEACHTEN!

Dieser Einbauvorschlag ist unter Ausschluss irgendwelcher Haftungsansprüche für das o.g. Fahrzeug gültig. Je nach abweichendem Modelljahr und/oder abweichender Ausstattung können sich Änderungen gegenüber diesem Einbauvorschlag ergeben.

Der Einbau des Heizgerätes in das Fahrzeug muss daher zwingend vor Beginn auf Machbarkeit überprüft werden. Jegliche Haftungsansprüche bedingt durch Änderungen am Fahrzeug sind ausgeschlossen.

Einbauzeit ca. 7 Stunden

1 EINLEITUNG

BESONDERE SCHREIBWEISEN, DARSTELLUNGEN UND PIKTOGRAMME

In diesem Einbauvorschlag werden unterschiedliche Sachverhalte durch besondere Schreibweise und Piktogramme hervorgehoben. Bedeutung und entsprechendes Handeln entnehmen Sie aus den folgenden Beispielen.

BESONDERE SCHREIBWEISEN UND DARSTELLUNGEN

- Dieser Punkt (▪) kennzeichnet eine Aufzählung die durch eine Überschrift eingeleitet wird.
 - Folgt nach einem „Punkt“ ein eingerückter Strich (–), ist diese Aufzählung dem schwarzen Punkt untergeordnet.

PIKTOGRAMME



GEFAHR!

Dieser Hinweis weist Sie auf eine drohende Gefahr für Leib und Leben hin. Wird dieser Hinweis nicht beachtet, kann ein schwerer Personenschaden die Folge sein.

- Dieser Pfeil weist Sie auf die entsprechende Vorsichtsmaßnahme hin um die Gefahr abzuwenden.



ACHTUNG!

Dieser Hinweis weist Sie auf eine gefährliche Situation für eine Person und / oder das Produkt hin. Wird dieser Hinweis nicht beachtet, kann ein Personenschaden und / oder ein Geräteschaden die Folge sein.

- Dieser Pfeil weist Sie auf die entsprechende Vorsichtsmaßnahme hin um die Gefahr abzuwenden.



BITTE BEACHTEN!

Dieser Hinweis gibt Ihnen Anwendungsempfehlungen und hilfreiche Tipps für den Betrieb, Einbau und Reparatur des Heizgerätes.

SICHERHEITSHINWEISE FÜR DEN EINBAU UND DIE REPARATUR



GEFAHR!

Ein unsachgemäßer Einbau oder eine unsachgemäße Reparatur von Eberspächer-Heizgeräten kann einen Brand verursachen oder zum Eintritt giftiger Abgase in den Fahrzeuginnenraum führen.

Hieraus kann Gefahr für Leib und Leben resultieren.

- Das Heizgerät darf nur von autorisierten und geschulten Personen entsprechend den Vorgaben in der technischen Dokumentation eingebaut oder unter Verwendung von Original-Ersatzteilen repariert werden.
- Einbau und Reparaturen durch nicht autorisierte und ungeschulte Personen, Reparaturen mit nicht Original-Ersatzteilen, sowie ohne die zum Einbau bzw. Reparatur erforderliche technische Dokumentation sind gefährlich und deshalb nicht zulässig.
- Der Einbau nach diesem Einbauvorschlag darf nur in Verbindung mit der jeweils gerätebezogenen Technischen Beschreibung, Einbauanweisung, Bedienungsanweisung und Wartungsanweisung durchgeführt werden.

Dieses Dokument ist vor / bei Einbau und Reparatur sorgfältig durchzulesen und durchgehend zu befolgen. Ein Höchstmaß an Beachtung ist dabei den Behördlichen Vorschriften, den Sicherheitshinweisen und den allgemeinen Hinweisen zu schenken.



BITTE BEACHTEN!

- Die entsprechenden Regeln der Technik sowie eventuelle Angaben des Fahrzeugherstellers sind beim Einbau und bei der Reparatur einzuhalten.
- Bei Elektroschweißarbeiten am Fahrzeug ist zum Schutz des Steuergerätes das Pluskabel an der Batterie abzuklemmen und an Masse zu legen.

HAFTUNGSANSPRUCH / GEWÄHRLEISTUNG

Die Firma Eberspächer übernimmt keine Haftung für Mängel und Schäden, die auf einen Einbau bzw. eine Reparatur durch nicht autorisierte und ungeschulte Personen zurückzuführen sind.

Die Einhaltung der Behördlichen Vorschriften und der Sicherheitshinweise ist Voraussetzung für Haftungsansprüche.

Nichtbeachtung der Behördlichen Vorschriften und der Sicherheitshinweise führt zum Haftungsausschluss seitens des Heizgeräteherstellers.

UNFALLVERHÜTUNG

Grundsätzlich sind die allgemeinen Unfallverhütungsvorschriften und die entsprechenden Werkstatt- und Betriebsschutzanweisungen zu beachten.

1 EINLEITUNG

ZUSÄTZLICHE INFORMATIONEN ZUR GÜLTIGKEIT DES EINBAUVORSCHLAGES

Der Einbauvorschlag ist für das Fahrzeug mit den nachfolgend aufgelisteten Motor- und Getriebevarianten gültig.

MOTOR- UND GETRIEBEVARIANTE

Hubraum	kW / PS	Getriebe
1,4 I T LPG	103 / 140	6S/Automatik
1,4 I T 4x4	103 / 140	6S/Automatik
1,4 I T	103 / 140	6S/Automatik

6S = 6-Gang-Schaltgetriebe
Automatik = 6 Gang Automatikgetriebe

BITTE BEACHTEN!

- Bei Fahrzeugen mit Rechtslenker ist der Einbauvorschlag nicht gültig.
- Fahrzeugmodelle, Motortypen und Ausstattungsvarianten, die nicht in diesem Einbauvorschlag aufgeführt sind, wurden nicht geprüft. Der Einbau nach diesem Einbauvorschlag kann aber möglich sein.

ERSTINBETRIEBNAHME DES HEIZGERÄTES BZW. FUNKTIONS-PRÜFUNG

- Nach dem Einbau bzw. einer Reparatur des Heizgerätes ist der Kühlmittelkreislauf sowie das gesamte Brennstoffversorgungssystem sorgfältig zu entlüften. Hierzu die Vorschriften des Fahrzeugherstellers beachten.
- Vor dem Probelauf alle Heizkreisläufe öffnen (die Temperaturregler auf „warm“ stellen).
- Während des Probelaufes des Heizgerätes sind sämtliche Wasser- und Brennstoffanschlüsse auf Dichtheit und festen Sitz zu überprüfen.
- Sollte das Heizgerät während des Betriebes auf Störung gehen, dann mit Hilfe einer Diagnoseeinrichtung die Störung beheben.

ZUM EINBAU NOTWENDIGE TEILE

STÜCKZAHL	BENENNUNG	BESTELL-NR.
1	Hydronic II B 4 S	20 1909 05 00 00
1	Fahrzeugspezifischer Einbausatz	24 8000 20 00 79

Bedienteil EasyStart nach Wahl:

1	EasyStart Remote	22 1000 34 23 00
1	EasyStart Remote ⁺	22 1000 34 17 00
1	Easy Start Call	22 1000 34 01 00

Zuheizkit Hydronic II, optional

1	Zuheizkit	24 8532 00 00 00
---	-----------	------------------

BITTE BEACHTEN!

Im fahrzeugspezifischen Einbausatz sind alle für den Einbau benötigten Teile enthalten.

ERFORDERLICHES SPEZIALWERKZEUG

- erforderliche Drehmomentschlüssel
- Korrosionsschutzmittel
- Zange für Federbandschellen
- Crimpzange

ANZUGSDREHMOMENTE

Wenn keine Anzugsmomente vorgegeben sind, dann die Schraubverbindungen entsprechend folgender Tabelle anziehen:

Bauteilbezeichnung	Anzugsdrehmomente
Skt.-Schraube M6	10 ⁺¹ Nm
Skt.-Schraube M8	20 ⁺² Nm
Skt.-Schraube M10	45 ⁺² Nm
Torxschraube M6 x 14,5	6 ^{+0,5} Nm
Schraube M4 x 16	3 ^{+0,5} Nm
Schraube M5 x 10	5 ^{+0,5} Nm
Rohrschelle für Abgasrohr	7 ⁺¹ Nm
Schlauchschele für Wasserschlauch	3 ^{+0,5} Nm
Schlauchschele für Verbrennungsluftrohr	3 ^{+0,5} Nm
Schlauchschele für Brennstoffrohr	1 ^{+0,2} Nm

1 EINLEITUNG

EINBAUZEICHNUNG

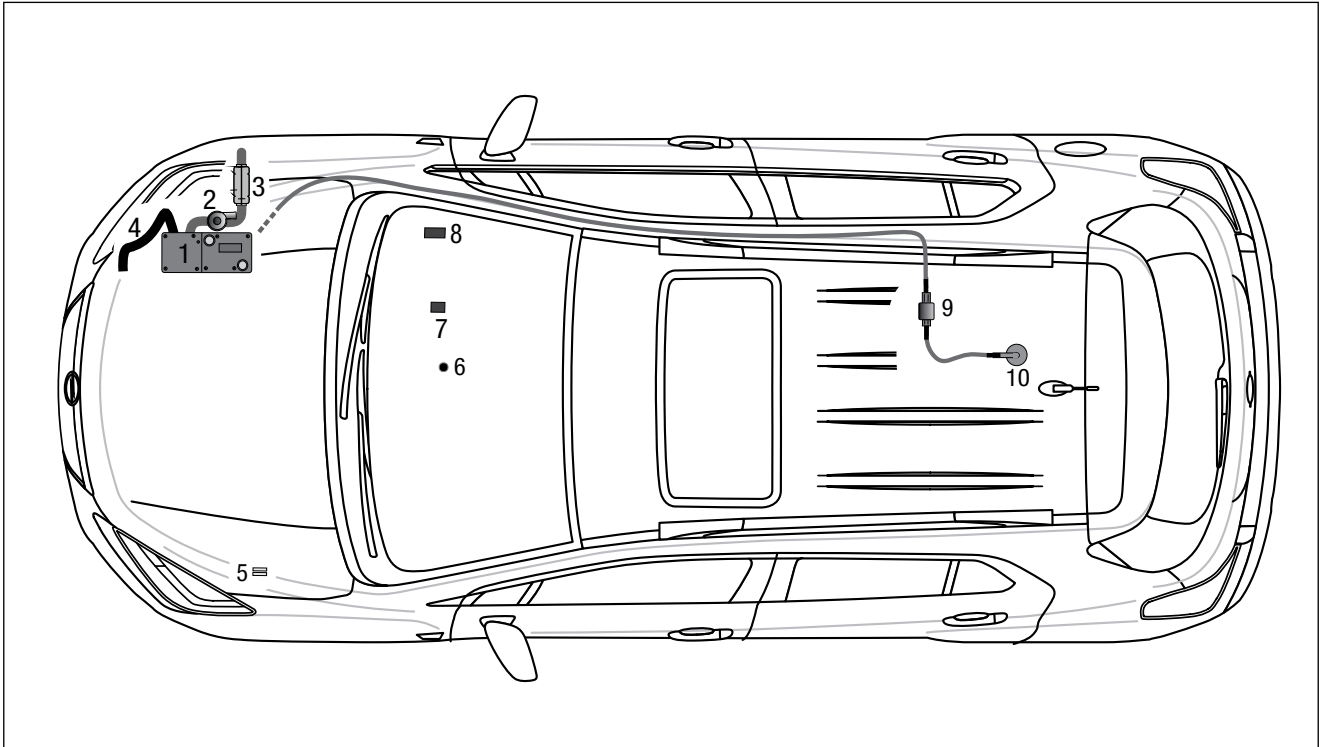

- 1 Heizgerät Hydronic II
- 2 Wasserpumpe
- 3 Abgasrohr mit Abgasschalldämpfer
- 4 Verbrennungsluftrohr
- 5 Sicherungen
- 6 Taster EasyStart Remote / Remote + / Call
- 7 EOS-Modul
- 8 Gebläsesteuergerät
- 9 Dosierpumpe
- 10 Tankentnehmer

2 VORBEREITUNG FAHRZEUG

VORBEREITENDE ARBEITEN AM FAHRZEUG

- Batterie abklemmen und ausbauen
- Stoßfänger vorn ausbauen
- Klimabedienteil ausbauen
- Abdeckung linke Armaturentafel demontieren
- Tank demontieren
- Ansaugluftrohr an Drosselklappe demontieren
- Abgasrohr demontieren
- Wischerwanne und Wischer demontieren
- Druck im Kühlsystem ablassen
- Kühlmittel in sauberen Behälter ablassen

HINWEISE ZUM AUSBAU DES KLIMASTEUERTEILS

(siehe Abb. 1 bis 5)

Die Blende des Radio/Klima Bedienpanels mit einem Kunststoffkeil nach hinten aus der Armaturentafel ausrasten.



Abb. 1

- ① Blende des Radio/Klima Bedienpanels ausbauen

Die vier Befestigungsschrauben des Radio/Klima Bedienpanels herausschrauben.

Die elektrischen Steckverbindungen vom Radio/Klima Bedienpanel lösen.



Abb. 2

- ① Radio/Klima Bedienpanel
- ② 4 x Befestigungsschrauben

2 VORBEREITUNG FAHRZEUG

Das Radio durch Lösen der beiden Befestigungsschrauben ausbauen.

Die elektrischen Steckverbindungen vom Radio lösen.



Abb. 3

- ① Radio
- ② 2 x Befestigungsschrauben

Das Klimasteuergerät aus der Halterung der Armaturentafel ausrasten und nach unten verlegen.



Abb. 4

- ① Klimasteuergerät

Die Gebläseansteuerung erfolgt am 20-poligen braunen Stecker am Klimasteuergerät.



Abb. 5

- ① Klimasteuergerät
- ② 20-poliger brauner Stecker

3 VORMONTAGE

GERÄTEHALTER VORBEREITEN

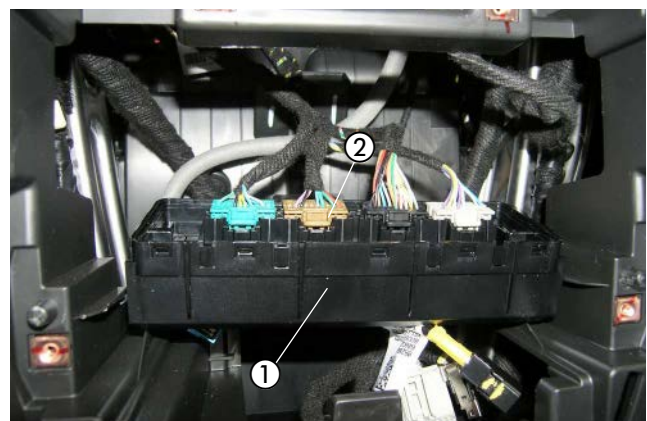
(siehe Abb. 6)

Den Gerätehalter mit den vier Distanzhülsen, den drei Schneidschrauben M6 x 32 und Schraube M6 x 25 bereithalten.



Abb. 6

- ① Gerätehalter
- ② Schrauben und Distanzhülsen

HEIZGERÄT VORMONTIEREN UND DUPLIKAT-TYPENSCHILD ANBRINGEN

(siehe Abb. 7 bis 9)

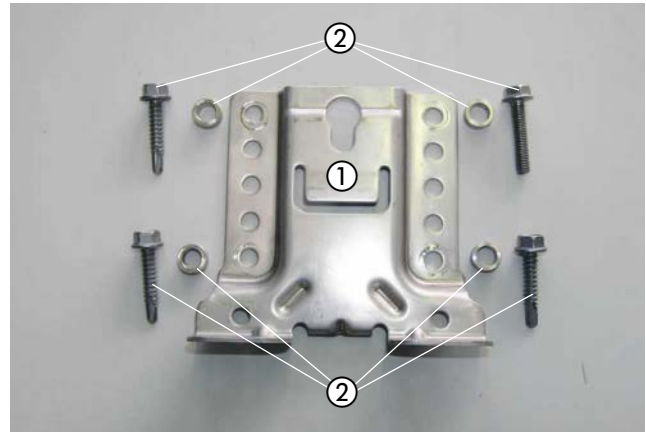
Die Torxschraube M6 x 14,5 mit $6^{+0,5}$ Nm in der vorhandenen Gewindebohrung am Heizgerät der Abbildung entsprechend montieren.



Abb. 7

- ① Torxschraube M6 x 14,5 montieren

Das Duplikat-Typenschild vom Heizgerät entfernen.

Das Dosierpumpenkabel am Brennstoffrohr, $\varnothing 4 \times 1,25$ mm entlang mit Isolierband befestigen.

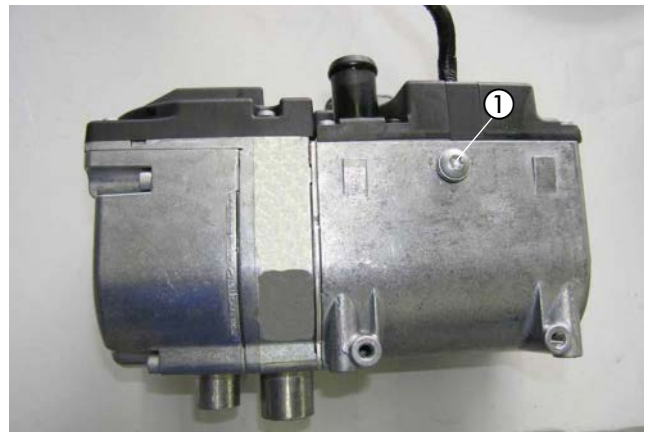
Das Brennstoffrohr, $\varnothing 4 \times 1,25$ mm, mit Brennstoffschlauch, $\varnothing 3,5 \times 3$ mm, am Brennstoffstutzen des Heizgerätes anschließen.

Das Verbrennungsluftrohr mit der geklammerten Seite mit einer Schlauchschelle $\varnothing 16 - 25$ mm am Heizgerät anschließen und der Abbildung entsprechend formen.



Abb. 8

- ① Dosierpumpenkabel montiert
- ② Verbrennungsluftrohr montiert

3 VORMONTAGE

Das Duplikat-Typenschild auf dem vorderen Schlossträger entsprechend der Abbildung anbringen.



Abb. 9

① Duplikat-Typenschild anbringen

ABGASSYSTEM VORBEREITEN

(siehe Abb. 10 bis 12)

Das Abgasrohr auf eine Länge von 150 mm zuschneiden und entsprechend der Abbildung formen.

An den Enden jeweils eine Spannschelle aufschieben.

Das Abgasendrohr auf eine Länge von 260 mm zuschneiden und der Abbildung entsprechend formen.

Am freien Ende eine Spannschelle aufschieben.



Abb. 10

① Abgasrohr
② Abgasendrohr

Den Halter für den Abgasschalldämpfer entsprechend der Abbildung mit einer Schraube M6 x 12 am Abgasschalldämpfer befestigen.

Der Pfeil auf dem Abgasschalldämpfer markiert die Durchstromrichtung des Abgases.

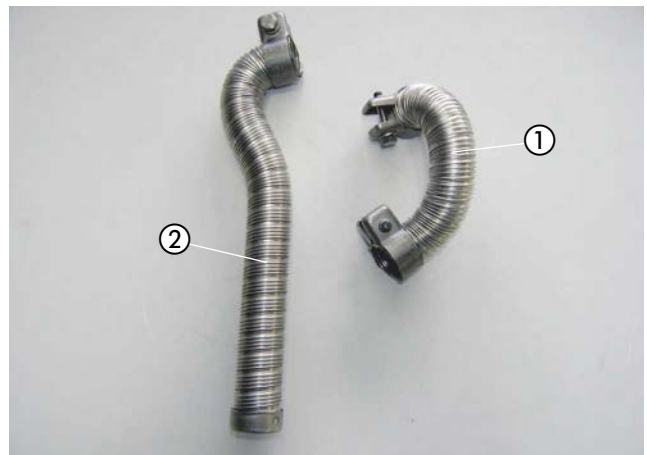

Abb. 11

① Abgasschalldämpfer
② Halter Abgas montieren

3 VORMONTAGE

Das Abgasendrohr mit einer Rohrschelle am Eintrittsstutzen des Abgasschalldämpfers befestigen.

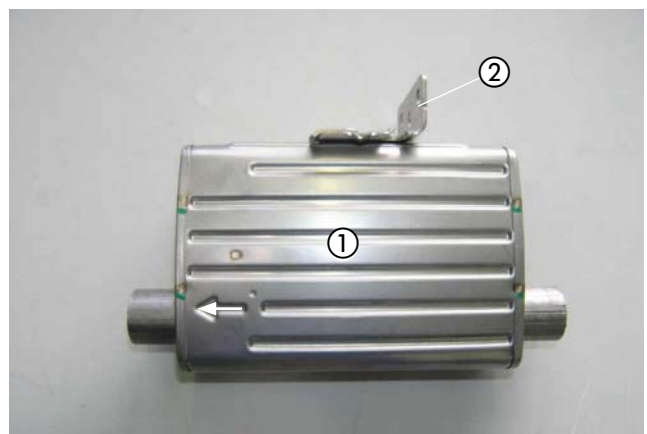
Das Abgasendrohr mit einer Rohrschelle am Austrittsstutzen des Abgasschalldämpfers befestigen.



Abb. 12

① Abgasschalldämpfer vormontieren

DOSIERPUMPE VORBEREITEN

(siehe Abb. 13)

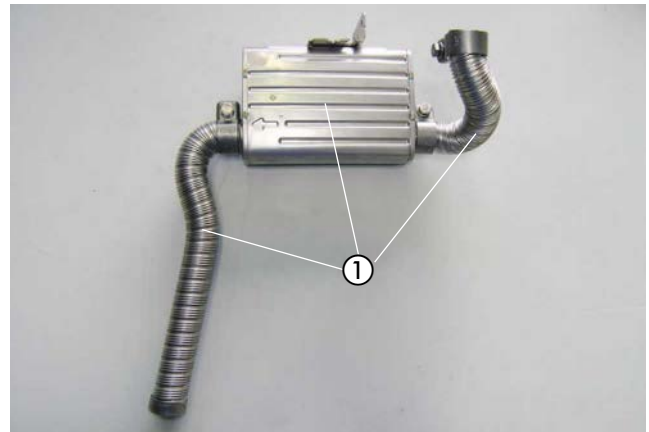
Die Dosierpumpe in den Gummihalter einsetzen.



Abb. 13

① Dosierpumpe vorbereiten

WASSERPUMPE VORBEREITEN

(siehe Abb. 14)

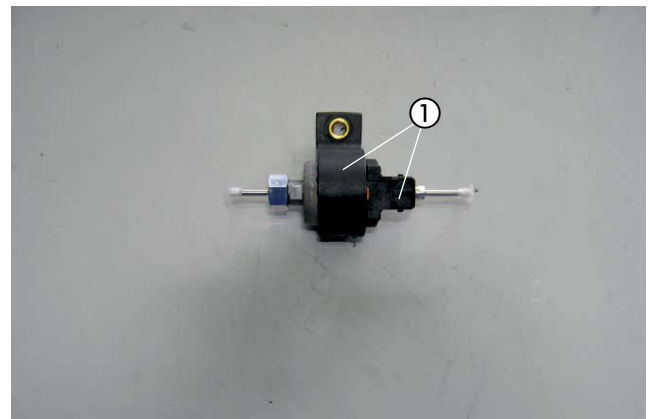
Die Wasserpumpe in den Halter Wasserpumpe einsetzen.



Abb. 14

① Wasserpumpe vorbereiten

3 VORMONTAGE

TANKENTNEHMER VORBEREITEN

(siehe Abb. 15)

Den Tankentnehmer entsprechend der Abbildung vorbereiten.

Das untere Ende des Tankentnehmers anschrägen.



Abb. 15

① Tankentnehmer vorbereiten

STATIONÄRTEIL DER EASYSTART REMOTE/REMOTE+ UND GEBLÄSESTEUERGERÄT VORMONTIEREN

(siehe Abb. 16)

Das Stationärteil der EasyStart Remote/Remote+ mit zwei Schrauben M4 x 16 wie in der Abbildung am Halter 22 1000 21 51 00 befestigen.

Das Gebläsesteuergerät mit zwei Klebepads am Stationärteil der EasyStart Remote/Remote+ befestigen.



Abb. 16

① Stationärteil der EasyStart Remote/Remote+ und Gebläsesteuergerät Halter 22 1000 51 21 00 montieren

SICHERUNGSSOCKEL VORMONTIEREN

(siehe Abb. 17)

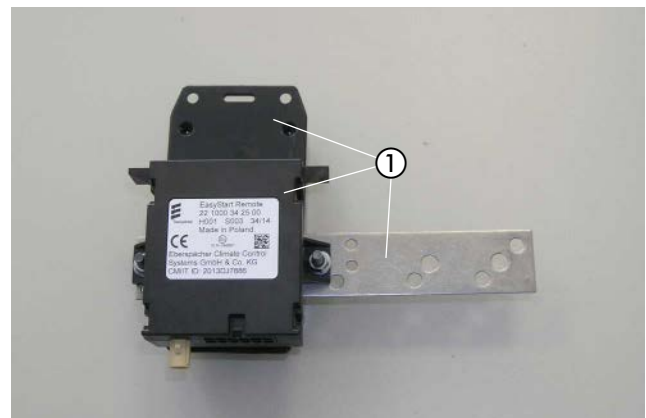
Den Sicherungssockel mit zwei Kunststoffpreisnieten M4 am Halter 22 1000 51 21 00 für den Sicherungssockel befestigen.

Die Sicherung 25 A aus dem Sicherungssockel entfernen.



Abb. 17

① Sicherungssockel am Halter montieren

3 VORMONTAGE

KABELSTRANG DER WASSERPUMPE ANSCHLIESSEN

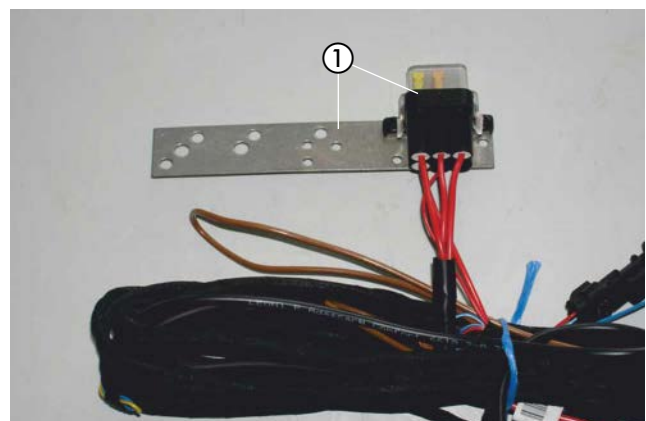
(siehe Abb. 18)

Die Blindstopfen im 10-poligen Heizgerätestecker des Hauptkabelbaumes aus Kammer 8 und 9 entfernen.

Vom Kabelstrang der Wasserpumpe das Kabel 0,75 mm² vi in Kammer 8 und das Kabel 0,75 mm² br in Kammer 9 in den Stecker des Hauptkabelbaumes einrasten.



Abb. 18

① Kabelstrang der Wasserpumpe am Anschlussstecker des Hauptkabelbaumes anschließen

BOHRUNG FÜR DIE ABGASTÜLLE FERTIGEN

(siehe Abb. 19)

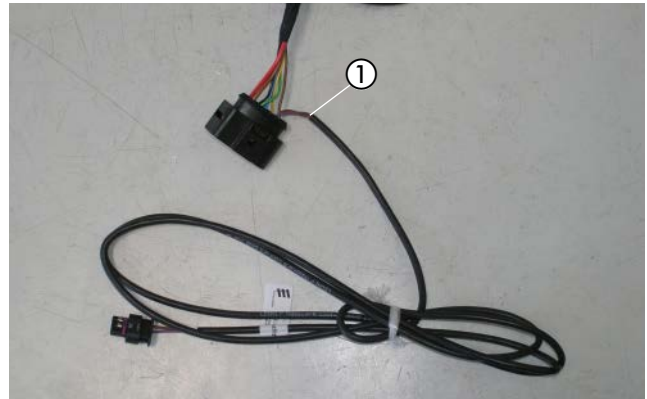
Die vorhandene Bohrung an der rechten Radhausverkleidung auf \varnothing 38 mm der Abbildung entsprechend aufbohren.



Abb. 19

① Bohrung für Abgastülle fertigen

ALUMINIUMFOLIE EINKLEBEN

(siehe Abb. 20)

In die Innenseite der rechten Radhausverkleidung eine Aluminiumfolie wie in der Abbildung einkleben.



Abb. 20

① Aluminiumfolie einkleben

3 VORMONTAGE

WASSERSCHLÄUCHE VORBEREITEN

(siehe Abb. 21)

Die Wasserschläuche entsprechend den Maßen in der Abbildung zuschneiden und vorbereiten.

BITTE BEACHTEN!

Der Anschluss der Wasserschläuche an den Wasserkreislauf erfolgt „Inline“, siehe Technische Beschreibung, Kapitel „Einbau“, Abschnitt „Anschluss an den Kühlwasserkreislauf“.



Abb. 21

4 EINBAU

EINBAUPLATZ VORBEREITEN

(siehe Abb. 22 und 23)

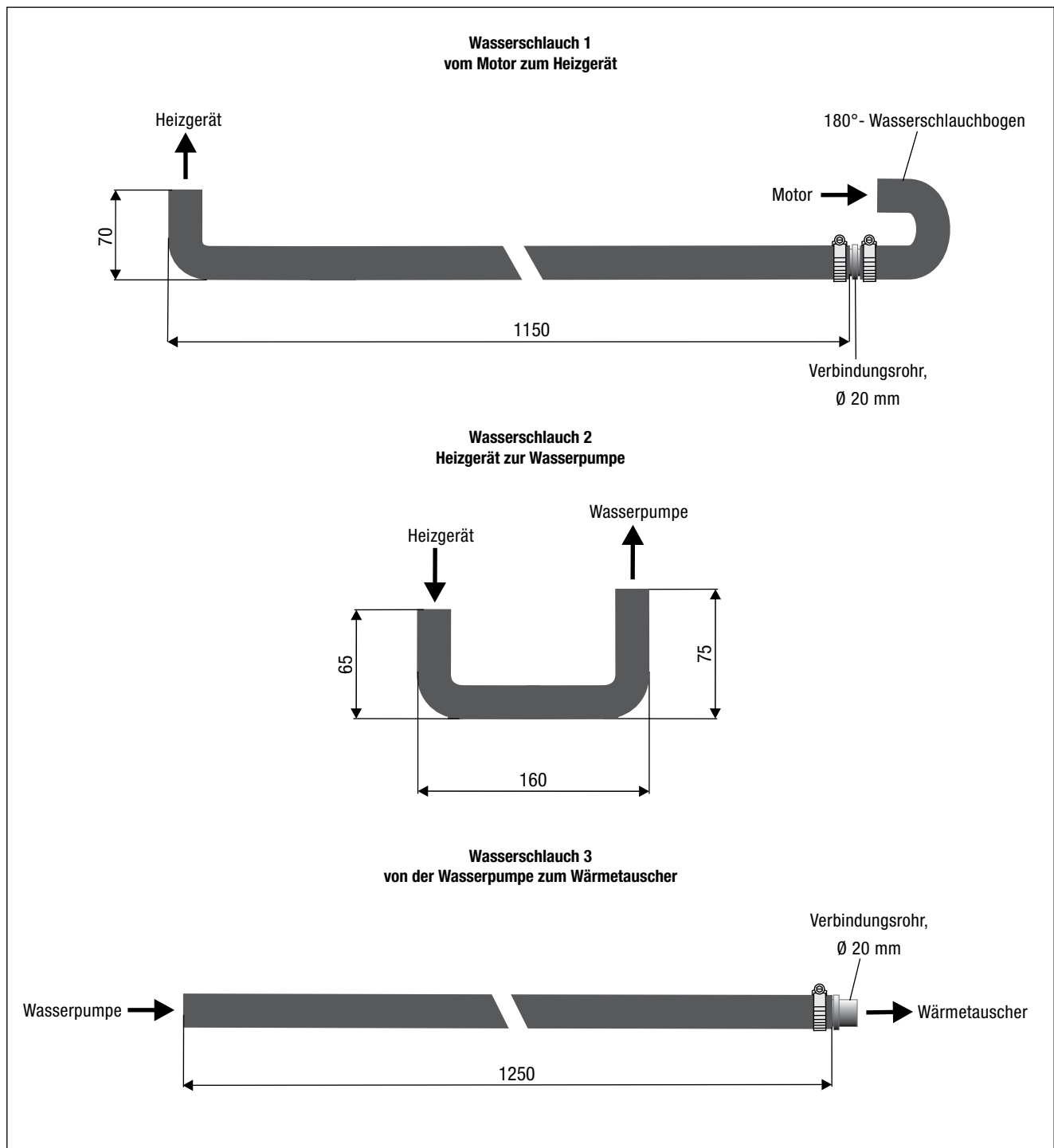
Die vorhandene Bohrung M 12 am rechten Längsträger zum Anhalten des Gerätehalters nutzen.

Drei weitere Befestigungspunkte entsprechend der Abbildung antragen und mit $\varnothing 3$ mm vorbohren.

⚠ ACHTUNG!

Alle gefertigten Bohrungen entgraten und mit Korrosionsschutzmittel behandeln.

Beim Fertigen der Bohrungen auf ausreichenden Abstand zu dahinter liegenden Bauteilen im Innenraum achten und einen kurzen Bohrer verwenden.

Eine gummierte Blindnietmutter M6 in die vorhandene Bohrung einsetzen.

HEIZGERÄT MONTIEREN UND VERBRENNUNGSLUFTTROHR VERLEGEN

(siehe Abb. 24 bis 27)

Den Gerätehalter mit Schraube M6 x 25 und Distanzhülse in der gummierten Blindnietmutter waagrecht fixieren.

Den Gerätehalter in dieser Position an den drei weiteren Befestigungspunkten jeweils mit einer selbstschneidenden Schraube M6 x 32 festschrauben.



Abb. 22

- ① vorhandene Bohrung $\varnothing 12$ mm
- ② 3 x Bohrung $\varnothing 3$ mm fertigen

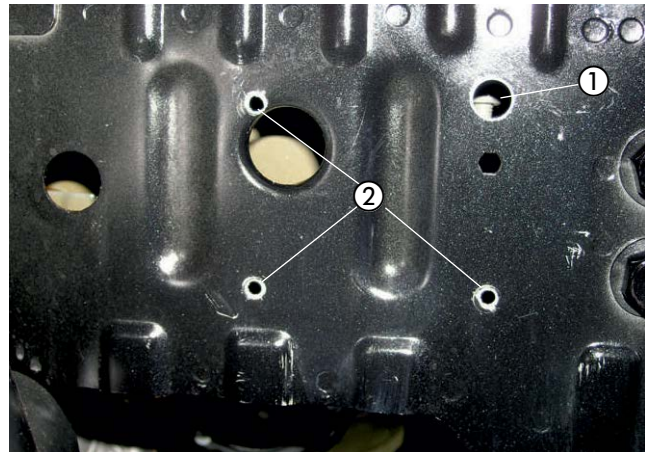

Abb. 23

- ① gummierte Blindnietmutter M6 montieren

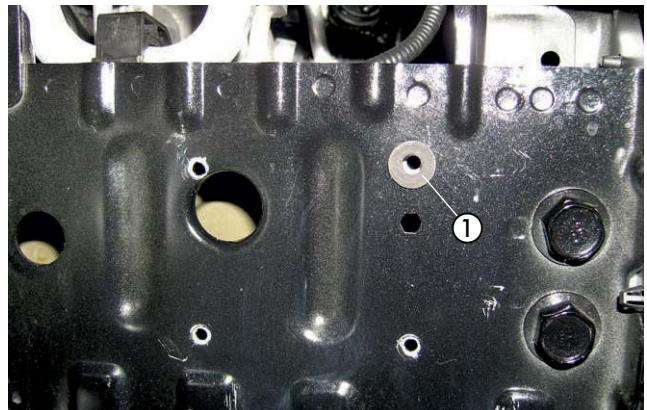

Abb. 24

- ① Gerätehalter montieren
- ② Befestigungsschraube M6 x 25 und Distanzhülse
- ③ 3 x selbstschneidende Schraube M6 x 32

4 EINBAU

Danach die Schraube M6 x 25 ebenfalls festschrauben.

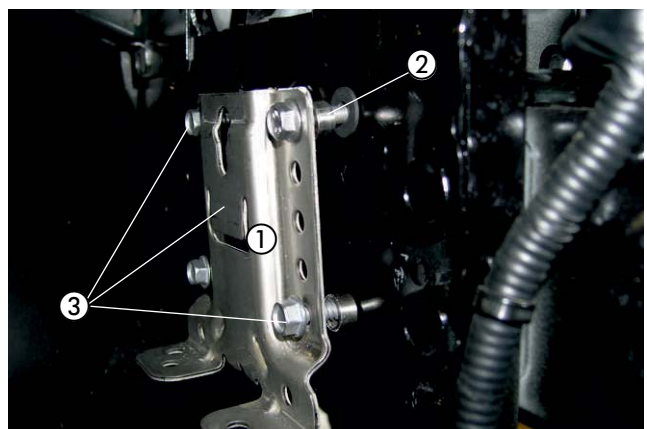

Abb. 25

① Schraube M6 x 25

Das vormontierte Heizgerät entsprechend der Abbildung in den Gerätehalter einsetzen und mit zwei Schrauben M6 x 12 mit Mikroverkapselung am Gerätehalter befestigen.

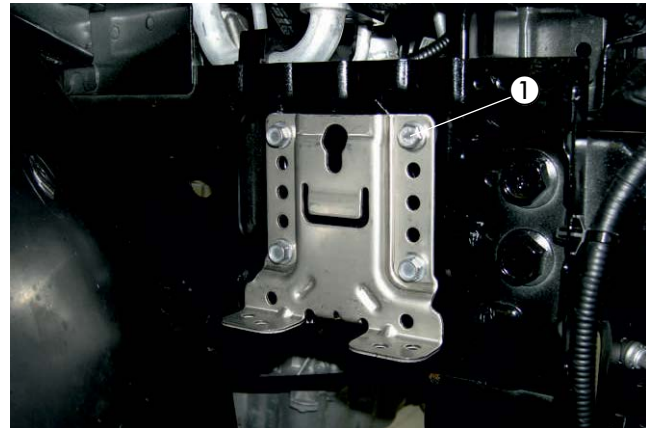

Abb. 26

① Heizgerät in den Gerätehalter einsetzen
② zwei Schrauben M6 x 12 mit Mikroverkapselung

Das Verbrennungsluftrohr im Bogen nach vorn führen und in den geschützten Bereich hinter den rechten Teil des vorderen Querträgers verlegen.

ACHTUNG!

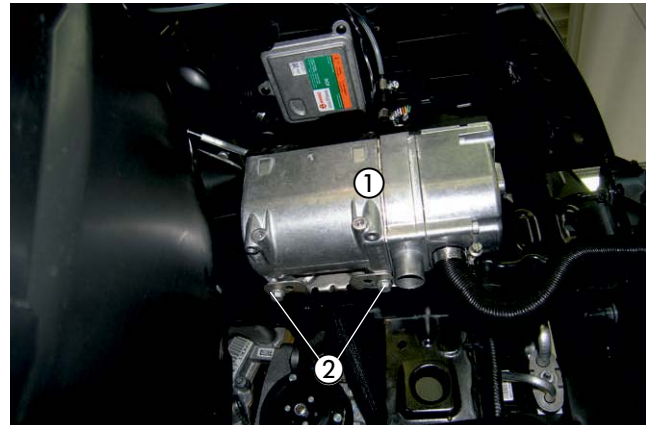
Das Verbrennungsluftrohr so verlegen, dass ausschließlich trockene und saubere Verbrennungsluft durch das Heizgerät angesaugt werden kann.



Abb. 27

① Verbrennungsluftrohr verlegen

4 EINBAU

WASSERPUMPE MONTIEREN

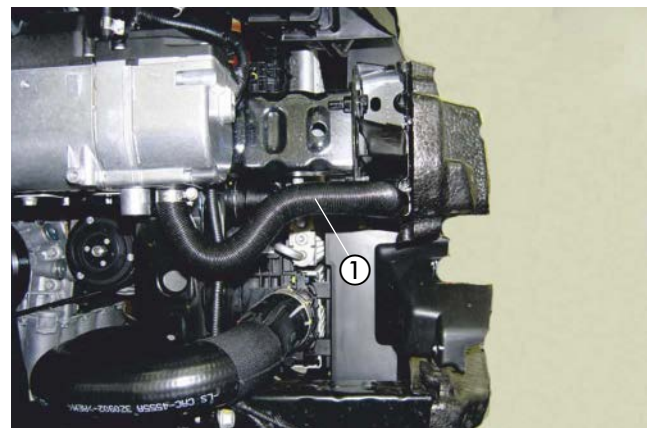
(siehe Abb. 28)

Die vorbereitete Wasserpumpe mit zwei Schrauben M6 x 12 mit Mikroverkapselung in den seitlichen Bohrungen des Heizgerätemantels, wie in der Abbildung dargestellt, montieren.



Abb. 28

① Wasserpumpe montieren

ABGASSYSTEM MONTIEREN

(siehe Abb. 29)

Den vormontierten Abgasschalldämpfer mit einer Schraube M6 x 12 und einer Mutter M6 am Halter der Wasserpumpe festschrauben.

Das Abgasrohr zum Heizgerät führen und mit einer Spannschelle am Abgasstutzen befestigen.

Die Abgastülle in die gefertigte Bohrung der rechten Radhausverkleidung einsetzen.

Das Abgasendrohr durch die Abgastülle führen.



ACHTUNG!

Bei der Verlegung der Abgasrohre auf ausreichenden Abstand zu angrenzenden Karosseriebauteilen achten.



Abb. 29

① Abgasschalldämpfer montieren

② Abgasrohr anschließen

③ Abgasendrohr durch die Abgastülle führen

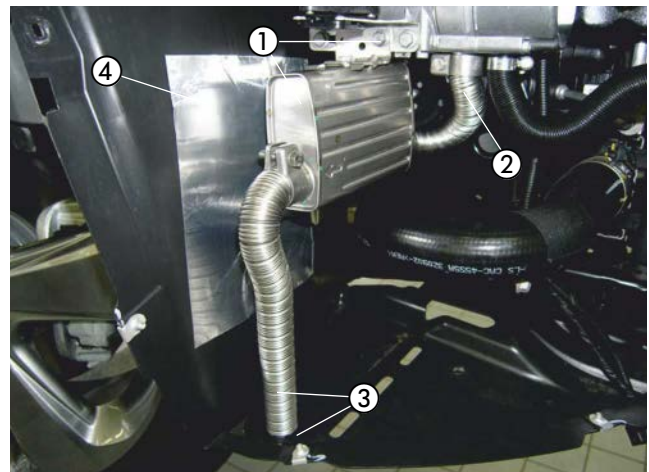
WASSERVORLAUFSCHLAUCH ABZIEHEN

(siehe Abb. 30)

Den Wasservorlaufschlauch (der untere Wasserschlauch am Wärmetauscher) vom Motorstutzen abziehen



Abb. 30

① Wasservorlaufschlauch abziehen

4 EINBAU

WASSERSCHLÄUCHE VERLEGEN UND ANSCHLIESSEN

(siehe Abb. 31 bis 34)

Den Wasserschlauch 2 am Wasserausgangsstutzen des Heizgerätes und am Wassereintrittsstutzen der Wasserpumpe anschließen.

Den Wasserschlauch 1 am Wassereintrittsstutzen des Heizgerätes anschließen.

Den Wasserschlauch 3 am Wasseraustrittsstutzen der Wasserpumpe anschließen.



Abb. 31

- ① Wasserschlauch 1
- ② Wasserschlauch 2
- ③ Wasserschlauch 3

Die Wasserschläuche 1 und 3 oben an der Innenseite des vorderen Schlosstragers in Richtung der Wassertrennstelle verlegen.

Die Wasserschläuche untereinander mit Kabelbindern sichern.

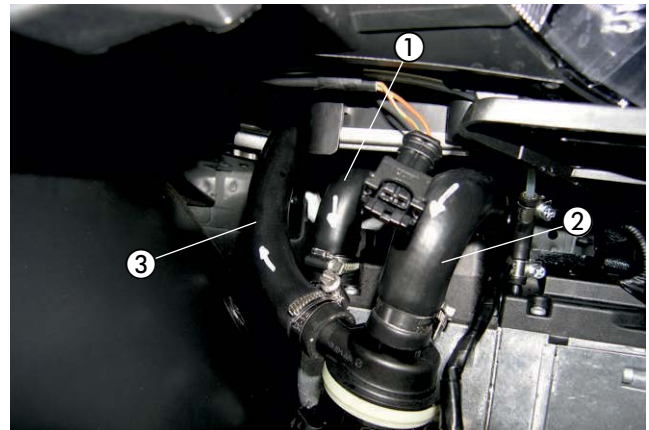

Abb. 32

- ① Wasserschlauch 1 verlegen
- ② Wasserschlauch 3 verlegen

Die Wasserschläuche 1 und 3 weiter zur Wassertrennstelle verlegen.

Den Wasserschlauch 1 mit dem 180° Wasserschlauchbogen am Stutzen des Motors anschließen.

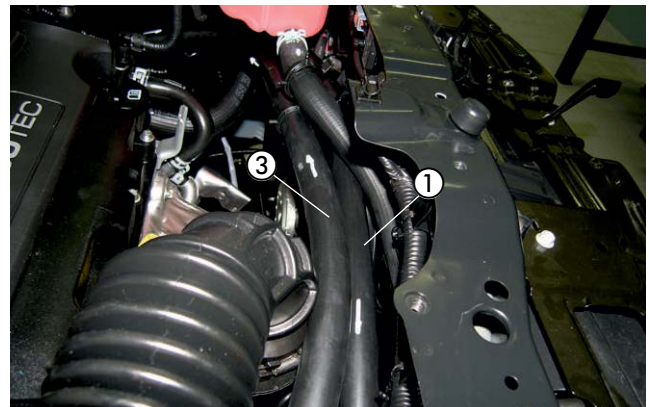
Den Wasserschlauch 3 mit dem Verbindungsrohr \varnothing 20 mm am Wasserschlauch des Wärmetauschers anschließen.

⚠ ACHTUNG!

Alle Schlauchverbindungen mit Schlauchschellen sichern.

Die Wasserschläuche gegen Scheuern schützen und an geeigneten Stellen mit Kabelbindern sichern.



Abb. 33

- ① Wasserschlauch 1 anschließen
- ② Kabelbinder
- ③ Wasserschlauch 3 anschließen

4 EINBAU

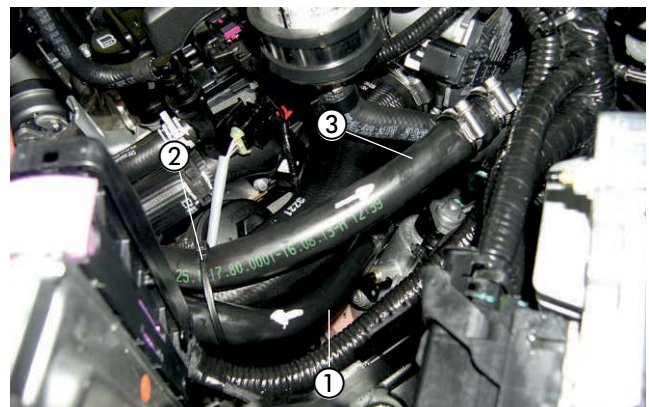

Abb. 34

4 EINBAU

TANKANSCHLUSS HERSTELLEN

(siehe Abb. 35 bis 37)

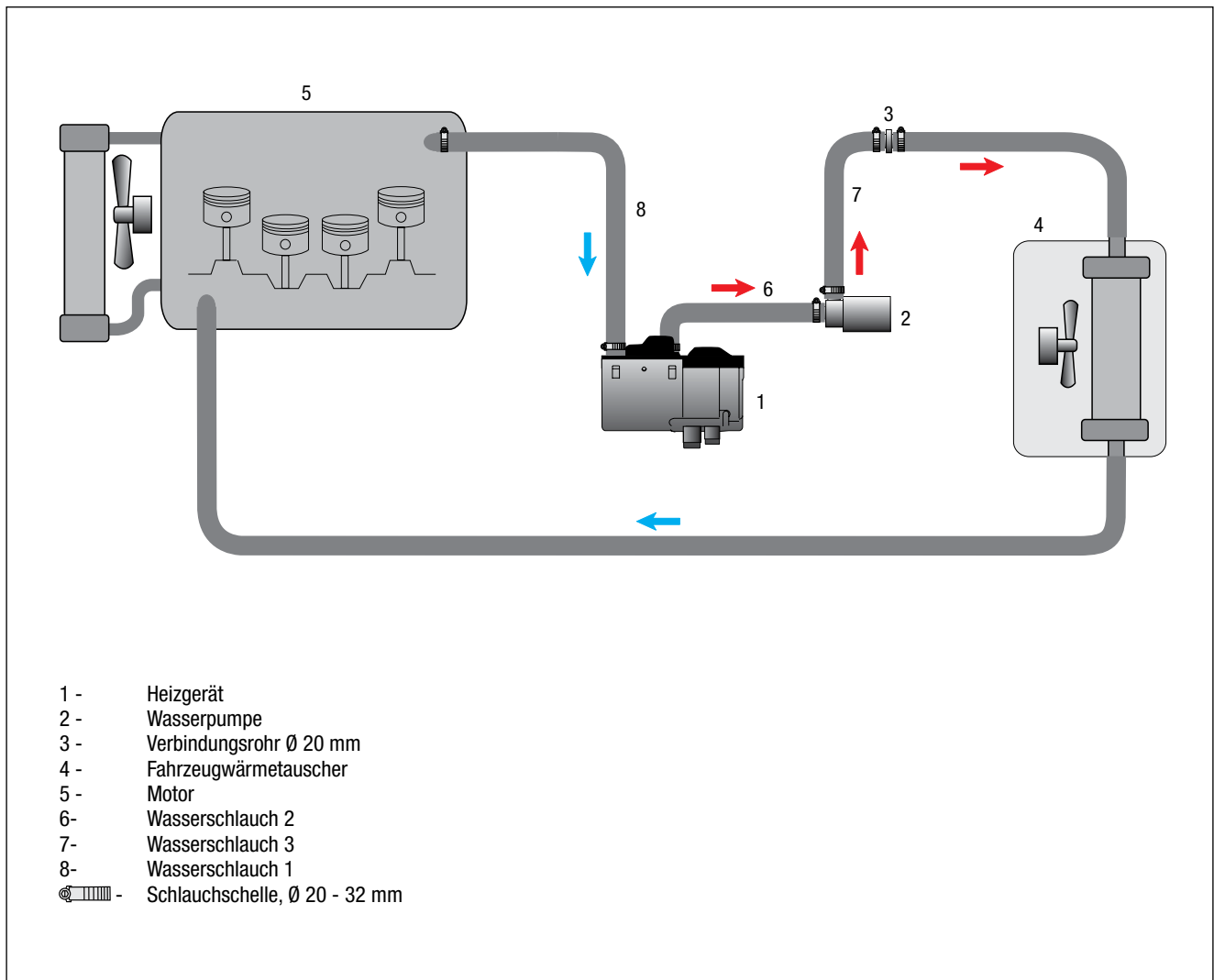
Den Kraftstofftank nach Herstellervorgaben ausbauen.
Die elektrische Steckverbindung und die Kraftstoffleitungen von der Tankarmatur lösen.

Die Tankarmatur durch Lösen des Verschlussringes aus der Tanköffnung herausnehmen.

In das Oberteil der Tankarmatur entsprechend der Abbildung eine Bohrung \varnothing 8 mm der Abbildung entsprechend fertigen.

ACHTUNG!

Beim Bohren darauf achten, dass keine Verschmutzungen in den Tank oder die Zuleitungen gelangen.

Den vorbereiteten Tankentnehmer durch die Bohrung führen, der Abbildung entsprechend ausrichten und mit der Mutter M8 und einer Karoseriescheibe B8 von unten fest verschrauben.

ACHTUNG!

Die Tankarmatur sollte wegen der Ausdehnung des Kraftstofftanks nicht länger als 10 Minuten ausgebaut sein!

Die Tankarmatur wieder in den Tank einsetzen und mit dem Verschlussring befestigen, dabei auf den richtigen Sitz der Dichtung achten.

Am Sauganschluss des Tankentnehmers das Brennstoffrohr \varnothing 4 x 1 mm mit einem Brennstoffschlauch \varnothing 3,5 x 3 mm, Länge 50 mm anschließen.

Die elektrische Steckverbindung und die Kraftstoffleitungen am Oberteil der Tankarmatur anschließen und den Tank wieder einbauen.

Das Brennstoffrohr \varnothing 4 x 1 mm zum Einbauort der Dosierpumpe rechts neben dem Tank führen und mit Kabelbindern sichern.

BITTE BEACHTEN!

Alle Verbindungsstellen mit Schellen \varnothing 9 mm sichern.



Abb. 35

① Tankentnehmer montieren



Abb. 36

① Tankentnehmer montiert

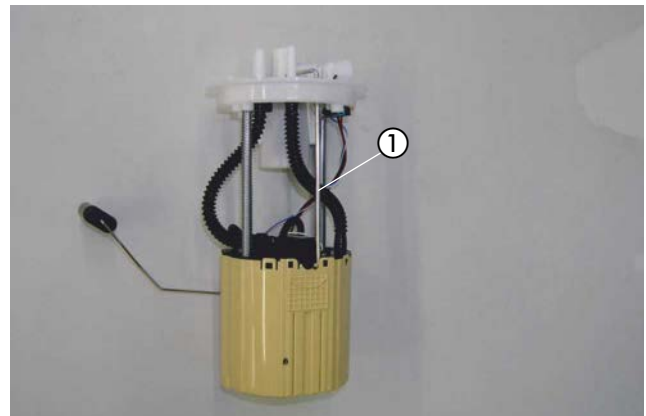

Abb. 37

① Anschlussstutzen der Tankarmatur

4 EINBAU

DOSIERPUMPE MONTIEREN UND ANSCHLIESSEN

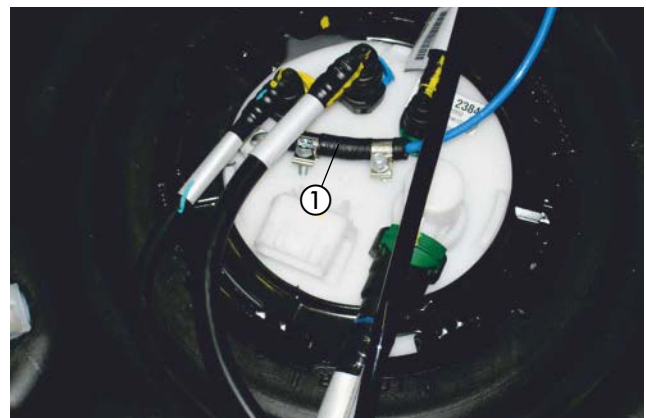
(siehe Abb. 38 und 39)

Die vorbereitete Dosierpumpe mit einer Schraube M6 x 25 und Karoseriescheibe B6 an der rechten Halterung des Tankfangbandes in vorhandener Bohrung \varnothing 7 mm montieren.

Auf die Einbaulage mit mindestens 15° Steigung auf der Druckseite achten.

Der Druckstutzen der Dosierpumpe zeigt dabei nach links.

Das Brennstoffrohr \varnothing 4 x 1 mm vom Tankentnehmer zur Dosierpumpe ablängen und mit dem 105°- Brennstoffschlauchbogen am Saugstutzen der Dosierpumpe anschließen.

Das Dosierpumpenkabel mit dem Dosierpumpenanschlusstecker des Hauptkabelbaumes verbinden.

Das vormontierte Brennstoffrohr \varnothing 4 x 1,25 mm vom Heizgerät aus gemeinsam mit dem Dosierpumpenkabel entlang der fahrzeugeigenen Kraftstoffleitungen an der rechten Fahrzeugunterseite zur Dosierpumpe verlegen.

Das Brennstoffrohr \varnothing 4 x 1,25 mm ablängen und mit Kabelbindern befestigen bzw. in den Haltern einclippen.

Das Brennstoffrohr \varnothing 4 x 1,25 mm mit dem Brennstoffschlauch, \varnothing 3,5 x 3 mm, Länge 50 mm am Druckstutzen der Dosierpumpe anschließen.

Die Steckkontakte des Dosierpumpenkabels ohne Beachtung der Polarität im Gegenstecker (206 31 290) einrasten.

Den Stecker an der Dosierpumpe anschließen.

ACHTUNG!

Bei der Verlegung von Brennstoffleitungen unbedingt auf ausreichenden Abstand zu heißen Fahrzeug- und Heizungsteilen achten.

Das Brennstoffrohr nur mit scharfem Messer ablängen.

Sämtliche Schlauchverbindungen mit Schlauchschellen sichern.



Abb. 38

① Dosierpumpe montieren



Abb. 39

① Brennstoffrohr \varnothing 4 x 1,25 mm und Dosierpumpenkabel verlegen

4 EINBAU

SICHERUNGEN MONTIEREN

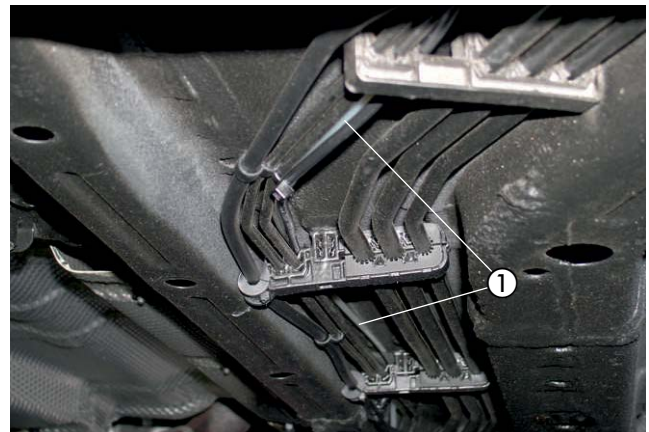
(siehe Abb. 40)

Den vorbereiteten Halter für den Sicherungssockel an der vorhandenen Bohrung \varnothing 6,5 mm im linken Kotflügelträger mit einer Schraube M6 x 12 entsprechend der Abbildung montieren.

Den dort ursprünglich vorhandenen Kabelstrang entsprechend der Abbildung umverlegen.

Den 10-poligen Stecker des Hauptkabelbaumes mit dem 10-poligen Flachsteckergehäuse vom Kabelstrang des Heizgerätes verbinden.



Abb. 40

① vorbereiteten Halter mit Sicherungs- und Relaissockel montieren

KABELVERLEGUNG

(siehe Abb. 41)

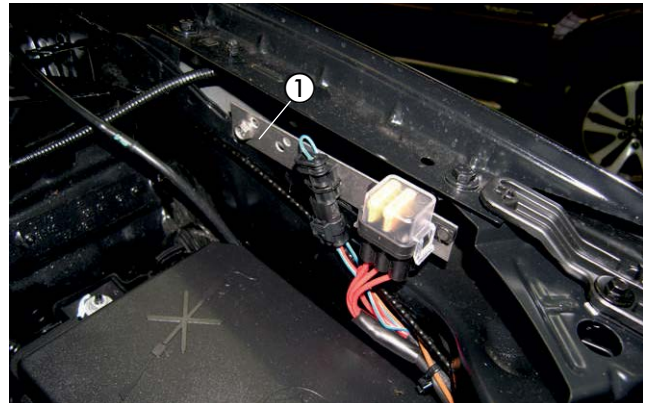
Die fahrzeugeigene Gummitülle auf der rechten Seite der Motortrennwand gegen die Kabeltülle \varnothing 16,5 mm austauschen.

Den Kabelstrang "Bedieneinrichtung" durch die eingesetzte Kabeltülle \varnothing 16,5 mm auf der rechten Seite der Motortrennwand in den Innenraum führen.



ACHTUNG!

Bei der Verlegung der Kabelstränge auf ausreichenden Abstand zu heißen Fahrzeug- und Heizungsteilen achten.

Die Kabelstränge an geeigneten Stellen mit Kabelbindern befestigen.



Abb. 41

① Kabeltülle \varnothing 16,5 mm in die Motortrennwand einsetzen

STROMVERSORGUNG

(siehe Abb. 42 und 43)

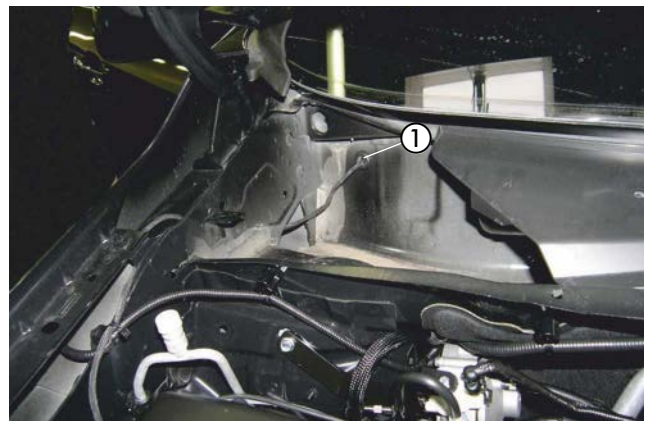
Das Pluskabel 4 mm² rt zum Pluspol der Batterie führen und mit dem Kabelschuh A6 entsprechend der Abbildung anschließen.



Abb. 42

① Pluskabel 4 mm² rt anschließen

4 EINBAU

Das Massekabel 2,5 mm² br zum Minuspol an der Batterie führen und mit dem Kabelschuh A6 anschließen.

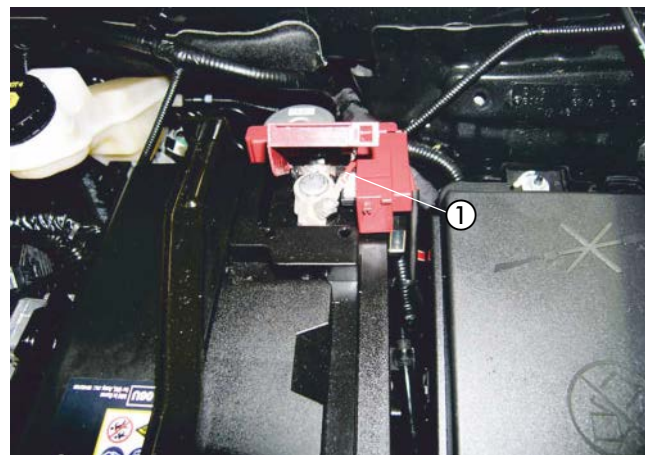

Abb. 43

① Massekabel 2,5 mm² br anschließen

GEBLÄSESTEUERGERÄT UND EOS-MODUL VORBEREITEN
(siehe Abb. 44)

Die Abbildung zeigt den vormontierten Kabelstrang mit Gebläsesteuergerät und EOS-Modul.

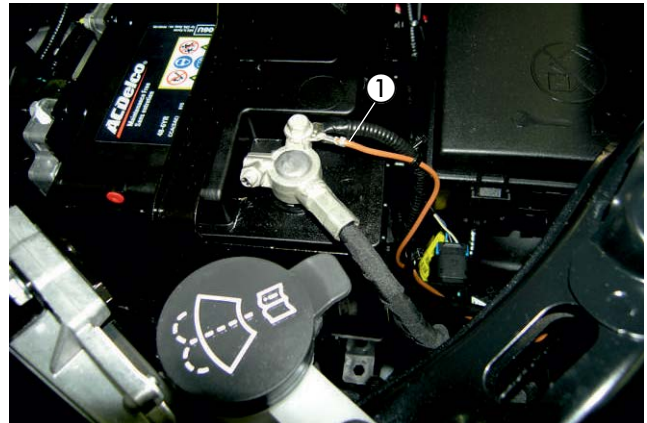

Abb. 44

① vormontierter Kabelstrang mit Gebläsesteuergerät und EOS-Modul

EOS-MODUL VORMONTIEREN
(siehe Abb. 45)

Den Halter 22 9000 50 65 04 um 60 mm kürzen.

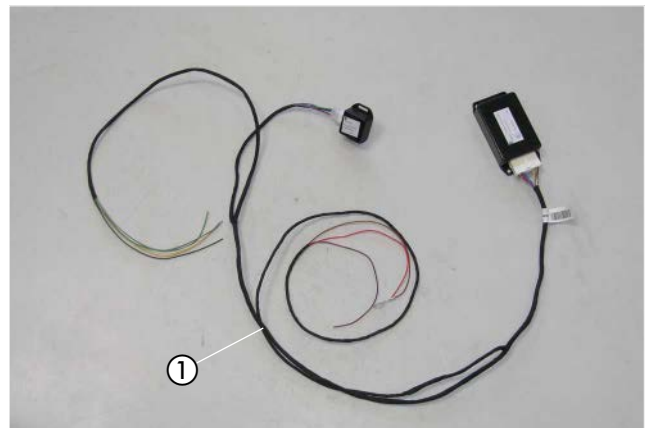
Das EOS-Modul mit einer Schraube M4 x 10 am Halter befestigen und der Abbildung entsprechend ausrichten.



Abb. 45

① Halter für das EOS-Modul um 60 mm kürzen
② EOS-Modul

4 EINBAU

GEBLÄSEANSTEUERUNG

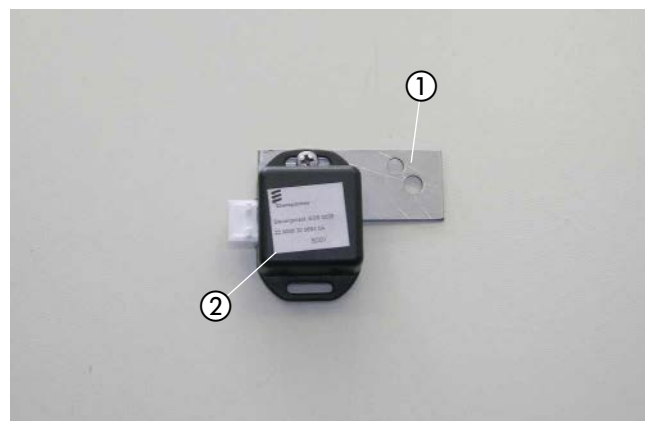
(siehe Abb. 46 bis 51)

Das vormontierte Stationärteil und Gebläsesteuergerät gemeinsam mit dem Massekabel 1 mm² br rechts hinter dem Handschuhfach an der vorhandenen Lasche an der Stützstrebe der Armaturentafel mit einer Schraube M6 x 12 befestigen.

Die Kabel vom Gebläsesteuergerät zum Klimasteuergerät führen.



Abb. 46

- ① vormontiertes Stationärteil und Gebläsesteuergerät montieren
- ② Massekabel 1 mm² br anschließen

Das Kabel 0,5 mm² sw/rt vom Kabelstrang „Bedieneinrichtung“ mit dem Kabel 0,5 mm² sw/rt vom Gebläsesteuergerät mit einem Stoßverbinder 0,5 - 1,5 mm² dem Schaltplan entsprechend verbinden.

Das Kabel 0,5 mm² rt vom Kabelstrang „Bedieneinrichtung“ mit dem Kabel 0,5 mm² rt vom Gebläsesteuergerät und dem Kabel 0,5 mm² rt vom Empfangsteil der Easy Start mit einem Stoßverbinder 0,5 - 1,5 mm² dem Schaltplan entsprechend verbinden.

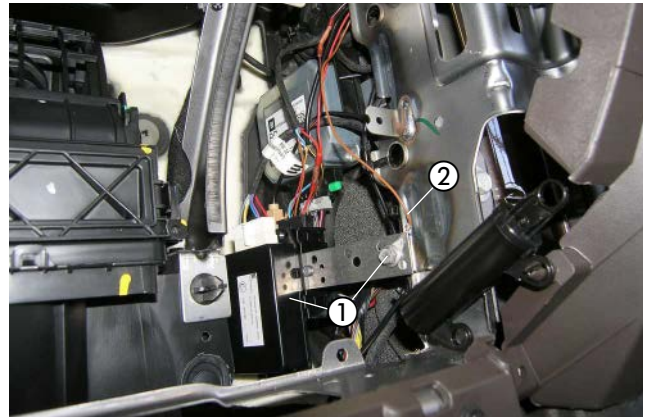
BITTE BEACHTEN!

Das Kabel 0,5 mm² ge und 0,5 mm² bl vom Kabelstrang „Bedieneinrichtung“ isolieren und zurückbinden.



Abb. 47

- ① Kabel 0,5 mm² sw/rt verbinden
- ② Kabel 0,5 mm² rt vom Gebläsesteuergerät einbinden

Das vormontierte EOS-Modul links hinter dem Handschuhfach an der vorhandenen Lasche an der Stützstrebe der Armaturentafel mit einer Schraube M6 x 12 befestigen.

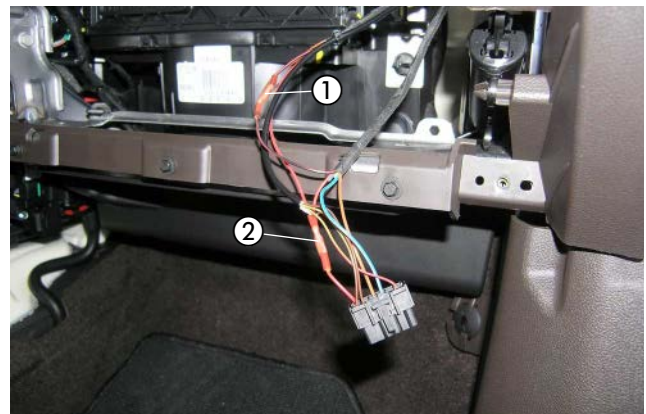

Abb. 48

- ① EOS-Modul montieren

4 EINBAU

Am Klimasteuengerät die Kabel 0,5 mm² am 20-poligen braunen Stecker trennen und die Kabel 0,5 mm² vom Gebläsesteuengerät und vom EOS-Modul mit den Stoßverbindern 0,5-1,5 mm² der Abbildung und dem Schaltplan entsprechend einbinden:

Pin 2 gn trennen → gn einbinden

Pin 4 gn/ge trennen → ws einbinden

Pin 9 vi/br trennen → 2x vi einbinden

Die getrennten Kabel vom Klimasteuengerät mit den Stoßverbindern 0,5-1,5 mm² der Abbildung und dem Schaltplan entsprechend einbinden:

getrenntes Kabel von Pin 2 gn → sw einbinden

getrenntes Kabel von Pin 4 gn/ge → ge einbinden

getrenntes Kabel von Pin 9 vi/br → gr einbinden

BITTE BEACHTEN!

Kabelfarben können variieren!



Abb. 49

① Pin 2 gn trennen → gn einbinden

② Pin 4 gn/ge trennen → ws einbinden

③ Pin 9 vi/br trennen → gr einbinden

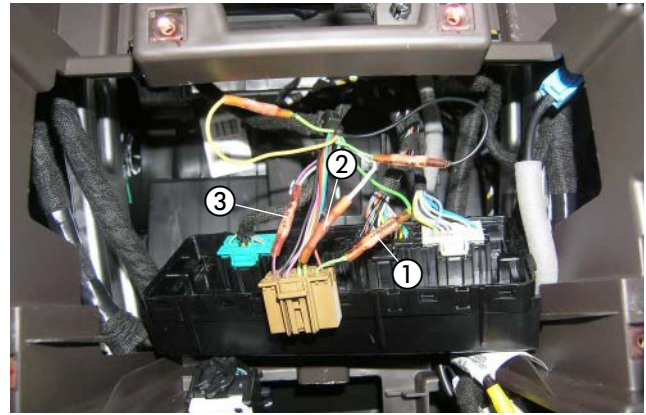
4 EINBAU



Abb. 50

4 EINBAU

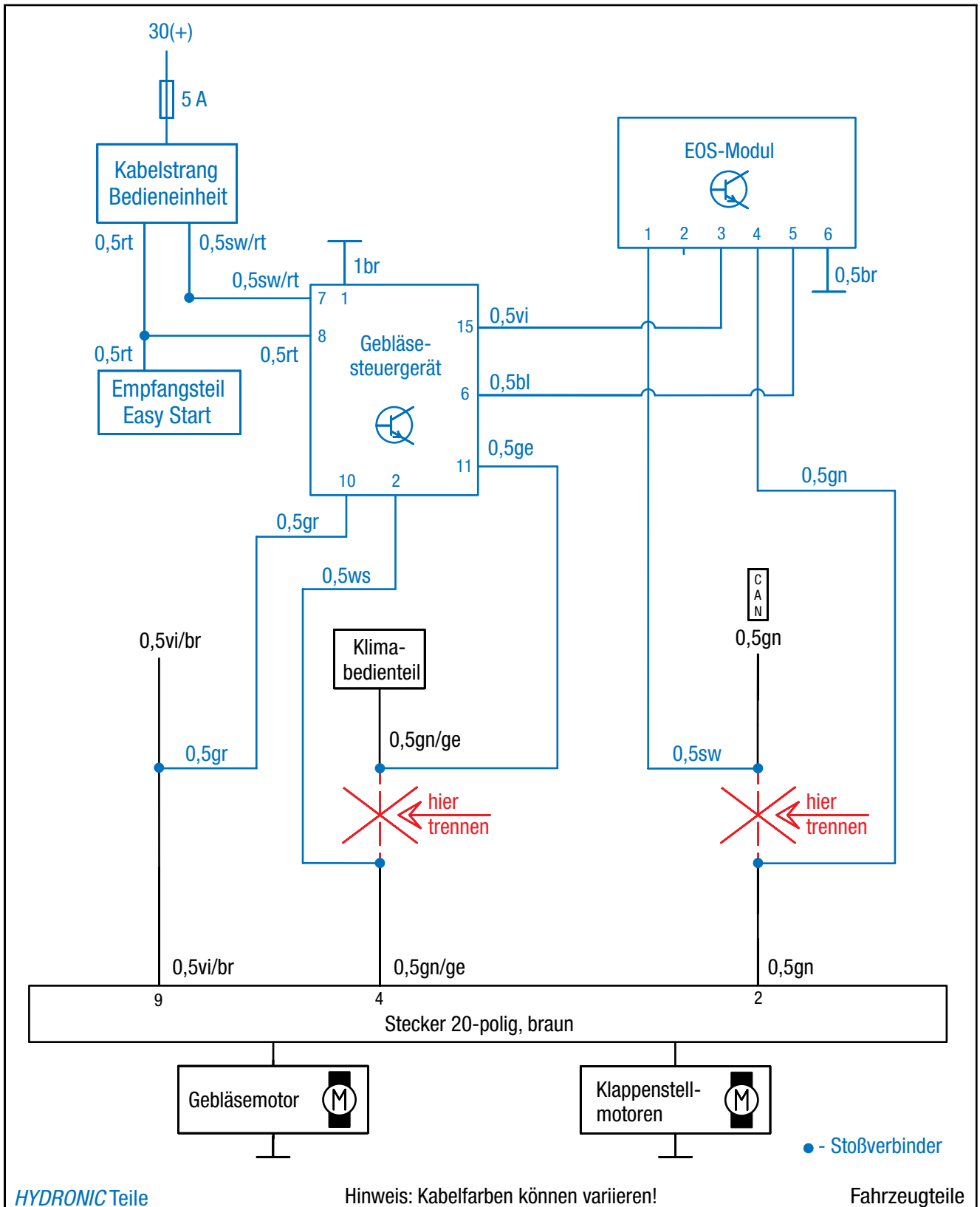

Abb. 51

4 EINBAU

FUNKFERNBEDIENUNG EASYSTART REMOTE/REMOTE+ EINBAUEN
(Alternativvorschlag - Absprache mit dem Kunden)
(siehe Abb. 52 bis 54)

Der Einbau der EasyStart Remote/Remote+ erfolgt nach der Technischen Beschreibung für die Funkfernbedienung EasyStart Remote / Remote+, siehe dazu den Abschnitt „Einbauanweisung“.

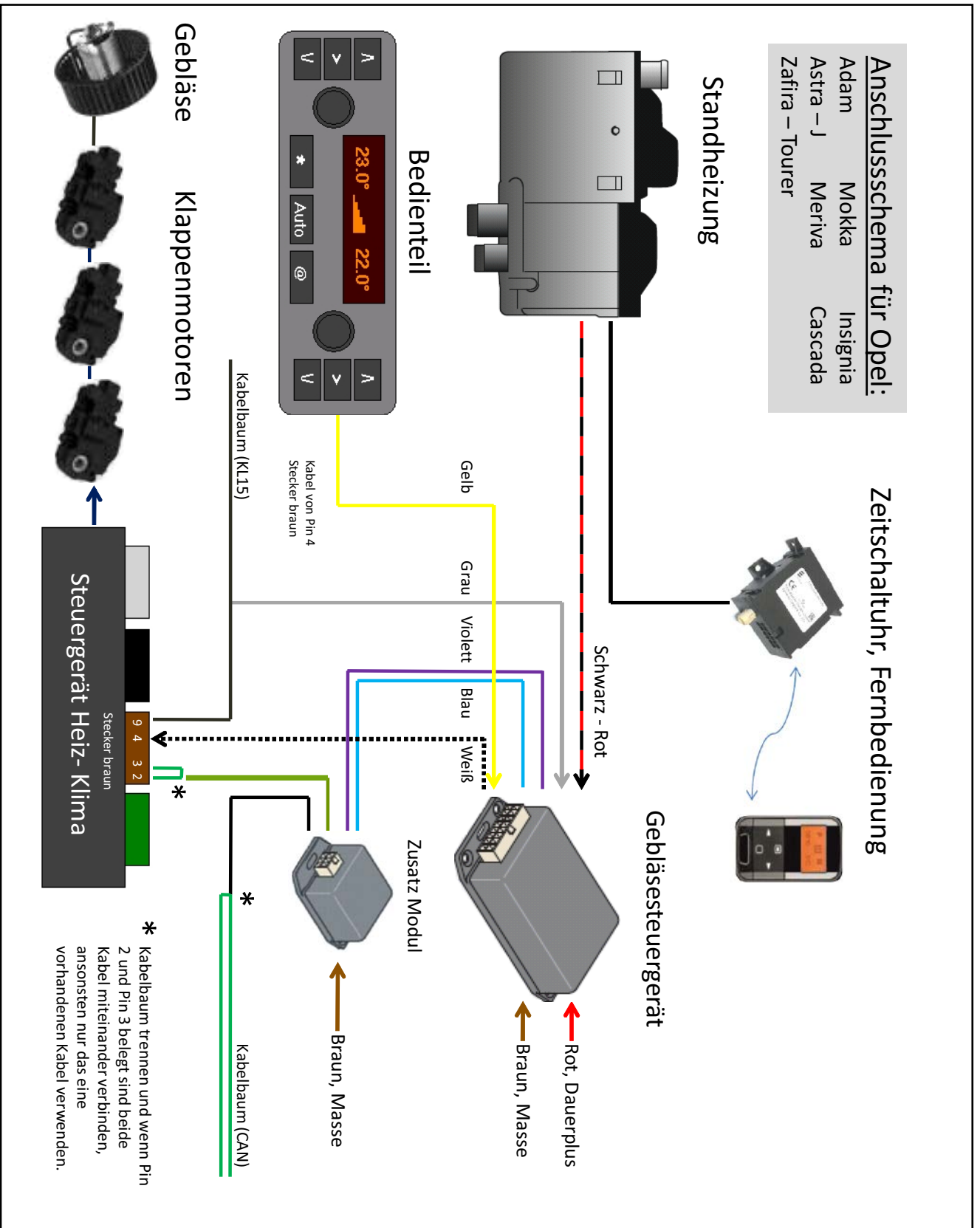
Den Taster der EasyStart Remote/Remote+ auf die Verkleidung der Mittelkonsole der Abbildung entsprechend montieren.
Dazu eine Bohrung \varnothing 10 mm fertigen und den Taster in die Bohrung einsetzen.



Abb. 52

① Taster der EasyStart Remote/Remote+ montieren

Den Temperaturfühler der EasyStart Remote+ an der Verkleidung der A-Säule im Fußraum auf der Beifahrerseite anbringen.



Abb. 53

① Temperaturfühler montieren

Das vormontierte Stationärteil der EasyStart Remote/Remote+ wurde bereits bei der Montage des Gebläsesteuergerätes montiert.

Die Kabel vom montierten Taster und Temperaturfühler zusammen mit dem Kabelstrang „Bedieneinrichtung“ zum Einbauort des Stationärteils führen und am Stationärteil anschließen.

Das Antennenkabel der EasyStart Remote/Remote+ am Stationärteil anschließen, nach rechts führen und im Türgummi der Fahrerseite verlegen.

⚠ ACHTUNG!

Eine eventuelle Überlänge des Antennenkabels unter der Armaturentafel mit Kabelbindern befestigen.



Abb. 54

① Stationärteil der EasyStart Remote/Remote+
② Befestigungspunkt des Stationärteils

5 NACH DEM EINBAU

HINWEISAUFKLEBER "TANKEN" PLATZIEREN

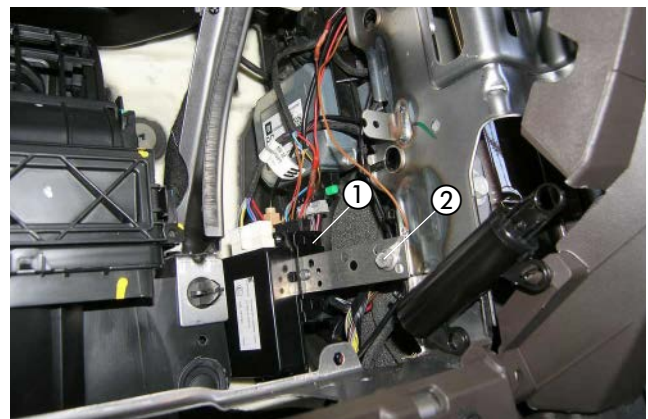
(siehe Abb. 55)

Den Hinweisaufkleber "Tanken" der Abbildung entsprechend in der Tankklappe platzieren.



Abb. 55

① Hinweisaufkleber "Tanken" platzieren

ABGASENDROHR DURCH DIE TÜLLE FÜHREN

(siehe Abb. 56)

Das Abgasendrohr der Abbildung entsprechend durch die Tülle führen.



Abb. 56

① Abgasendrohr durch die Tülle führen

FAHRZEUG KOMPLETTIEREN

- Alle ausgebauten Teile in umgekehrter Reihenfolge montieren.
- Die Batterie wieder anklemmen.
- Die Schlauchleitungen, Schlauch- und Rohrschellen sowie alle elektrischen Anschlüsse auf festen Sitz prüfen.
- Alle losen Leitungen mit Kabelbindern sichern.
- Alle Programmierungen am Fahrzeug (Radio, Fensterheber usw.) wieder herstellen.
- Das Kühlsystem befüllen, den Motor starten, Kühlsystem entlüften und auf Dichtheit prüfen, fehlende Kühlflüssigkeit bis zur Markierung (Pfeil) nachfüllen.
- Den Hinweis-Aufkleber „Tanken“ in die Tankklappe einkleben.
- Bitte auch die Angaben des Fahrzeugherstellers zur Befüllung und Entlüftung des Kühlsystems beachten.
- Die behördlichen Vorschriften und Sicherheitshinweise in der technischen Beschreibung beachten.
- Das Bedienelement programmieren und die Bedienungsanweisung in das Handschuhfach legen.

⚠️ ACHTUNG!

Das Kühlsystem ausschließlich mit der vom Fahrzeughersteller vorgeschriebenen Kühlflüssigkeit befüllen.

INBETRIEBNAHME DES HEIZGERÄTES

- Das Heizgerät am Bedienelement einschalten.
Siehe Bedienungsanleitung - Bedienelement.

■ BITTE BEACHTEN!

Bei Fahrzeugen mit Innenraumüberwachung ist diese für den Heizvorgang zu deaktivieren.
Hinweise für die Deaktivierung bitte der Bedienungsanleitung des Fahrzeuges entnehmen.

6 TEILEÜBERSICHT



Abb. 57



Abb. 58

Headquarters:

Eberspächer Climate Control Systems GmbH & Co. KG

Eberspächerstraße 24

73730 Esslingen

Hotline: 03976 2350 235

Fax-Hotline: 01805 262624

info@eberspaecher.com

www.eberspaecher.com

