

EINBAUVORSCHLAG

HYDRONIC S3 – B 4 E IM TOYOTA AURIS / AURIS TS (E15UT)

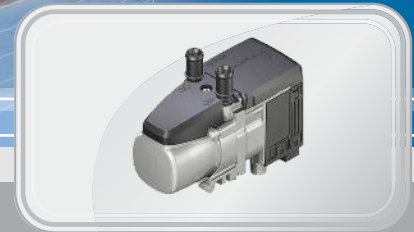

DIESER EINBAUVORSCHLAG IST FÜR FAHRZEUGE AB BAUJAHR JUNI 2015 MIT FOLGENDEN MOTORISIERUNGEN GÜLTIG:

1,2 l Hubraum / 4-Zylinder-Reihenmotor: 85 kW - 116 PS (HSN: 5013 / TSN: AJT, AJU)

i **WICHTIG** für den elektrischen Anschluss der Hydronic S3 CS Heizgeräte: Bitte beachten Sie die Hinweise am Ende dieses Einbauvorschlages!
IMPORTANT NOTE for the electrical wiring of Hydronic S3 CS heaters: Please read the reference at the end of this installation recommendation!

INHALT

KAPITEL	KAPITELBESCHREIBUNG	SEITE
1	<u>Einleitung</u>	3-5
2	<u>Vormontage</u>	6-13
3	<u>Einbau</u>	14-26
4	<u>Nach dem Einbau</u>	27
5	<u>Teileübersicht</u>	28

Dieser Einbauvorschlag dokumentiert den Einbau des Heizgerätes Hydronic S3 in einem Fahrzeug des Modelljahres ab Juni 2015 mit folgender Ausstattung:

- **6-Gang-Schaltgetriebe**
- **1 Zonen Klimaautomatik**
- **mit Nebelscheinwerfern**

BITTE BEACHTEN!

Dieser Einbauvorschlag ist unter Ausschluss irgendwelcher Haftungsansprüche für das o.g. Fahrzeug gültig. Je nach abweichendem Modelljahr und/oder abweichender Ausstattung können sich Änderungen gegenüber diesem Einbauvorschlag ergeben.

Der Einbau des Heizgerätes in das Fahrzeug muss daher zwingend vor Beginn auf Machbarkeit überprüft werden. Jegliche Haftungsansprüche bedingt durch Änderungen am Fahrzeug sind ausgeschlossen.

Einbauzeit ca. 8 Stunden

1 EINLEITUNG

BESONDERE SCHREIBWEISEN, DARSTELLUNGEN UND PIKTOGRAMME

In diesem Einbauvorschlag werden unterschiedliche Sachverhalte durch besondere Schreibweise und Piktogramme hervorgehoben. Bedeutung und entsprechendes Handeln entnehmen Sie aus den folgenden Beispielen.

BESONDERE SCHREIBWEISEN UND DARSTELLUNGEN

- Dieser Punkt (▪) kennzeichnet eine Aufzählung die durch eine Überschrift eingeleitet wird.
 - Folgt nach einem „Punkt“ ein eingerückter Strich (–), ist diese Aufzählung dem schwarzen Punkt untergeordnet.

PIKTOGRAMME



GEFAHR!

Dieser Hinweis weist Sie auf eine drohende Gefahr für Leib und Leben hin. Wird dieser Hinweis nicht beachtet, kann ein schwerer Personenschaden die Folge sein.

- ➔ Dieser Pfeil weist Sie auf die entsprechende Vorsichtsmaßnahme hin um die Gefahr abzuwenden.



ACHTUNG!

Dieser Hinweis weist Sie auf eine gefährliche Situation für eine Person und / oder das Produkt hin. Wird dieser Hinweis nicht beachtet, kann ein Personenschaden und / oder ein Geräteschaden die Folge sein.

- ➔ Dieser Pfeil weist Sie auf die entsprechende Vorsichtsmaßnahme hin um die Gefahr abzuwenden.



BITTE BEACHTEN!

Dieser Hinweis gibt Ihnen Anwendungsempfehlungen und hilfreiche Tipps für den Betrieb, Einbau und Reparatur des Heizgerätes.

SICHERHEITSHINWEISE FÜR DEN EINBAU UND DIE REPARATUR



GEFAHR!

Ein unsachgemäßer Einbau oder eine unsachgemäße Reparatur von Eberspächer-Heizgeräten kann einen Brand verursachen oder zum Eintritt giftiger Abgase in den Fahrzeuginnenraum führen. Hieraus kann Gefahr für Leib und Leben resultieren.

- ➔ Das Heizgerät darf nur von autorisierten und geschulten Personen entsprechend den Vorgaben in der technischen Dokumentation eingebaut oder unter Verwendung von Original-Ersatzteilen repariert werden.
- ➔ Einbau und Reparaturen durch nicht autorisierte und ungeschulte Personen, Reparaturen mit nicht Original-Ersatzteilen, sowie ohne die zum Einbau bzw. Reparatur erforderliche technische Dokumentation sind gefährlich und deshalb nicht zulässig.
- ➔ Der Einbau nach diesem Einbauvorschlag darf nur in Verbindung mit der jeweils gerätebezogenen Technischen Beschreibung, Einbauanweisung, Bedienungsanweisung und Wartungsanweisung durchgeführt werden. Dieses Dokument ist vor / bei Einbau und Reparatur sorgfältig durchzulesen und durchgehend zu befolgen. Ein Höchstmaß an Beachtung ist dabei den Behördlichen Vorschriften, den Sicherheitshinweisen und den allgemeinen Hinweisen zu schenken.



BITTE BEACHTEN!

- Die entsprechenden Regeln der Technik sowie eventuelle Angaben des Fahrzeugherstellers sind beim Einbau und bei der Reparatur einzuhalten.
- Bei Elektroschweißarbeiten am Fahrzeug ist zum Schutz des Steuergerätes das Pluskabel an der Batterie abzuklemmen und an Masse zu legen.

HAFTUNGSANSPRUCH / GEWÄHRLEISTUNG

Die Firma Eberspächer übernimmt keine Haftung für Mängel und Schäden, die auf einen Einbau bzw. eine Reparatur durch nicht autorisierte und ungeschulte Personen zurückzuführen sind. Die Einhaltung der Behördlichen Vorschriften und der Sicherheitshinweise ist Voraussetzung für Haftungsansprüche. Nichtbeachtung der Behördlichen Vorschriften und der Sicherheitshinweise führt zum Haftungsausschluss seitens des Heizgeräteherstellers.

UNFALLVERHÜTUNG

Grundsätzlich sind die allgemeinen Unfallverhütungsvorschriften und die entsprechenden Werkstatt- und Betriebsschutzanweisungen zu beachten.

1 EINLEITUNG

ZUSÄTZLICHE INFORMATIONEN ZUR GÜLTIGKEIT DES EINBAUVORSCHLAGES

Der Einbauvorschlag ist für das Fahrzeug mit den nachfolgend aufgelisteten Motor- und Getriebevarianten gültig.

MOTOR- UND GETRIEBEVARIANTE

Hubraum	kW / PS	Getriebe
1,2 l	85 / 116	6S
1,2 l	85 / 116	MS

6S = 6-Gang-Schaltgetriebe

MS = Multidrive S

BITTE BEACHTEN!

- Bei Fahrzeugen mit Rechtslenker ist der Einbauvorschlag nicht gültig.
- Fahrzeugmodelle, Motortypen und Ausstattungsvarianten, die nicht in diesem Einbauvorschlag aufgeführt sind, wurden nicht geprüft. Der Einbau nach diesem Einbauvorschlag kann aber möglich sein.

ERSTINBETRIEBNAHME DES HEIZGERÄTES BZW.

FUNKTIONSPRÜFUNG

- Nach dem Einbau bzw. einer Reparatur des Heizgerätes ist der Kühlmittelkreislauf sowie das gesamte Brennstoffversorgungssystem sorgfältig zu entlüften. Hierzu die Vorschriften des Fahrzeugherstellers beachten.
- Vor dem Probelauf alle Heizkreisläufe öffnen (die Temperaturregler auf „warm“ stellen).
- Während des Probelaufes des Heizgerätes sind sämtliche Wasser- und Brennstoffanschlüsse auf Dichtheit und festen Sitz zu überprüfen.
- Sollte das Heizgerät während des Betriebes auf Störung gehen, dann mit Hilfe einer Diagnoseeinrichtung die Störung beheben.

ZUM EINBAU NOTWENDIGE TEILE

STÜCKZAHL	BENENNUNG	BESTELL-NR.
1	Hydronic S3	20 1963 05 00 00
1	Fahrzeugspezifischer Einbausatz	24 8000 30 00 39

Bedienteil EasyStart nach Wahl:

1	EasyStart Remote	22 1000 34 23 00
1	EasyStart Remote+	22 1000 34 17 00
1	Easy Start Call	22 1000 34 01 00

zusätzlich zu bestellen bei 1-Zonen Klimaautomatik

1	Klimakit mit Datensatz	24 0357 00 00 39
---	------------------------	------------------

Zur Montage des Tankentnehmers zu bestellen

1	Dichtringsatz für Tankarmatur	77169 - 0D030
1	Überwurfmutter	77144 - 02110

ERFORDERLICHES SPEZIALWERKZEUG

- erforderliche Drehmomentschlüssel
- Korrosionsschutzmittel
- Stufenbohrer
- Crimpzange
- Werkzeug zum Lösen der Tankarmatur

ANZUGSDREHMOMENTE

Wenn keine Anzugsmomente vorgegeben sind, dann die Schraubverbindungen entsprechend folgender Tabelle anziehen:

Bauteilbezeichnung	Anzugsdrehmomente
Skt.-Schraube M6	10 ⁺¹ Nm
Skt.-Schraube M8	20 ⁺² Nm
Skt.-Schraube M10	45 ⁺² Nm
Torxschraube M6 x 14,5	6 ^{+0,5} Nm
Schraube M4 x 16	3 ^{+0,5} Nm
Schraube M5 x 10	5 ^{+0,5} Nm
Spannschelle für Abgasrohr	7 ⁺¹ Nm
Schlauchschele für Wasserschlauch	3 ^{+0,5} Nm
Schlauchschele für Verbrennungsluftrohr	3 ^{+0,5} Nm
Schlauchschele für Brennstoffrohr	1 ^{+0,2} Nm

1 EINLEITUNG

EINBAUZEICHNUNG

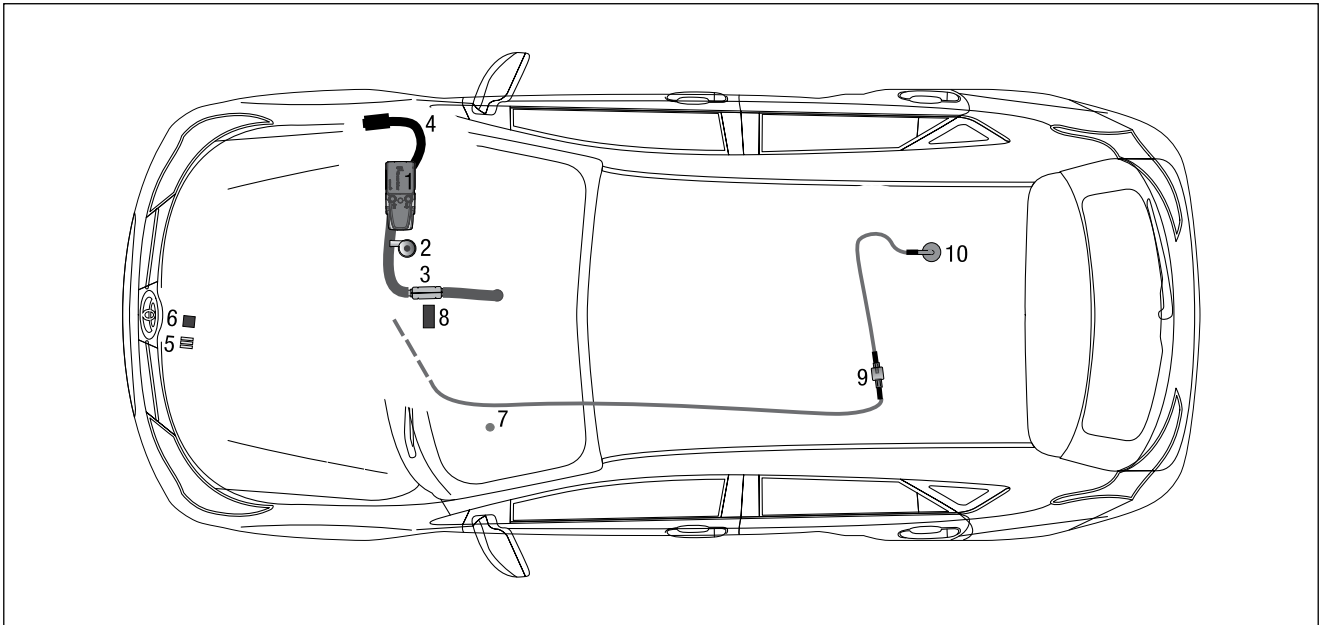

- 1 Heizgerät Hydronic S3
- 2 Wasserpumpe
- 3 Abgasrohr mit Abgasschalldämpfer
- 4 Verbrennungsluftrohr
- 5 Gebläsesteuergerät "EasyFan" und Relais
- 6 Sicherungshalter
- 7 Taster EasyStart Remote / Remote+ / Call
- 8 Tankentnehmer
- 9 Dosierpumpe

2 VORMONTAGE

VORBEREITENDE ARBEITEN AM FAHRZEUG

- Batterie abklemmen
- Rücksitzbank demontieren
- Staufach links demontieren
- Armaturentafelabdeckung links demontieren
- linke Verkleidung der Mittelkonsole demontieren
- obere Motorabdeckung demontieren

- untere Motorverkleidung demontieren
- Unterbodenverkleidung links demontieren
- Scheibenwischer, Wischerwanne und Abdeckung demontieren
- Druck im Kühlsystem ablassen
- Kühlmittel in sauberen Behälter ablassen

HEIZGERÄT VORBEREITEN

(siehe Abb. 1)

Die abgewinkelten Wasserstutzen wie in der Abbildung ersichtlich am Heizgerät montieren, siehe Technische Beschreibung, Kapitel „Einbau“, Abschnitt „Montage der abgewinkelten Wasserstutzen“.



Abb. 1

- ① abgewinkelte Wasserstutzen montieren

VERBRENNUNGSLUFTROHR VORMONTIEREN

(siehe Abb. 2)

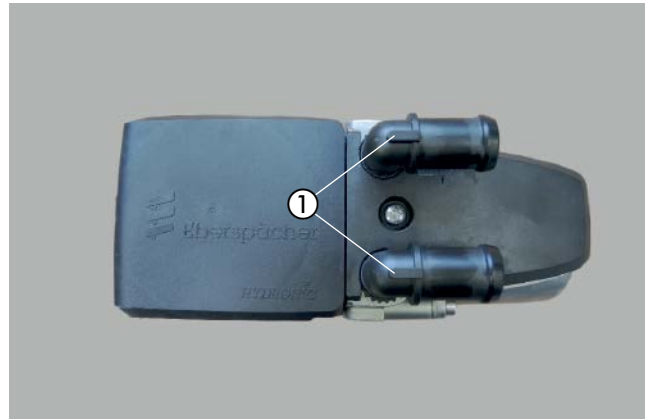
Das Verbrennungsluft der Abbildung entsprechend vormontieren.

Das Duplikat-Typenschild vom Heizgerät entfernen.



Abb. 2

- ① Verbrennungsluftrohr verlegen

2 VORMONTAGE

DUPLIKAT-TYPENSCHILD EINKLEBEN

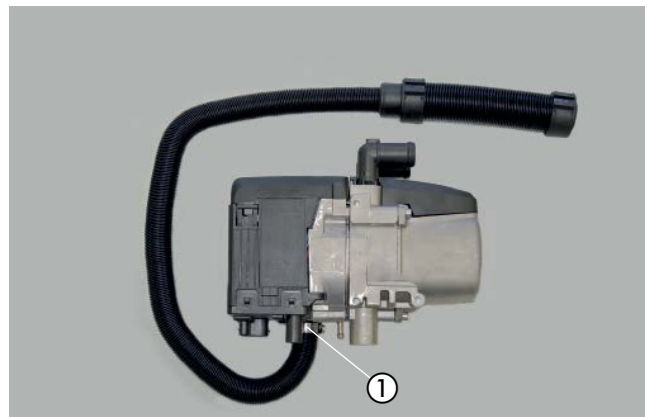
(siehe Abb. 3)

Das Duplikat-Typenschild der Abbildung entsprechend gut sichtbar an der B-Säule der Fahrerseite anbringen.



Abb. 3

① Duplikat-Typenschild anbringen

WASSERPUMPE VORBEREITEN

(siehe Abb. 4)

Die Wasserpumpe der Abbildung entsprechend in den Wasserpumpenhalter einsetzen.



Abb. 4

① Wasserpumpe

② Halter Wasserpumpe

2 VORMONTAGE

GERÄTEHALTER VORBEREITEN

(siehe Abb. 5 und 6)

Am Gerätehalter wie in der Abbildung dargestellt zwei Z-Winkel (22 9000 50 2603) mit zwei Schrauben M6 x 12 festschrauben und ausrichten.



Abb. 5

- ① Gerätehalter
- ② 2 x Halter 2603

Am L-Halter 9501 den Halter 9304 mit einer Schraube M6 x 12 und einer Mutter M6 befestigen und der Abbildung entsprechend ausrichten.

Der Halter dient als Stützstrebe für das Heizgerät.

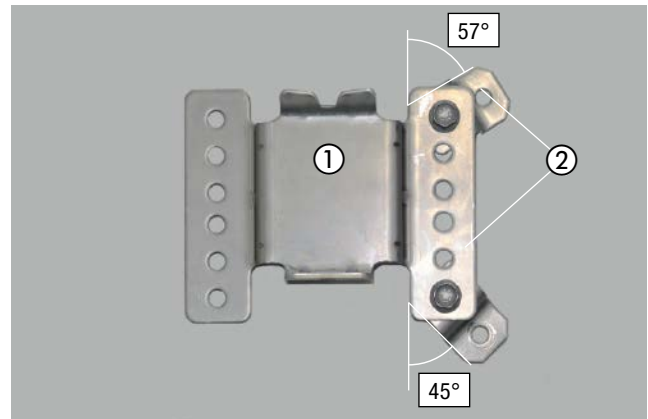

Abb. 6

- ① Halter 9304
- ② Halter 9501 montieren

2 VORMONTAGE

ABGASSYSTEM VORBEREITEN

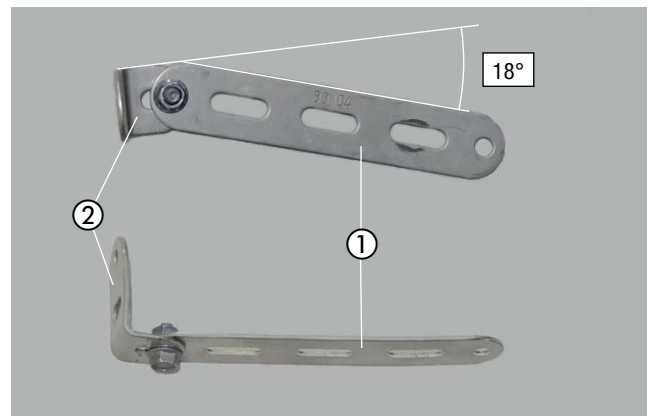
(siehe Abb. 7 und 8)

Den Z-Winkel 20 1533 88 0007 mit Schraube M6 x 12 und einer Karrosseriescheibe B6 am Abgasschalldämpfer lose montieren und der Abbildung entsprechend ausrichten.



Abb. 7

- ① Abgasschalldämpfer
- ② Z - Winkel für Abgasschalldämpfer

Das Abgasrohr auf eine Länge $l = 250$ mm zuschneiden.

Das Abgasendrohr auf eine Länge $l = 280$ mm zuschneiden.

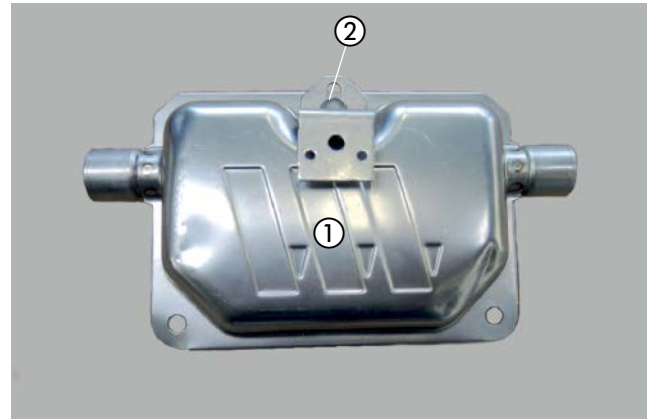
Auf das Abgasendrohr eine Schelle $\varnothing 28$ mm aufschieben. Das Abgasendrohr der Abbildung entsprechend formen.



Abb. 8

- ① Abgasrohr
- ② Abgasendrohr
- ③ Schelle $\varnothing 28$ mm und Distanzhülse mit Schraube M6 x 30 vormontieren

2 VORMONTAGE

STATIONÄRTEIL DER EASYSTART REMOTE/REMOTE+ VORMONTIEREN
(siehe Abb. 9 und 10)

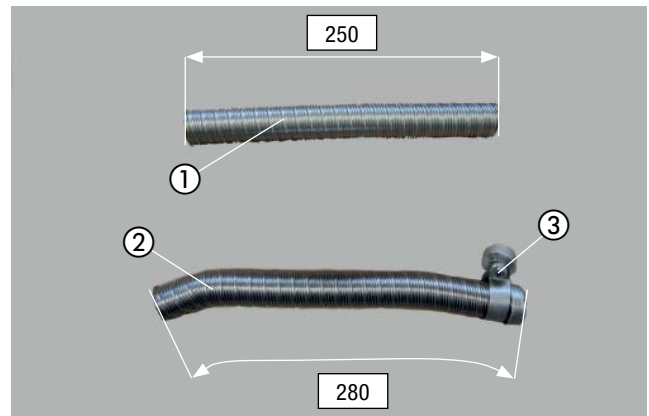
Das Gebläsesteuergerät „EasyFan“ und das Stationärteil der EasyStart Remote/Remote+ mit zwei Schrauben M4 x 10 und zwei Muttern M4 der Abbildung entsprechend am Halter 22 1000 51 21 00 montieren.

Das Zusatzrelais mit einer Schraube M5 x 10 und Mutter M5 am Haltergebläsesteuermodul befestigen.



Abb. 9

- ① Halter
- ② Stationärteil EasyStart Remote/Remote+
- ③ Zusatzrelais montieren

Das Kabel 1,0 mm² br vom Zusatzrelais mit einer Schraube M5 x 10 und Mutter M5 zusammen mit dem Zusatzrelais befestigen.

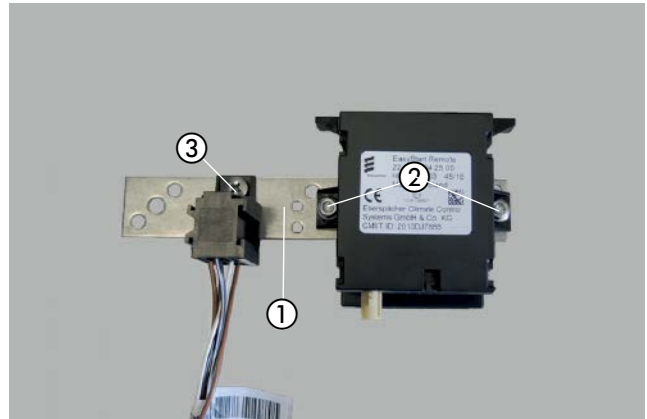

Abb. 10

- ① Halter
- ② Gebläsesteuergerät montieren
- ③ Kabel 1,0 mm² br anschließen

2 VORMONTAGE

TANKENTNEHMER VORBEREITEN

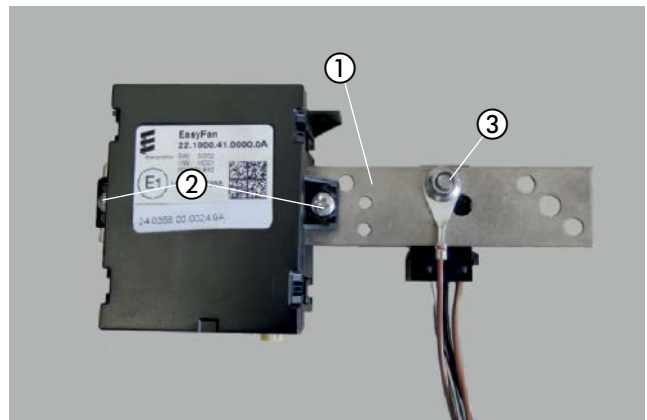
(siehe Abb. 11)

Den Tankentnehmer der Abbildung entsprechend begradigen.



Abb. 11

① Tankentnehmer

DOSIERPUMPE VORBEREITEN

(siehe Abb. 12)

Die Dosierpumpe der Abbildung entsprechend in den Gummihalter einsetzen.



Abb. 12

① Dosierpumpe vormontieren

2 VORMONTAGE

SICHERUNGSSOCKEL VORMONTIEREN UND KABELSTRANG DER WASSERPUMPE ANSCHLIESSEN (siehe Abb. 13 bis 14)

Den Halter für den Sicherungssockel 22 9000 50 6504 entsprechend der Abbildung vorfertigen.

Die vorhandene Bohrung im Halter für den Sicherungssockel auf $\varnothing 6$ mm aufbohren und die Steckeraufnahme in die Bohrung einrasten.



Abb. 13

① Halter Sicherungssockel vorbereiten

Den Sicherungshalter mit zwei Kunststoffspreizniet M4 befestigen.

Den Diagnosestecker an der Steckeraufnahme befestigen.

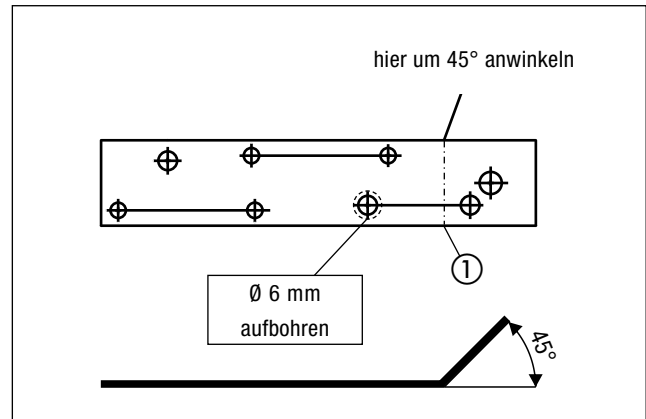

Abb. 14

① Halter für den Sicherungssockel und Diagnosestecker

Vom kompletten Brennstoffrohr eine Länge von 2,00 m für die Saugleitung abschneiden. Das andere Ende Länge = 6,0 m dient als Druckleitung.

Das Dosierpumpenkabel vom Hauptkabelstrang am Brennstoffrohr (Länge = 6,0 m) mit Isolierband befestigen.

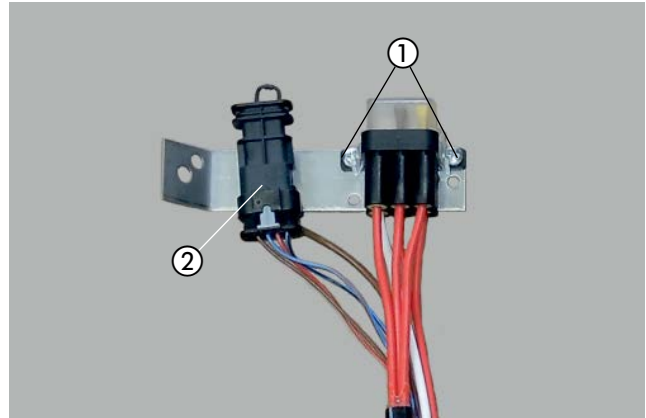

Abb. 15

① Halter für den Sicherungssockel und Diagnosestecker
② Brennstoffrohr an Dosierpumpen-Kabel befestigen

2 VORMONTAGE

WASSERSCHLÄUCHE VORBEREITEN

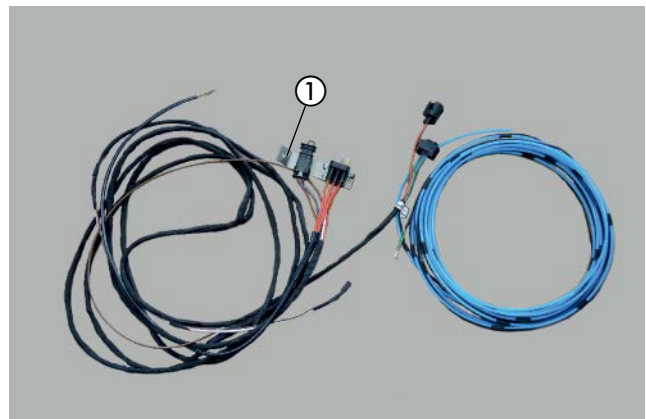
(siehe Abb. 16)

Die Wasserschläuche entsprechend den Maßen in der Abbildung zuschneiden und vorbereiten.

BITTE BEACHTEN!

Der Anschluss der Wasserschläuche an den Wasserkreislauf erfolgt „Inline“, siehe Technische Beschreibung, Kapitel „Einbau“, Abschnitt „Anschluss an den Kühlwasserkreislauf“.



Abb. 16

3 EINBAU

GERÄTEHALTER MONTIEREN

(siehe Abb. 17 und 18)

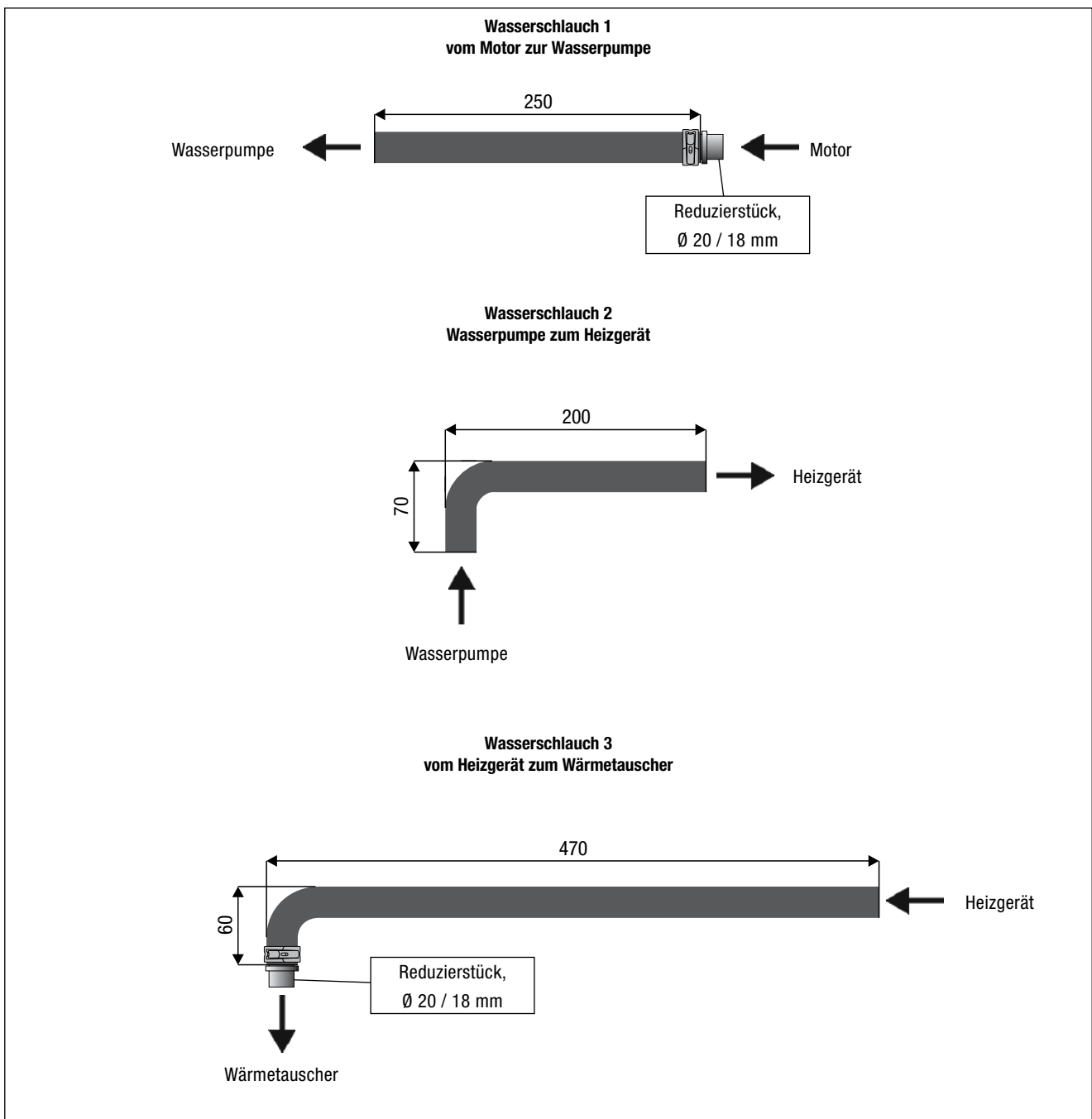
Zur Befestigung des Gerätehalters dienen zwei der drei vorhandenen Stehbolzen M6 an der rechten Seite der Motorwand.



Abb. 17

① 3 x Stehbolzen M6

Der Gerätehalter an Stehbolzen M6 mit zwei Muttern M6 befestigen.



Abb. 18

① Gerätehalter montieren

3 EINBAU

HEIZGERÄT MONTIEREN

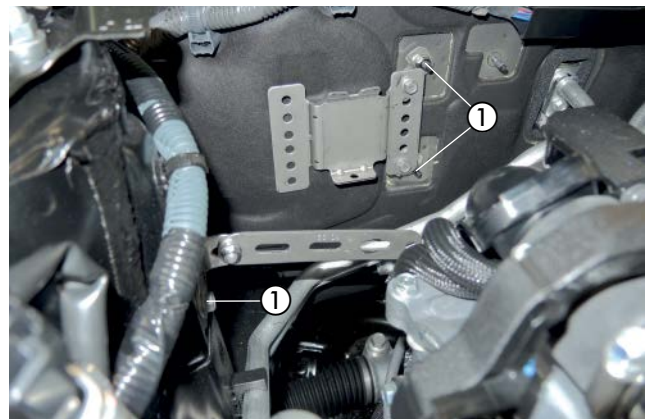
(siehe Abb. 19 und 20)

Das Heizgerät in den Gerätehalter einsetzen.

Das vorbereitete Brennstoffrohr $\varnothing 4 \times 1,25$ mm und Dosierpumpenkabel an der Motortrennwand entlang, nach links und anschließend nach unten zur Fahrzeugeigenen Kraftstoffleitung verlegen.



Abb. 19

- ① Heizgerät in Gerätehalter einsetzen
- ② Brennstoffrohr

Das Heizgerät mit der Torxschrauben M6 x 16 in der unteren Bohrung des Heizgerätes festschrauben.



Abb. 20

- ① Torxschrauben M6 x 16

VERBRENNUNGSLUFTROHR VERLEGEN

(siehe Abb. 21)

Das Verbrennungsluftrohr im Bogen nach oben in den geschützten Bereich vor dem rechten Federbeindom verlegen.

Das Verbrennungsluftrohr an geeigneten Stellen mit Kabelbindern befestigen.

⚠ ACHTUNG!

Das Verbrennungsluftrohr so verlegen, dass ausschließlich trockene und saubere Verbrennungsluft durch das Heizgerät angesaugt werden kann.



Abb. 21

- ① Verbrennungsluftrohr montieren

3 EINBAU

ABGASSCHALLDÄMPFER MONTIEREN

(siehe Abb. 22 bis 27)

Der Stehbolzen M6 befindet sich hinter der ausgeschnittenen und entfernten Dämmmatte.



Abb. 22

① Halter Abgasschalldämpfer montieren

Den Abgasschalldämpfer mit einer Abstandshülse siehe entsprechend Abb. 24 und einer Mutter M6 montieren.



Abb. 23

① Mutter M6

Die Abstandshülse wird zwischen Motortrennwand und dem vormontierten Z-Halter des Abgasschalldämpfer eingesetzt. Den Abgasschalldämpfer ausrichten und mit der Mutter M6 befestigen. Den Abgasschalldämpfer fest mit dem Z-Halter verschrauben.



Abb. 24

① Abstandshülse

② Mutter M6

3 EINBAU

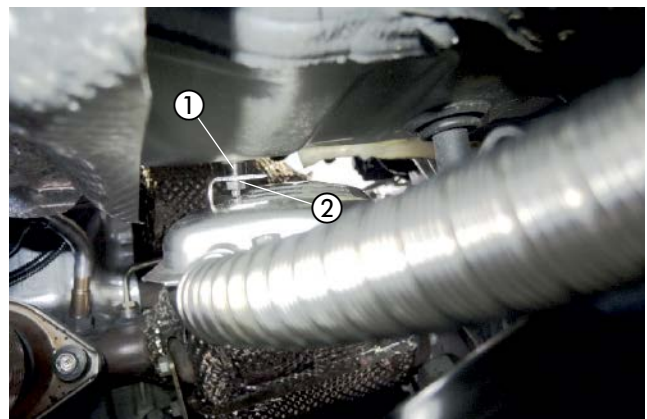
Das Abgasrohr mit einer Spannschelle am Abgasaustrittsstutzen des Heizgerätes sowie am Abgasschalldämpfer befestigen.



Abb. 25

- ① Abgasrohr montieren
- ② Abgasschalldämpfer montieren

Den Kunststoffniet des Wärmeschutzbleches im Bereich des rechten Achsträgers entfernen.

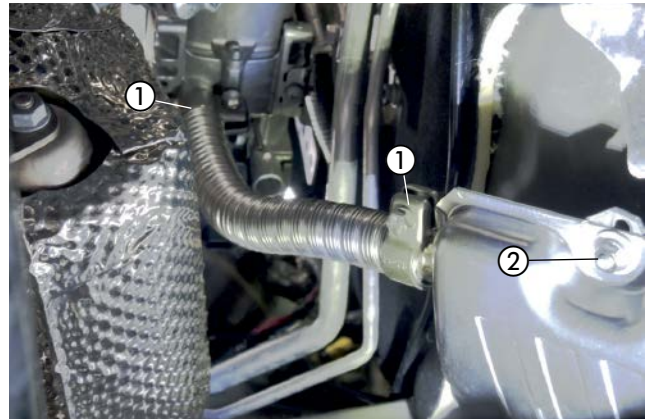

Abb. 26

- ① Kunststoffniet entfernen

Das Abgasendrohr nach unten verlegen und die vormontierte Schelle \varnothing 28 mm mit Abstandshülse, mit einer Schraube M6 x 30 und einer Mutter M6 in der freigemachten Bohrung (Kunststoffniet) festschrauben.

ACHTUNG!

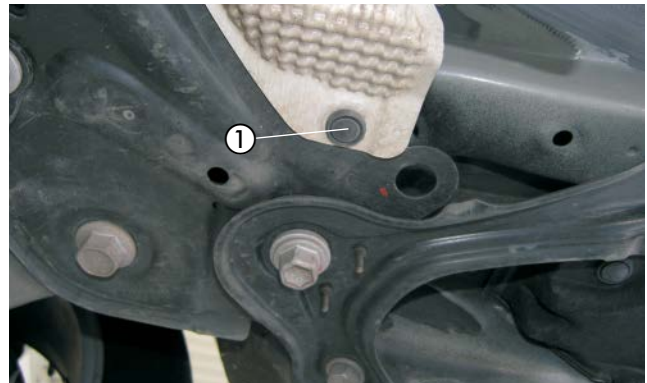
Bei der Verlegung der Abgasrohre auf ausreichenden Abstand zu angrenzenden Karosseriebauteilen achten.



Abb. 27

- ① Abgasendrohr montieren
- ② Schelle \varnothing 28 mm montieren

3 EINBAU

EINBAUORT WASSERPUMPE

(siehe Abb. 28)

Der Einbauort befindet sich an der Motortrennwand an einem Stehbolzen zwischen dem Wasservorlaufschlauch und dem Einbauort des Heizgerätes.



Abb. 28

① Stehbolzen M6

WASSERPUMPENHALTER MONTIEREN

(siehe Abb. 29)

Den Wasserpumpenhalter mit zwei Muttern M6 an den Stehbolzen an der Motortrennwand befestigen.

Der Saugstutzen der Wasserpumpe zeigt dabei nach Links und der Druckstutzen nach Oben.



Abb. 29

① Wasserpumpenhalter

② Mit zwei Muttern M6 befestigen

3 EINBAU

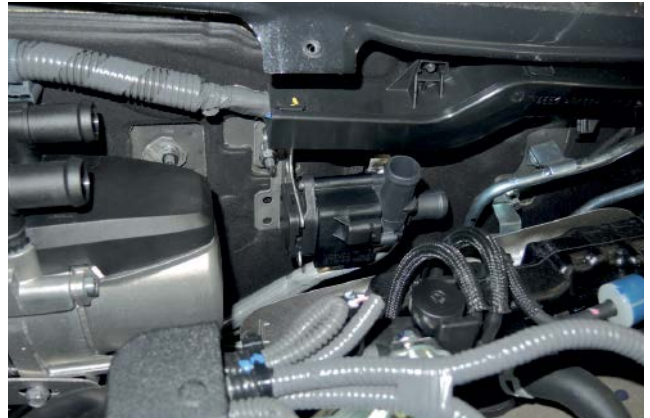

Abb. 30

3 EINBAU

WASSERTRENNSTELLE

(siehe Abb. 31)

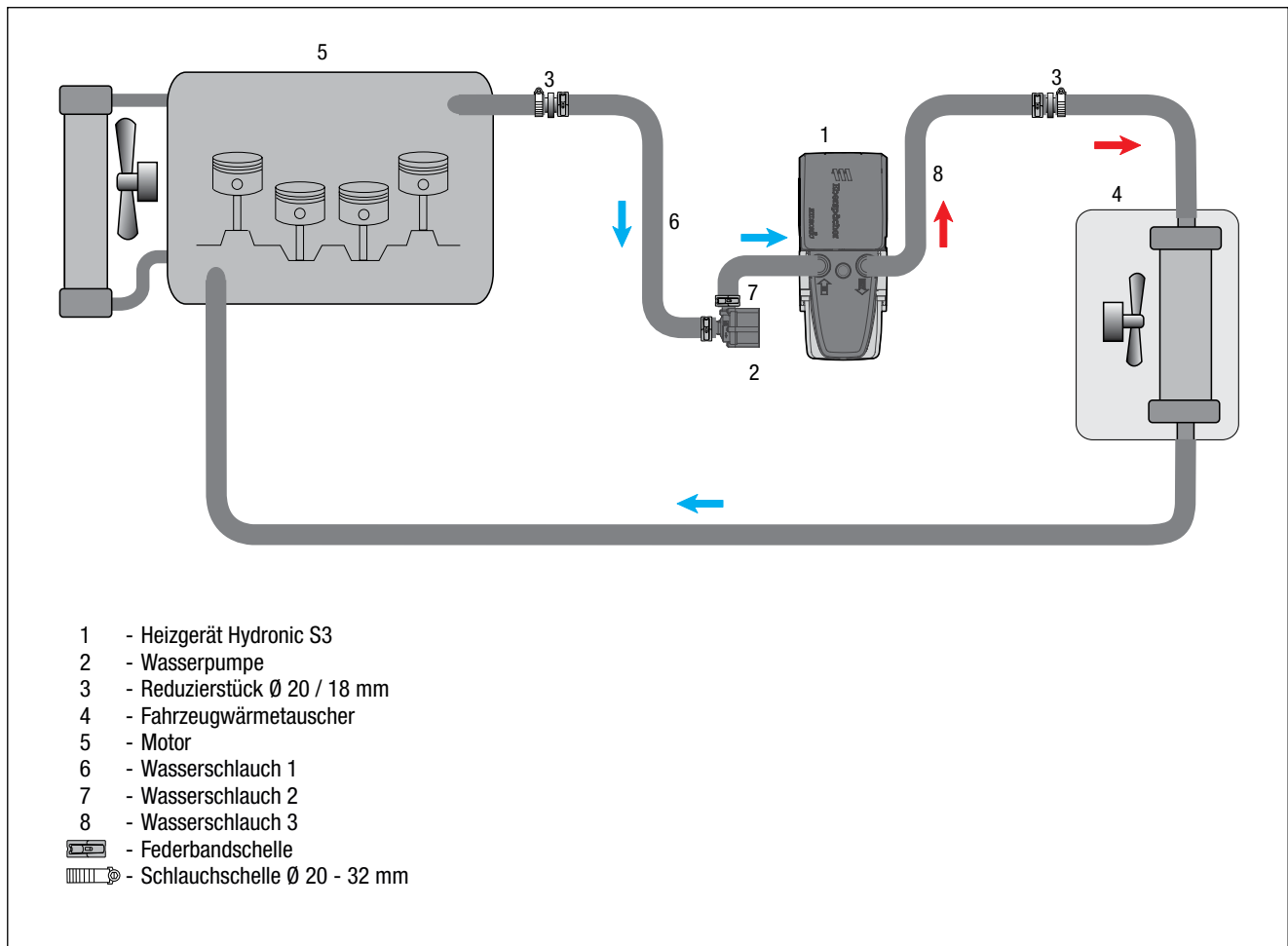
Die Wassertrennstelle am Wasservorlaufschlauch (am Wärmetauscher der untere Wasserschlauch) entsprechend der Bemaßung in der Abbildung trennen.

Das am Wärmetauscher verbliebene Wasserschlauchstück um 90° nach rechts verdrehen.

Das herausgetrennte Schlauchstück entfällt.

Am Blech entsprechend der Abbildung den Kantenschutz befestigen.



Abb. 31

- ① Wasservorlaufschlauch trennen
- ② Kantenschutz aufschieben

WASSERSCHLÄUCHE VERLEGEN UND ANSCHLIESSEN

(siehe Abb. 32 und 33)

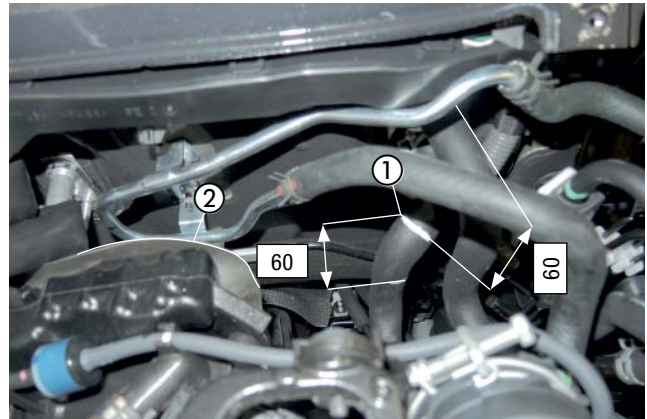
Den Wasserschlauch 1 am Saugstutzen der Wasserpumpe anschließen.

Den Wasserschlauch 2 am Druckstutzen der Wasserpumpe und am Wassereintrittsstutzen des Heizgerätes anschließen.

Den Wasserschlauch 3 am Wasseraustrittsstutzen des Heizgerätes anschließen.



Abb. 32

- ① Wasserschlauch 1 anschließen
- ② Wasserschlauch 2 anschließen
- ③ Wasserschlauch 3 anschließen

Den Wasserschlauch 1 mit dem Übergangsstück \varnothing 20/18 mm am Wasserschlauch zum Motor anschließen.

Den Wasserschlauch 3 mit dem Übergangsstück \varnothing 20/18 mm am Wasserschlauch zum Wärmetauscher anschließen.

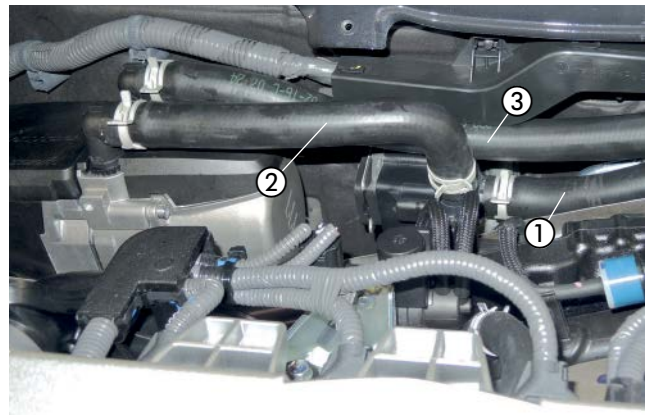
Die Wasserschläuche 1 und 3 mit zwei Leitungshalter, drehbar fixieren.

⚠ ACHTUNG!

Alle Schlauchverbindungen mit Schlauchschellen sichern.

Die Wasserschläuche gegen Scheuern schützen und an geeigneten Stellen mit Kabelbindern sichern.



Abb. 33

- ① Wasserschlauch 1 anschließen
- ② Wasserschlauch 3 anschließen

3 EINBAU

TANKENTNEHMER EINBAUEN

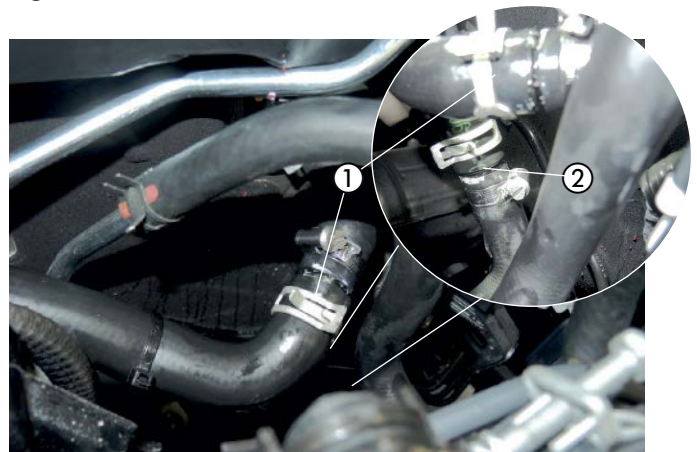
(siehe Abb. 34 bis 36)

Die Steckverbindung und die Kraftstoffleitung von der Tankarmatur lösen.

Die Tankarmatur durch Lösen der Überwurfmutter aus der Tanköffnung herausnehmen.

In das Oberteil der Tankarmatur mittig in der vorgeprägten Stelle eine Bohrung \varnothing 8 mm fertigen.

⚠ ACHTUNG!

Beim Bohren darauf achten, dass keine Verschmutzungen in den Tank oder die Zuleitungen gelangen.

Die Tankarmatur sollte wegen der Ausdehnung des Kraftstofftanks nicht länger als 10 Minuten ausgebaut sein!

Den vorbereiteten Tankentnehmer durch die Bohrung führen, der Abbildung entsprechend ausrichten und mit der Mutter M8 und einer Karoseriescheibe B8 von unten fest verschrauben.

Anschließend das vorbereitete Brennstoffrohr über den Brennstoffschlauch \varnothing 3,5/3 mm und die Klemmschelle (\varnothing 10,5 mm) mit dem Steigrohr verbinden.

Das Brennstoffrohr wie in der Abbildung platzieren.

⚠ ACHTUNG!

Die Überwurfmutter der Tankarmatur ist für gewöhnlich verklebt.

Diese wird eventuell beim Ausbau zerstört.

Die Ersatzteilnummer finden sie auf Seite 4.

Die Tankarmatur in den Tank einsetzen und mit der Überwurfmutter befestigen.

Dabei auf den richtigen Sitz der Dichtung achten.

Die Steckverbindung und die Kraftstoffleitung wieder an der Tankarmatur anschließen.

Am Sauganschluss des Tankentnehmers das Brennstoffrohr \varnothing 4 x 1 mm mit Brennstoffschlauch \varnothing 3,5 x 3 mm Länge 50 mm anschließen und zum Einbauplatz der Dosierpumpe links neben dem Tank verlegen.

Den Deckel über dem Tank wieder montieren.

BITTE BEACHTEN!

Alle Verbindungsstellen mit Schellen sichern.



Abb. 34

① Tankentnehmer montieren



Abb. 35

① Tankentnehmer montieren

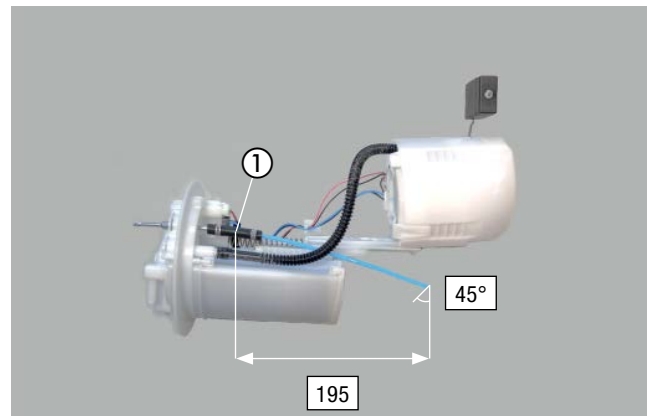

Abb. 36

① Tankentnehmer anschließen

3 EINBAU

DOSIERPUMPE MONTIEREN UND ANSCHLIESSEN

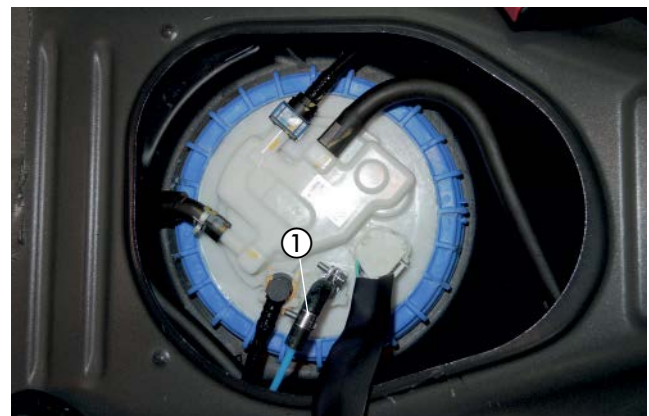
(siehe Abb. 37 und 38)

Das am Heizgerät angeschlossene Brennstoffrohr (Druckleitung) gemeinsam mit dem Dosierpumpenkabel entlang der Kraftstoffleitungen an der linken Fahrzeugunterseite zur Dosierpumpe verlegen.

Das Brennstoffrohr (Saugleitung) vom Tankentnehmer zur Dosierpumpe ablängen und mit Brennstoffschlauchbogen 105° am Druckstutzen der Dosierpumpe anschließen.

Die Steckkontakte des Dosierpumpenkabels ohne Beachtung der Polarität im Gegenstecker einrasten.

Den Stecker an der Dosierpumpe anschließen.

Die Dosierpumpe mit dem Gummihalter der Abbildung entsprechend an den vorhandenen Gewindebohrungen M6 (links neben dem Tank) mit einer Mutter M6 sowie einer Karosseriescheibe B6 montieren. Dabei auf die Einbaulage mit mindestens 15° Steigung auf der Druckseite achten.

Der Druckstutzen der Dosierpumpe zeigt nach hinten.

Die Saugleitung ablängen und mit dem Brennstoffschlauch $\varnothing 3,5 \times 3$ mm Länge 50 mm am Saugstutzen der Dosierpumpe anschließen.

⚠ ACHTUNG!

Das Brennstoffrohr nur mit scharfem Messer ablängen. Sämtliche Schlauchverbindungen mit Schlauchschellen sichern. Bei der Verlegung von Brennstoffleitungen unbedingt auf ausreichenden Abstand zu heißen Fahrzeug- und Heizungsteilen achten.



Abb. 37

① Brennstoffrohr $\varnothing 4 \times 1$ mm verlegen

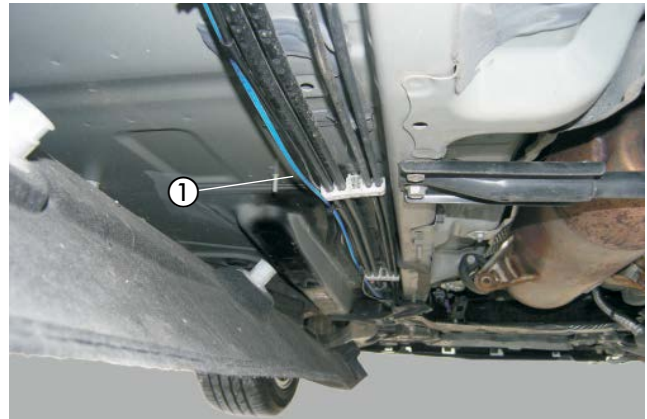

Abb. 38

① Dosierpumpe montieren

② Brennstoffschlauchbogen anschließen

3 EINBAU

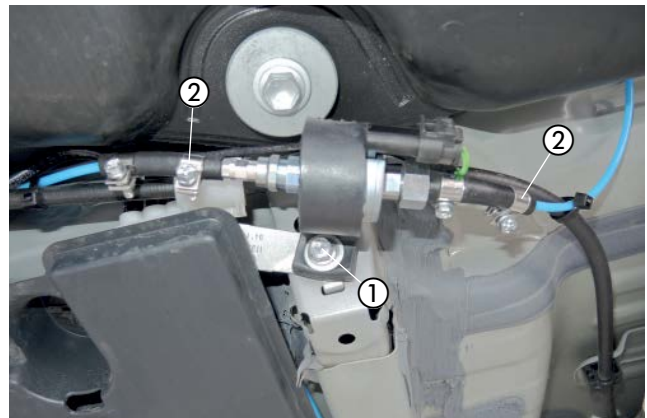
SICERUNGSHALTER MONTIEREN

(siehe Abb. 39)

Den vorbereiteten Sicherungshalter mit der vorhandenen fahrzeugeigenen Schraube M6 rechts neben dem Schloßträger wie in der Abbildung ersichtlich montieren.



Abb. 39

① Sicherungshalter montieren

KABELVERLEGUNG

(siehe Abb. 40)

Den Kabelstrang „Fahrzeuginnenraum“ bestehend aus:

- Kabel 4 mm² ws/rt und Kabel 1 mm² sw/rt
- 3-adriger Kabelstrang „Bedieneinrichtung“
- 4-poliger Kabelstrang „Gebläsesteuergerät“

durch die fahrzeugeigene Kabeltülle auf der rechten Seite der Motortrennwand in den Fahrzeuginnenraum verlegen.



ACHTUNG!

Bei der Verlegung der Kabelstränge auf ausreichenden Abstand zu heißen Fahrzeug- und Heizungsteilen achten.

Die Kabelstränge an geeigneten Stellen mit Kabelbindern befestigen.



Abb. 40

① Fahrzeugeigene Kabeltülle

STROMVERSORGUNG

(siehe Abb. 41)

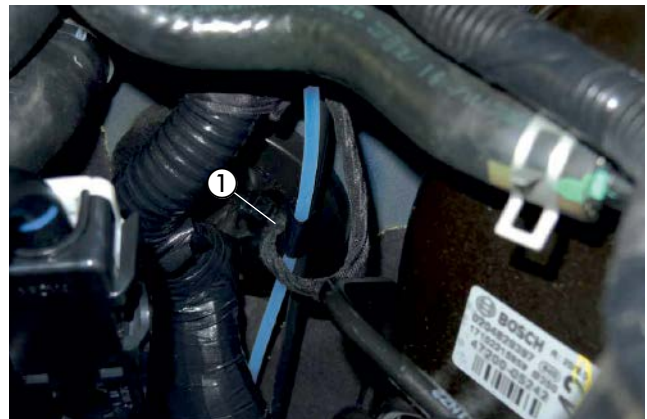
Das Pluskabel 4 mm² rt zur Batterie führen und mit dem Kabelschuh A6 am Pluspol anschließen.

Das Massekabel 2,5 mm² br zur Batterie führen und mit dem Kabelschuh A6 am Minuspol anschließen.



Abb. 41

① Pluskabel an Batterie

② Massekabel an Batterie

3 EINBAU

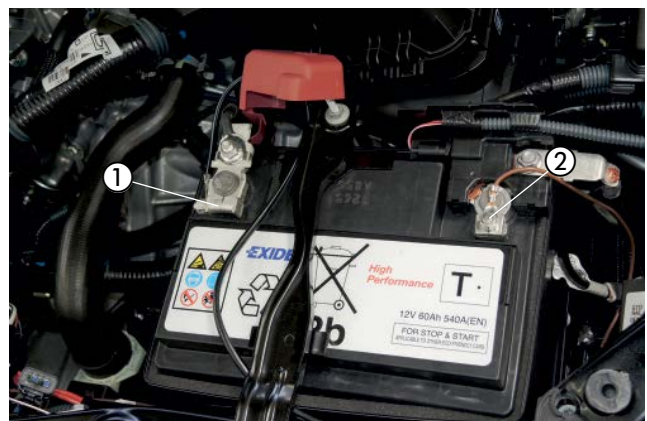
GEBLÄSEANSTEUERUNG

(siehe Abb. 42 bis 45)

Der AC-Verstärker befindet sich rechts vom Gaspedal oberhalb des Mitteltunnels.

Den 47-poligen Stecker vom AC-Verstärker abziehen.



Abb. 42

① AC-Verstärker

Den Kabelstrang "Bedieneinrichtung" mit dem 4-poligen, weißen Stecker vom Leitungsstrang "EasyFan" nach links zur Zentralelektrik führen.

Die Kabel 1 mm² rt, 1 mm² br und 1 mm² bl/ws vom Kabelstrang "Bedieneinrichtung" in den 4-poligen, weißen Gegenstecker vom Kabelstrang "Bedieneinheit" des Leitungsstrang "EasyFan" den Kabelfarben entsprechend einrasten.

Den Kabelstrang EasyFan zum Stecker des AC-Verstärkers führen.



Abb. 43

① 4-poliger, weißer Stecker

② 2 x Kabel 0,5 mm² sw/rt verbinden

Das Kabel 0,35 mm² ws Pin 12 trennen und mit dem Kabel 0,5 mm² ws mit dem 8-poligen Stecker des Gebläsesteuergerätes und dem Kabel 0,5 mm² or/br zur Fahrzeug Zentralelektronik mit Stoßverbindern verbinden.

Das Kabel 0,35 mm² ge Pin 11 trennen und mit dem Kabel 0,5 mm² bl vom Stecker des Gebläsesteuergerätes und 0,5 mm² or/gr zur Fahrzeug Zentralelektronik mit Stoßverbindern verbinden.

Das Kabel 0,35 mm² ge Pin 1 trennen und mit dem Kabel 0,5 mm² sw/ws zum Zusatzrelais und 0,5 mm² sw vom Zusatzrelais mit Stoßverbindern verbinden.



Abb. 44

① Kabel 0,35 mm² ws (Pin 12) trennen → Kabel 0,5 mm² ws zum Stecker verbinden

② Kabel 0,35 mm² ge (Pin 11) trennen → Kabel 0,5 mm² ge zum Stecker verbinden

③ Kabel 0,35 mm² ge (Pin 1) trennen → Kabel 0,5 mm² sw/ws einbinden

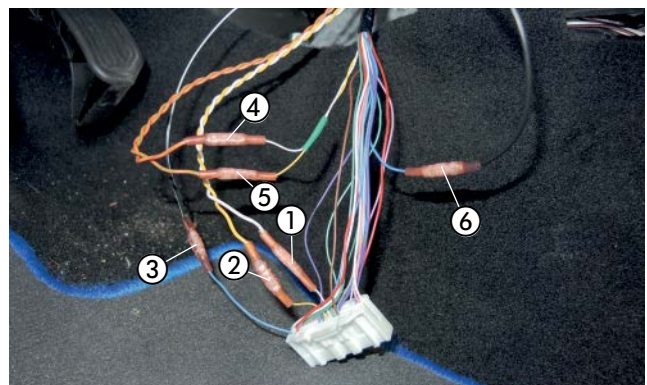
④ Kabel 0,35 mm² vi → Kabel 0,5 mm² or/gn zum Fahrzeug verbinden

⑤ Kabel 0,35 mm² ws → Kabel 0,5 mm² or/br zum Fahrzeug verbinden

⑥ Kabel 0,35 mm² bl → Kabel 0,5 mm² sw zum Fahrzeug verbinden

⚠ ACHTUNG!

Wenn das Diagnosesystem „EasyScan“ vorhanden ist, die Codierung auf „EasyFan verbaut“ ändern.

Dadurch wird die CAN-Schnittstelle zum Gebläsesteuergerät "EasyFan" aktiviert und die Diagnose des Gebläsesteuergerätes "EasyFan" ermöglicht. Die analoge Ansteuerung über schwarz/rot wird dadurch deaktiviert und nicht mehr benötigt.

Hierzu die Kabel 0,5 mm² sw/rt vom Kabelstrang „Fahrzeuginnenraum“ und vom Gebläsesteuergerät isolieren und zurückbinden.

3 EINBAU



Abb. 45

3 EINBAU

FUNKFERNBEDIENUNG EASYSTART REMOTE/REMOTE+ EINBAUEN
(Alternativvorschlag - Absprache mit dem Kunden)
(siehe Abb. 46 und 47)

Den Taster der EasyStart Remote/Remote+ auf die Verkleidung der Armaturentafel links neben dem Lenkrad montieren.

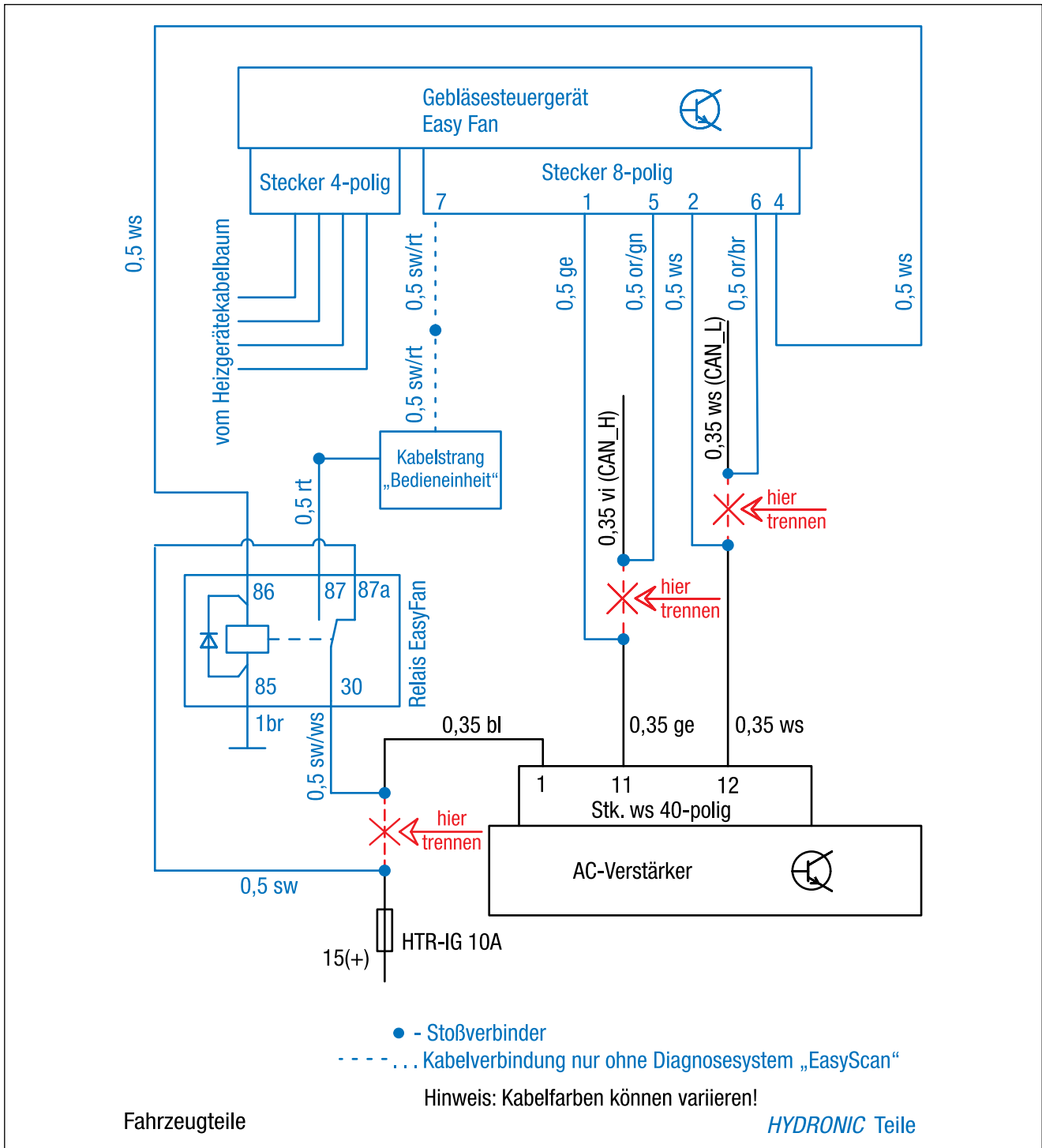
Dazu eine Bohrung \varnothing 10 mm fertigen und den Taster in die Bohrung einsetzen.

Das Stationärteil der EasyStart Remote/Remote+ mit Halter an vorhandener Schraube M6 links hinter dem Staufach montieren.

Den Temperaturfühler der EasyStart Remote+ an der Verkleidung der A-Säule im Fußraum des Fahrers anbringen.

Die Kabel vom montierten Taster und Temperaturfühler zusammen mit dem Kabelstrang „EasyFan“ zum Einbauort des Stationärteils führen und am Stationärteil anschließen.

Das Antennenkabel der EasyStart Remote/Remote+ am Stationärteil anschließen, nach links führen und im Türgummi der Fahrerseite verlegen.

Das vormontierte Massekabel des Relaissockels am Massepunkt des Armaturentafelhalters mit vorhandener Schraube M16 anschließen.

Der Einbau der EasyStart Remote/Remote+ erfolgt nach der Technischen Beschreibung für die Funkfernbedienung EasyStart Remote/Remote+, siehedazu den Abschnitt „Einbauanweisung“.

⚠ ACHTUNG!

Eine eventuelle Überlänge des Antennenkabels unter der Armaturentafel mit Kabelbindern befestigen.



Abb. 46

① Taster der EasyStart Remote/Remote+ montieren



Abb. 47

① Stationärteil der EasyStart Remote/Remote+ montieren

4 NACH DEM EINBAU

HINWEIS-AUFKLEBER "TANKEN" ANBRINGEN

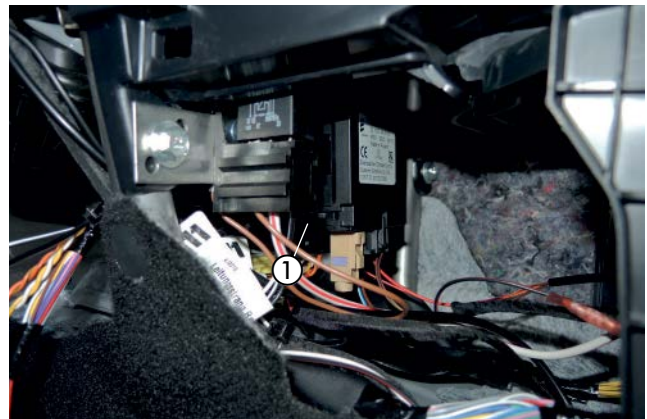
(siehe Abb. 49)

Den Hinweis-Aufkleber "Tanken" in die Tankklappe entsprechend der Abbildung einkleben.



Abb. 48

① Hinweis-Aufkleber "Tanken" anbringen

FAHRZEUG KOMPLETTIEREN

- Alle ausgebauten Teile in umgekehrter Reihenfolge montieren.
- Die Batterie wieder anklemmen.
- Die Schlauchleitungen, Schlauch- und Spansschellen sowie alle elektrischen Anschlüsse auf festen Sitz prüfen.
- Alle losen Leitungen mit Kabelbindern sichern.
- Alle Programmierungen am Fahrzeug (Radio, Fensterheber usw.) wieder herstellen.
- Das Kühlsystem befüllen, den Motor starten, Kühlsystem entlüften und auf Dichtheit prüfen, fehlende Kühlfüssigkeit bis zur Markierung (Pfeil) nachfüllen.
- Den Hinweis-Aufkleber „Tanken“ in die Tankklappe ein-kleben.
- Bitte auch die Angaben des Fahrzeugherstellers zur
- Befüllung und Entlüftung des Kühlsystems beachten.
- Die behördlichen Vorschriften und Sicherheitshinweise in der technischen Beschreibung beachten.
- Das Bedienelement programmieren und die Bedienungsanweisung in das Handschuhfach legen.
- Das Merkblatt für den Kunden ausdrucken und dem Kunden aushändigen.

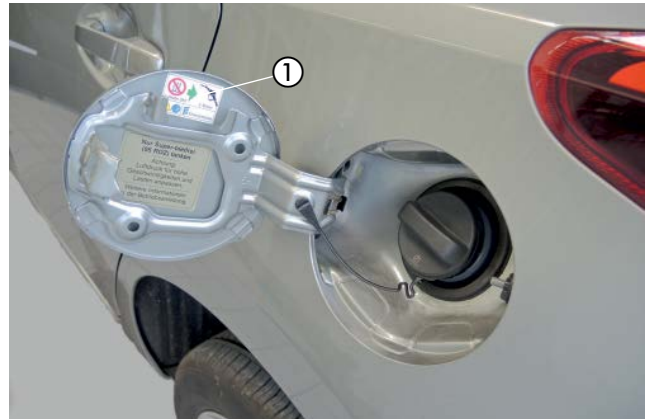
ACHTUNG!

Das Kühlsystem ausschließlich mit der vom Fahrzeughersteller vorgeschriebenen Kühlfüssigkeit befüllen.

INBETRIEBNAHME DES HEIZGERÄTES

- Das Heizgerät am Bedienelement einschalten.
Siehe Bedienungsanleitung - Bedienelement.

5 TEILEÜBERSICHT



Abb. 49



Abb. 50

MERKBLATT FÜR DEN KUNDEN

Hinweise für den Kunden
(siehe Abb. 1)

- Am Klimabedienteil sind keine Einstellungen erforderlich.

Beim Entriegeln des Fahrzeuges (während des Standheizbetriebes) wird die Gebläsesteuerung durch die Standheizung bereits deaktiviert.
Beim Einschalten der Zündung stehen die originalen Funktionalitäten zur Verfügung.
Nach dem Verriegeln des Fahrzeuges dauert es einige Minuten bis zur Aktivierung der Gebläsesteuerung durch die Standheizung.



Abb. 1
① Klimabedienteil

BITTE BEACHTEN!

- Schalten Sie die Standheizung mindestens einmal monatlich für ca. 10 min und auch in den Sommermonaten ein!
Dies sorgt für eine reibungslose Funktion im Nutzungszeitraum!
- Wir empfehlen die Heizzeit auf die Fahrzeit abzustimmen: Fahrzeit > Heizzeit.

BITTE BEACHTEN!

Bei Fahrzeugen mit Innenraumüberwachung ist diese für den Heizvorgang zu deaktivieren.
Hinweise für die Deaktivierung bitte der Bedienungsanleitung des Fahrzeuges entnehmen.

ANSCHLUSSKONSTELLATIONEN FÜR HYDRONIC S3 12V CS

DE

DE

i Bitte beachten: Nur gültig für folgende Hydronic S3 Ausführungsvarianten mit CAN-Schnittstelle und S+ Schaltausgang:

Heizgeräte für Otto-Kraftstoff (Benzin)	Bestell-Nr.
B 4 E – 12 V CS	20.2007.05.0000
B 5 E – 12 V CS	20.2008.05.0000
Heizgeräte für Dieselmotorkraftstoff	Bestell-Nr.
D 4 E – 12 V CS	25.2933.05.0000
D 5 E – 12 V CS	25.2934.05.0000

1 Anschluss Hydronic S3 12V CS an EasyStart Pro / EasyStart Web in Verbindung mit EasyFan

i Anschluss über Y-Kabel (Mat.-Nr. 22.1000.35.2800) und Leiter BKR D an Bedienelement und EasyFan.

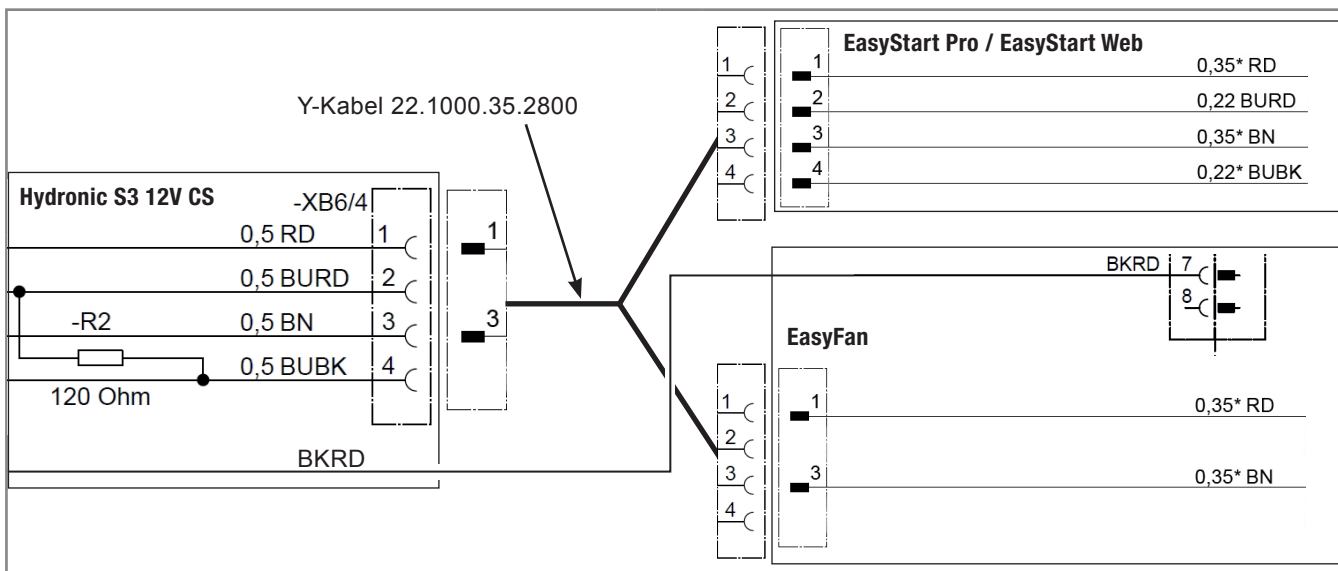

2 Anschluss Hydronic S3 12V CS an 2 x EasyStart Pro / EasyStart Web

i Anschluss über Y-Kabel (Mat.-Nr. 22.1000.35.2700) an EasyStart Pro und EasyStart Web.

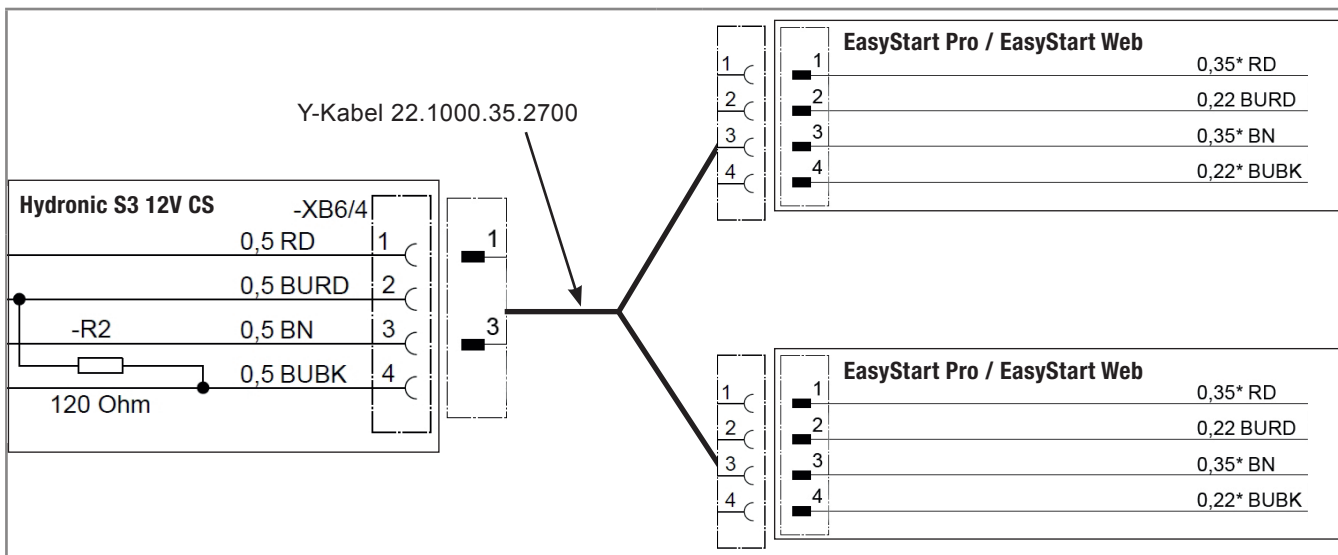

3 Anschluss Hydronic S3 12V CS an EasyStart Remote

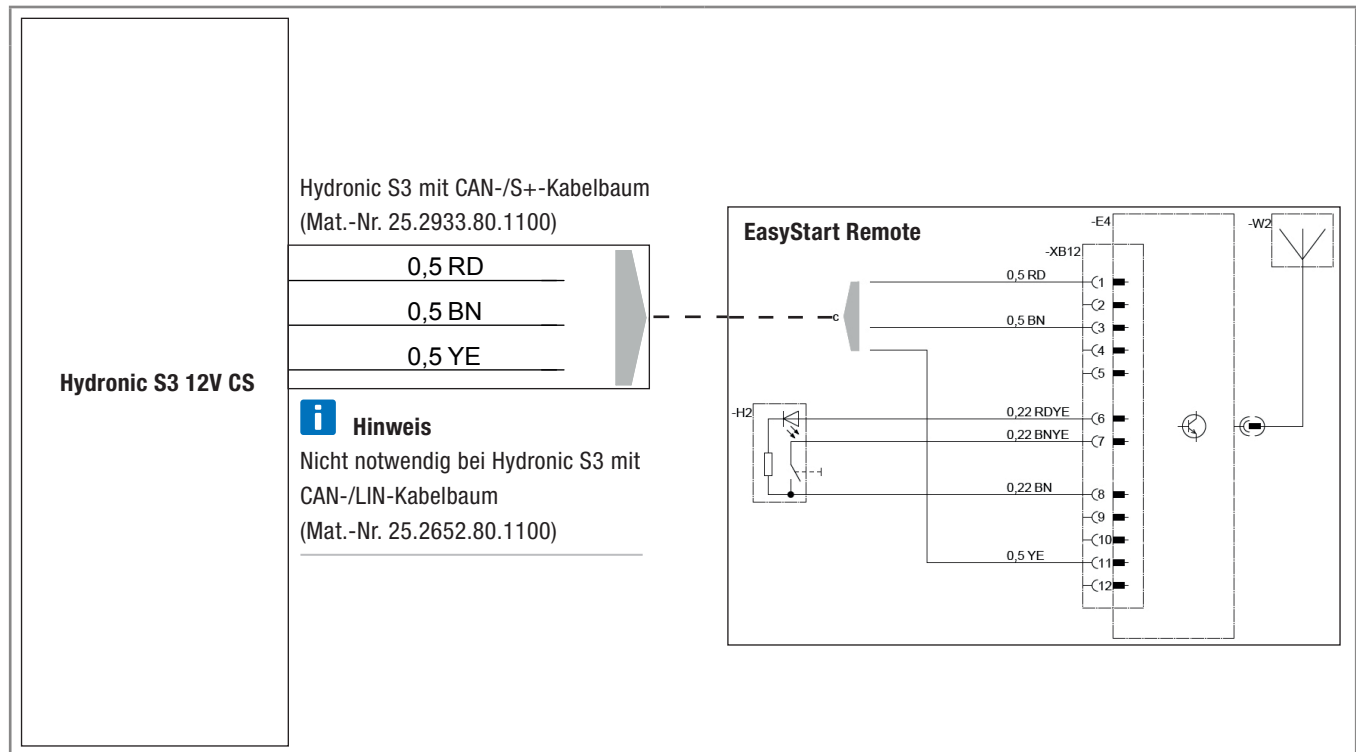

4 Anschluss Hydronic S3 12V CS an EasyStart Remote+

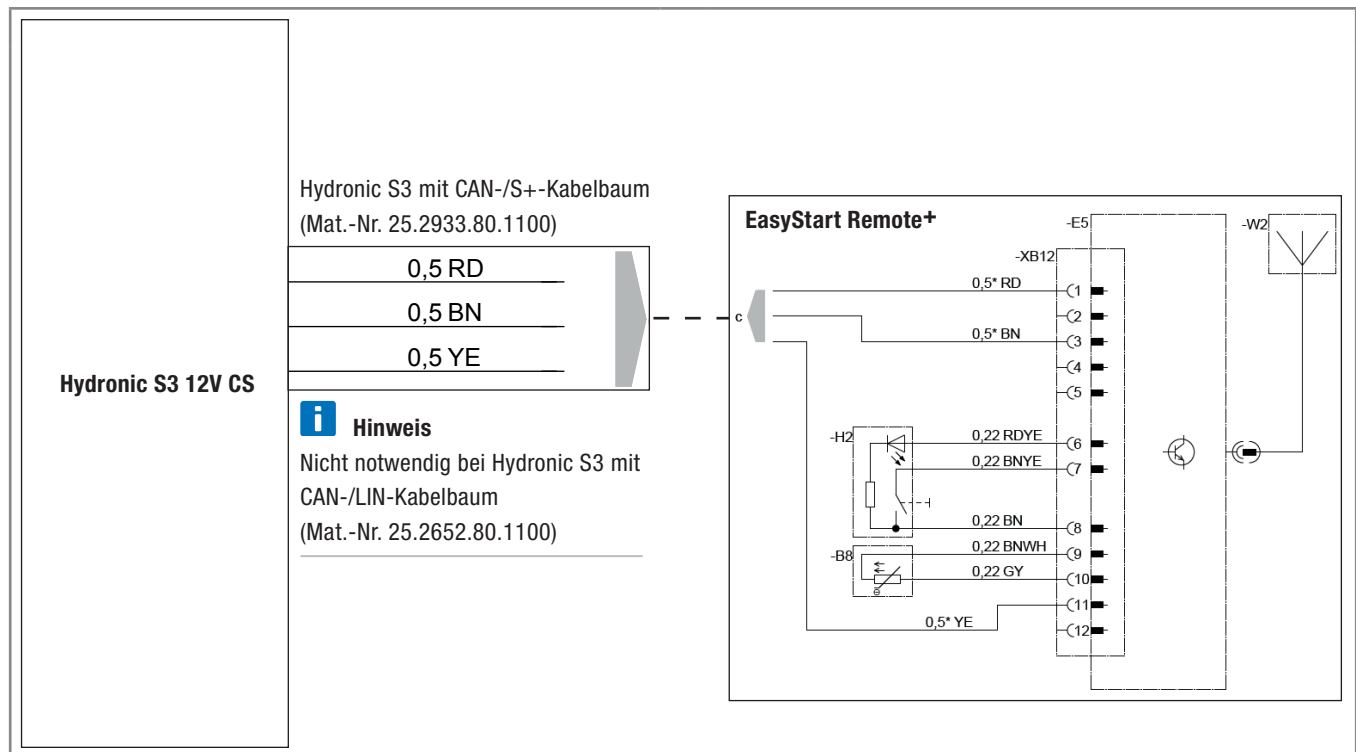

CONNECTION CONSTELLATIONS FOR HYDRONIC S3 12V CS

i Please note: Only valid for the following Hydronic S3 versions **with CAN interface and S+ switching output**:

Heaters for petrol	Order No.
B 4 E – 12 V CS	20.2007.05.0000
B 5 E – 12 V CS	20.2008.05.0000
Heaters for Diesel	Order No.
D 4 E – 12 V CS	25.2933.05.0000
D 5 E – 12 V CS	25.2934.05.0000

1 Connection of Hydronic S3 12V CS to EasyStart Pro / EasyStart Web including EasyFan

i Connect via Y cable (Mat.-No. 22.1000.35.2800) and line BKRD to operating element and EasyFan.

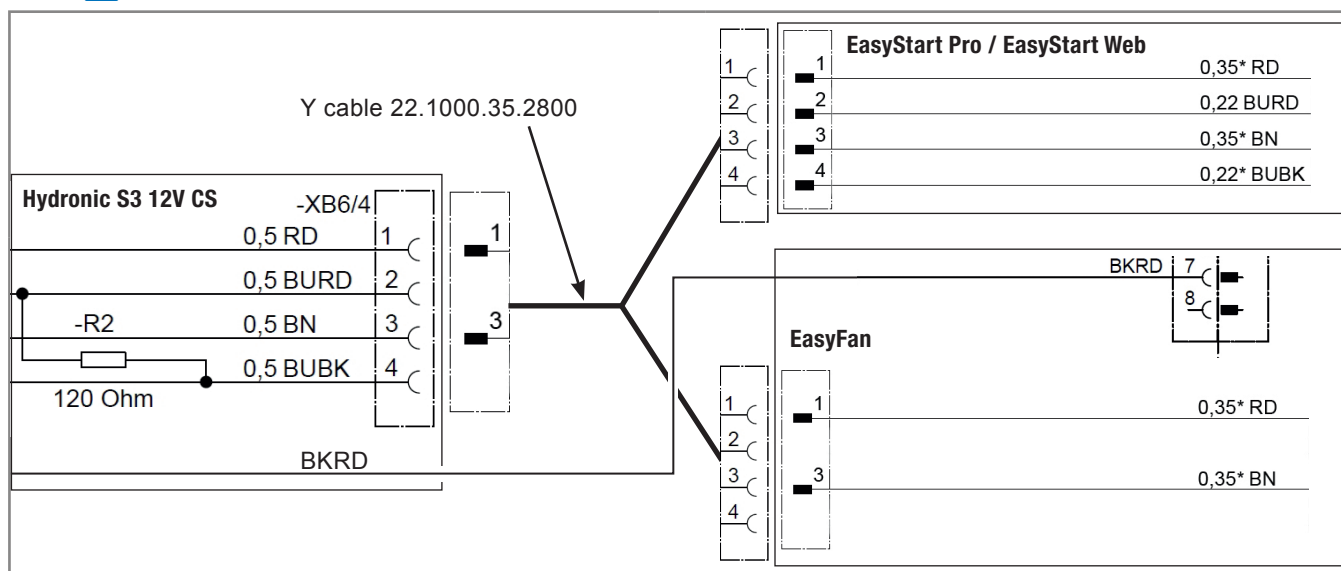

2 Connection of Hydronic S3 12V CS to 2 x EasyStart Pro / EasyStart Web

i Connect via Y cable (Mat.-No. 22.1000.35.2700) to EasyStart Pro and EasyStart Web.

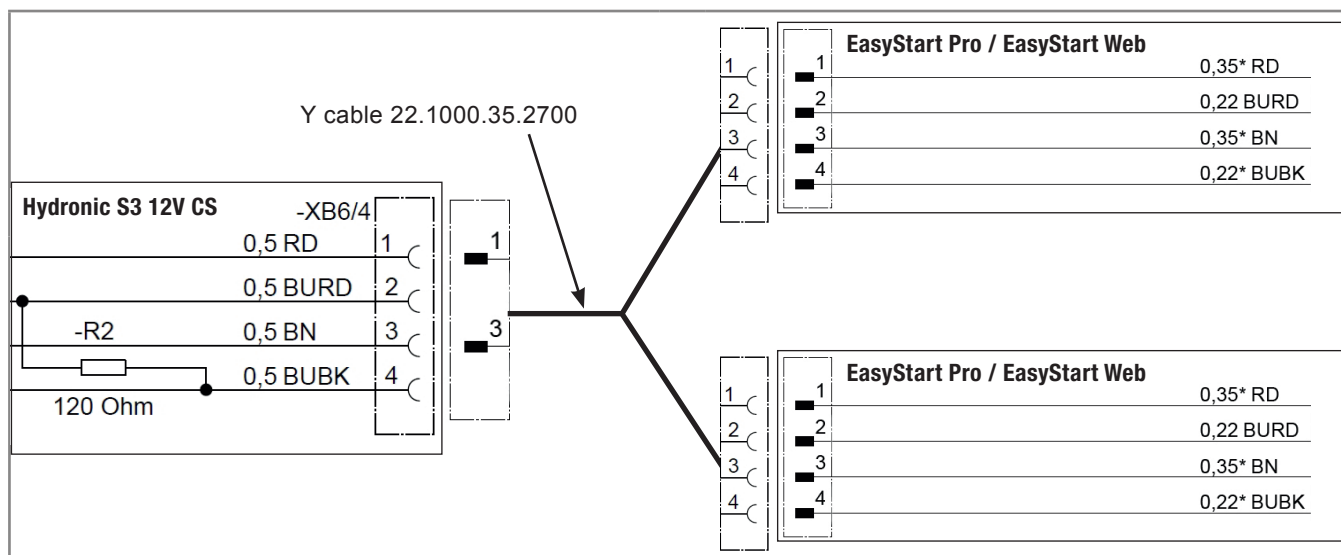

3 Connection of Hydronic S3 12V CS to EasyStart Remote

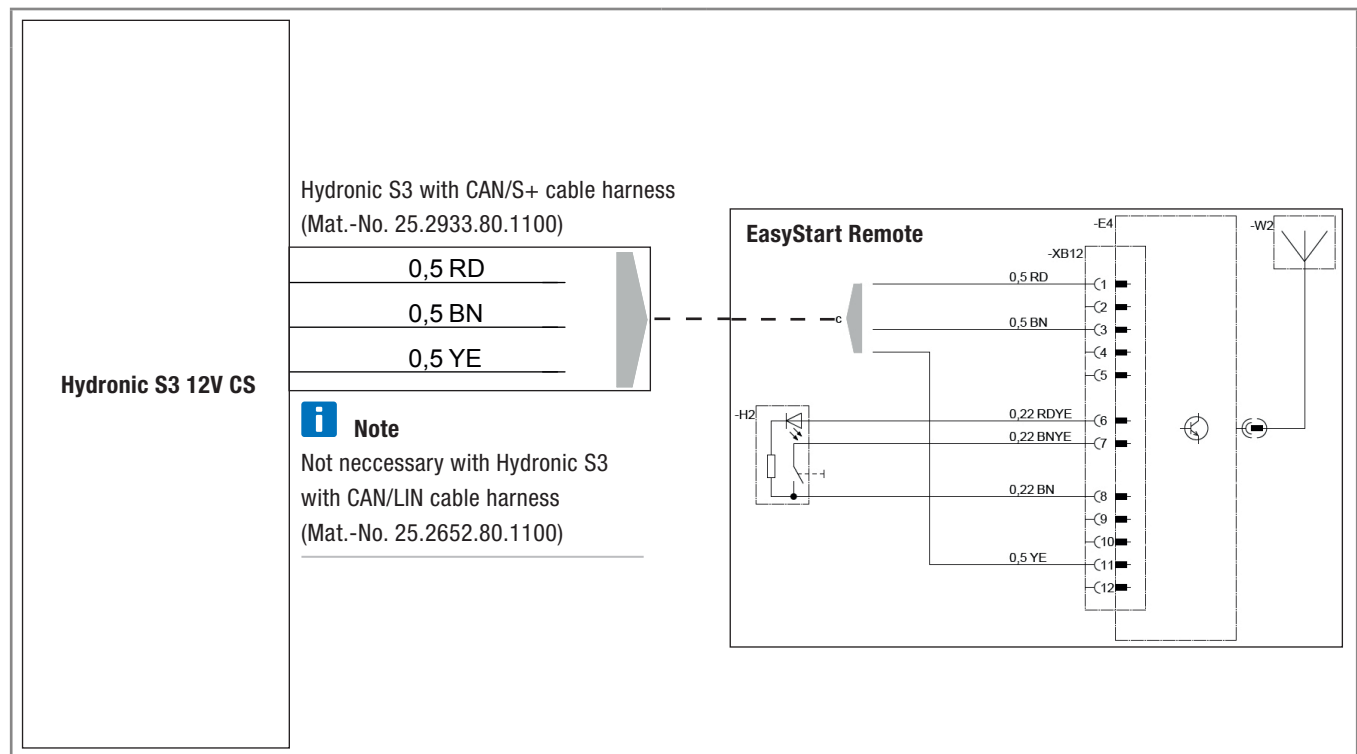

4 Connection of Hydronic S3 12V CS to EasyStart Remote+

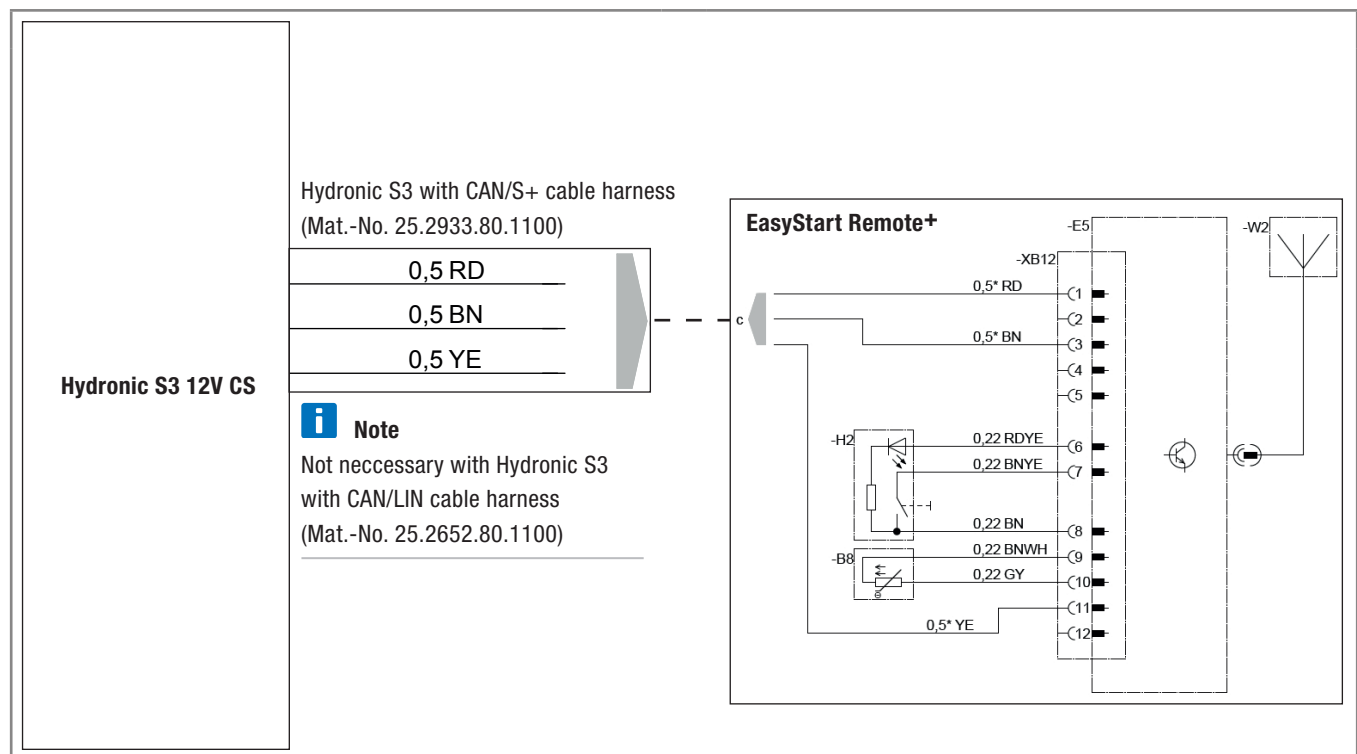

Headquarters:

Eberspächer Climate Control Systems GmbH & Co. KG

Eberspächerstraße 24

73730 Esslingen

Hotline: 03976 2350 235

Fax-Hotline: 01805 262624

info@eberspaecher.com

www.eberspaecher.com

