

## EINBAUVORSCHLAG

### HYDRONIC S3 – B 4 E / B 5 E IM VW PASSAT (3G)



**DIESER EINBAUVORSCHLAG IST FÜR FAHRZEUGE AB MODELLJAHR 2019 MIT FOLGENDEN MOTORISIERUNGEN GÜLTIG:**

2,0 l Hubraum / 4-Zylinder-Reihenmotor TSI / 140 kW - 190 PS (HSN: 0603 / TSN: CJR)

# INHALT

KAPITEL	KAPITELBESCHREIBUNG	SEITE
1	Einleitung	3-5
2	Vorbereitung Fahrzeug	6
3	Vormontage	7-13
4	Einbau	14-27
5	Nach dem Einbau	28
6	Teileübersicht	29
	Merkblatt für den Kunden	31

Dieser Einbauvorschlag dokumentiert den Einbau des Heizgerätes Hydronic S3 in einem Fahrzeug ab Modelljahr 2019 mit folgender Ausstattung:

- mit 3-Zonen Klimaanlage (Climatronic)
- mit Nebelscheinwerfern
- mit LED-Tagfahrlicht
- mit Scheinwerferreinigungsanlage
- mit Schaltgetriebe oder mit Doppelkupplungsgetriebe (DSG)
- mit Vorderradantrieb oder mit Allradantrieb ( 4-Motion)

#### Nicht geprüft wurden:

- Innenraumüberwachung
- Klimaanlage (Climatic)



#### BITTE BEACHTEN!

Dieser Einbauvorschlag ist unter Ausschluss irgendwelcher Haftungsansprüche für das o.g. Fahrzeug gültig. Je nach abweichendem Modelljahr und/oder abweichender Ausstattung können sich Änderungen gegenüber diesem Einbauvorschlag ergeben.

Der Einbau des Heizgerätes in das Fahrzeug muss daher zwingend vor Beginn auf Machbarkeit überprüft werden. Jegliche Haftungsansprüche bedingt durch Änderungen am Fahrzeug sind ausgeschlossen.

Einbauzeit ca. 8 Stunden

# 1 EINLEITUNG

## BESONDERE SCHREIBWEISEN, DARSTELLUNGEN UND PIKTOGRAMME

In diesem Einbauvorschlag werden unterschiedliche Sachverhalte durch besondere Schreibweise und Piktogramme hervorgehoben. Bedeutung und entsprechendes Handeln entnehmen Sie aus den folgenden Beispielen.

### BESONDERE SCHREIBWEISEN UND DARSTELLUNGEN

- Dieser Punkt (▪) kennzeichnet eine Aufzählung die durch eine Überschrift eingeleitet wird.
  - Folgt nach einem „Punkt“ ein eingerückter Strich (–), ist diese Aufzählung dem schwarzen Punkt untergeordnet.

### PIKTOGRAMME



#### GEFAHR!

Dieser Hinweis weist Sie auf eine drohende Gefahr für Leib und Leben hin. Wird dieser Hinweis nicht beachtet, kann ein schwerer Personenschaden die Folge sein.

- Dieser Pfeil weist Sie auf die entsprechende Vorsichtsmaßnahme hin um die Gefahr abzuwenden.



#### ACHTUNG!

Dieser Hinweis weist Sie auf eine gefährliche Situation für eine Person und / oder das Produkt hin. Wird dieser Hinweis nicht beachtet, kann ein Personenschaden und / oder ein Geräteschaden die Folge sein.

- Dieser Pfeil weist Sie auf die entsprechende Vorsichtsmaßnahme hin um die Gefahr abzuwenden.



#### BITTE BEACHTEN!

Dieser Hinweis gibt Ihnen Anwendungsempfehlungen und hilfreiche Tipps für den Betrieb, Einbau und Reparatur des Heizgerätes.

## SICHERHEITSHINWEISE FÜR DEN EINBAU UND DIE REPARATUR



#### GEFAHR!

Ein unsachgemäßer Einbau oder eine unsachgemäße Reparatur von Eberspächer-Heizgeräten kann einen Brand verursachen oder zum Eintritt giftiger Abgase in den Fahrzeuginnenraum führen.

Hieraus kann Gefahr für Leib und Leben resultieren.

- Das Heizgerät darf nur von autorisierten und geschulten Personen entsprechend den Vorgaben in der technischen Dokumentation eingebaut oder unter Verwendung von Original-Ersatzteilen repariert werden.
- Einbau und Reparaturen durch nicht autorisierte und ungeschulte Personen, Reparaturen mit nicht Original-Ersatzteilen, sowie ohne die zum Einbau bzw. Reparatur erforderliche technische Dokumentation sind gefährlich und deshalb nicht zulässig.
- Der Einbau nach diesem Einbauvorschlag darf nur in Verbindung mit der jeweils gerätebezogenen Technischen Beschreibung, Einbauanweisung, Bedienungsanweisung und Wartungsanweisung durchgeführt werden.

Dieses Dokument ist vor / bei Einbau und Reparatur sorgfältig durchzulesen und durchgehend zu befolgen. Ein Höchstmaß an Beachtung ist dabei den Behördlichen Vorschriften, den Sicherheitshinweisen und den allgemeinen Hinweisen zu schenken.



#### BITTE BEACHTEN!

- Die entsprechenden Regeln der Technik sowie eventuelle Angaben des Fahrzeugherstellers sind beim Einbau und bei der Reparatur einzuhalten.
- Bei Elektroschweißarbeiten am Fahrzeug ist zum Schutz des Steuergerätes das Pluskabel an der Batterie abzuklemmen und an Masse zu legen.

## HAFTUNGSANSPRUCH / GEWÄHRLEISTUNG

Die Firma Eberspächer übernimmt keine Haftung für Mängel und Schäden, die auf einen Einbau bzw. eine Reparatur durch nicht autorisierte und ungeschulte Personen zurückzuführen sind.

Die Einhaltung der Behördlichen Vorschriften und der Sicherheitshinweise ist Voraussetzung für Haftungsansprüche.

Nichtbeachtung der Behördlichen Vorschriften und der Sicherheitshinweise führt zum Haftungsausschluss seitens des Heizgeräteherstellers.

## UNFALLVERHÜTUNG

Grundsätzlich sind die allgemeinen Unfallverhütungsvorschriften und die entsprechenden Werkstatt- und Betriebsschutzanweisungen zu beachten.

# 1 EINLEITUNG

## ZUSÄTZLICHE INFORMATIONEN ZUR GÜLTIGKEIT DES EINBAUVORSCHLAGES

Der Einbauvorschlag ist für das Fahrzeug mit den nachfolgend aufgelisteten Motor- und Getriebevarianten gültig.

### MOTOR- UND GETRIEBEVARIANTE

Hubraum	kW / PS	Getriebe
2,0 l TSI	140 / 190	7-DSG

7-DSG = 7-Gang-Doppelkupplungsgetriebe

### BITTE BEACHTEN!

- Bei Fahrzeugen mit Rechtslenker ist der Einbauvorschlag nicht gültig.
- Fahrzeugmodelle, Motortypen und Ausstattungsvarianten, die nicht in diesem Einbauvorschlag aufgeführt sind, wurden nicht geprüft. Der Einbau nach diesem Einbauvorschlag kann aber möglich sein.

## ERSTINBETRIEBNAHME DES HEIZGERÄTES BZW. FUNKTIONS-PRÜFUNG

- Nach dem Einbau bzw. einer Reparatur des Heizgerätes ist der Kühlmittelkreislauf sowie das gesamte Brennstoffversorgungssystem sorgfältig zu entlüften. Hierzu die Vorschriften des Fahrzeugherstellers beachten.
- Vor dem Probelauf alle Heizkreisläufe öffnen (die Temperaturregler auf „warm“ stellen).
- Während des Probelaufes des Heizgerätes sind sämtliche Wasser- und Brennstoffanschlüsse auf Dichtheit und festen Sitz zu überprüfen.
- Sollte das Heizgerät während des Betriebes auf Störung gehen, dann mit Hilfe einer Diagnoseeinrichtung die Störung beheben.

## ZUM EINBAU NOTWENDIGE TEILE

STÜCKZAHL	BENENNUNG	BESTELL-NR.
1	Hydronic S3 - B 4 E	20 2007 05 00 00
1	Fahrzeugspezifischer Einbausatz	24 8000 35 00 95

1	Hydronic S3 - B 5 E	20 2008 05 00 00
1	Fahrzeugspezifischer Einbausatz	24 8000 35 00 95

Bedienteil EasyStart nach Wahl:

1	EasyStart Web	22 1000 34 78 00
1	EasyStart Remote+	22 1000 34 17 00
1	Easy Start Remote	22 1000 34 81 00

zusätzlich zu bestellen bei Klimaanlage (Climatronic)

1	Klimakit mit Datensatz	24 0357 00 00 01
---	------------------------	------------------

## ERFORDERLICHES SPEZIALWERKZEUG

- erforderliche Drehmomentschlüssel
- Korrosionsschutzmittel
- Stufenbohrer
- Crimpzange
- Zange für Federbandschellen

## ANZUGSDREHMOMENTE

Wenn keine Anzugsmomente vorgegeben sind, dann die Schraubverbindungen entsprechend folgender Tabelle anziehen:

Bauteilbezeichnung	Anzugsdrehmomente
Skt.-Schraube M6	10 <sup>+1</sup> Nm
Skt.-Schraube M8	20 <sup>+2</sup> Nm
Skt.-Schraube M10	45 <sup>+2</sup> Nm
selbstfurchende Torxschraube M6 x 16	11 <sup>+1</sup> Nm
Schraube M4	3 <sup>+0,5</sup> Nm
Schraube M5 x 10	5 <sup>+0,5</sup> Nm
Schraube M5 x 18	6,5 <sup>+0,5</sup> Nm
Rohrschelle für Abgasrohr	7 <sup>+1</sup> Nm
Schlauchschele für Wasserschlauch	3 <sup>+0,5</sup> Nm
Schlauchschele für Verbrennungsluftrohr	5 <sup>+0,5</sup> Nm
Schlauchschele für Brennstoffrohr	1 <sup>+0,2</sup> Nm

# 1 EINLEITUNG

## EINBAUZEICHNUNG

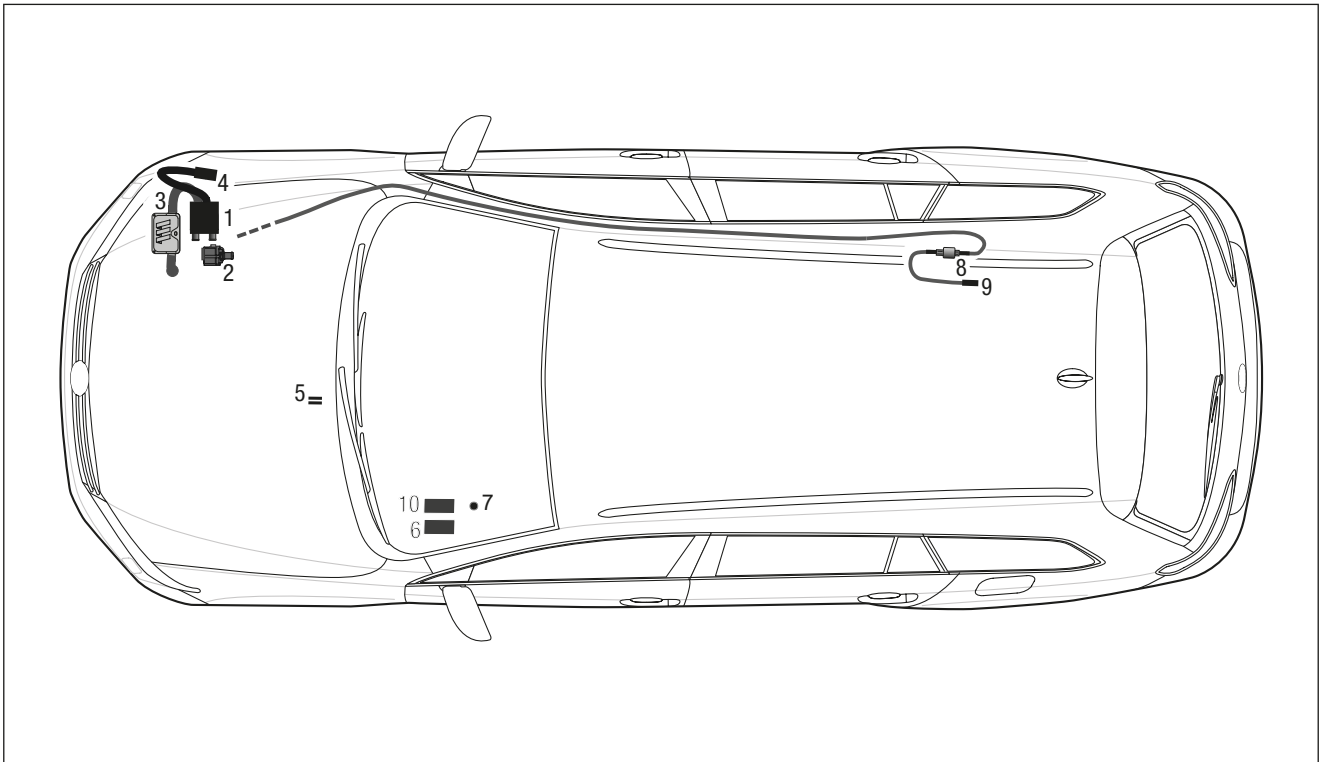

- 1 Heizgerät Hydronic S3
- 2 Wasserpumpe
- 3 Abgasrohr mit Abgasschalldämpfer
- 4 Verbrennungsluftrohr
- 5 Sicherungshalter
- 6 Gebläsesteuergerät „EasyFan“
- 7 Taster EasyStart Remote / Remote+
- 8 Dosierpumpe
- 9 Übergangsstück, Ø 7,5 x 3,5 mm
- 10 Empfangsteil EasyStart Remote / Remote+ / Web

## 2 VORBEREITUNG FAHRZEUG

### VORBEREITENDE ARBEITEN AM FAHRZEUG

- Batterie abklemmen und ausbauen
- Klimabedienteil ausbauen
- Rücksitzbank ausbauen
- linkes Staufach der Armaturentafel ausbauen
- linke Abdeckung der Armaturentafel abbauen
- Ansaugluftrohr ausbauen
- rechtes Vorderrad demontieren
- rechte vordere Radhausverkleidung ausbauen
- untere Motorverkleidung ausbauen
- untere rechte Unterbodenverkleidung ausbauen
- Druck im Kühlsystem ablassen
- Kühlmittel in sauberen Behälter ablassen

### HINWEISE ZUM AUSBAU DES KLIMABEDIENTEILS (siehe Abb. 1 und 2)

Die Blende des Radio / Navigationssystems nach hinten aus der Armaturentafel ausrasten.



Abb. 1

- ① Blende des Radio / Navigationssystems

Die vier Kunststoffbefestigungsstifte des Klimabedienteils entriegeln und das Bedienteil nach hinten aus der Armaturentafel herausnehmen.

Die elektrischen Steckverbindungen vom Klimabedienteil trennen.



Abb. 2

- ① 4 x Kunststoffbefestigungsstifte des Klimabedienteils entriegeln

### 3 VORMONTAGE

#### HEIZGERÄT VORBEREITEN

(siehe Abb. 3 und 4)

Die abgewinkelten Wasseraustrittsstutzen wie in der Abbildung am Heizgerät montieren, siehe „Montageschritte“.

Das Duplikat-Typenschild vom Heizgerät entfernen.



Abb. 3

- ① Heizgerät
- ② Winkelstutzen am Heizgerät montieren

#### Montageschritte

- O-Ring (5) einfetten und in die Nut am Stutzen einsetzen.
- Stutzen (3 oder 4) in die Aussparungen der Fühlerabdeckung (2) einsetzen. Der Bund am Stutzen ist oberhalb der Abdeckung.
- Stutzen mit der Verzahnung in der Fühlerabdeckung positionieren und fixieren.
- Fühlerabdeckung mit Stutzen voran auf das Heizgerät aufsetzen.
- Stutzen vollständig in die Anschlussbohrungen am Wärmetauscher eindrücken.
- Bei abgewinkelten Stutzen die Richtung anpassen:
  - Fühlerabdeckung bis zum Bund der Stutzen anheben
  - Stutzen in die benötigte Richtung drehen
  - Fühlerabdeckung nach unten schieben und Stutzenposition nachjustieren bis die Verzahnungen wieder ineinandergreifen
- Fühlerabdeckung mit Schraube M5 x 18 (1) befestigen (Anzugsdrehmoment  $6,5^{+0,5}$  Nm).



Abb. 4

- |                    |                        |
|--------------------|------------------------|
| 1 Schraube M5 x 18 | 4 Stutzen, abgewinkelt |
| 2 Fühlerabdeckung  | 5 O-Ring               |
| 3 Stutzen, gerade  |                        |

### 3 VORMONTAGE

#### DUPLIKAT TYPENSCHILD EINKLEBEN

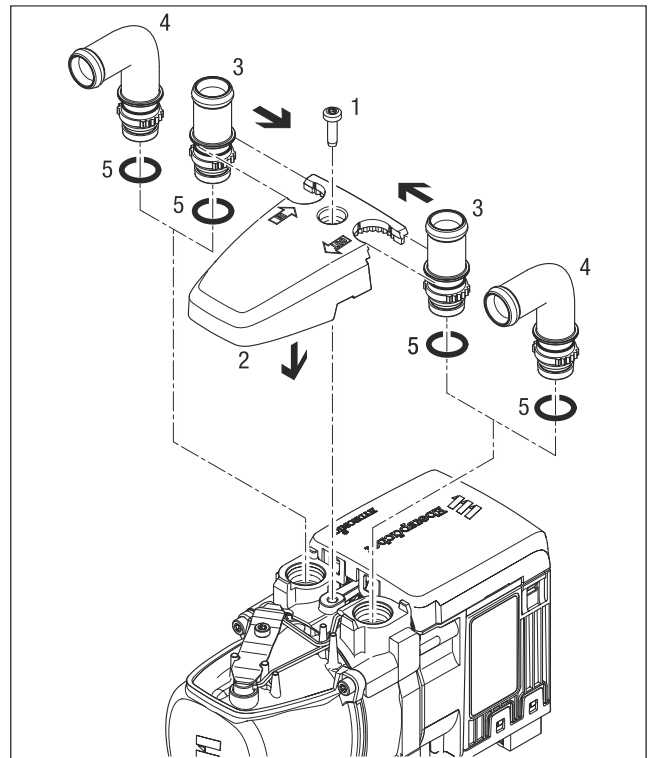
(siehe Abb. 5)

Das Duplikat-Typenschild der Abbildung entsprechend an der Oberseite der Fronttraverse anbringen.



Abb. 5

① Duplikat-Typenschild anbringen

#### HALTER HEIZGERÄT VORMONTIEREN

(siehe Abb. 6 und 7)

Das Heizgerät der Abbildung entsprechend in den Halter Heizgerät einsetzen und mit drei Schrauben M6 x 12 befestigen.



Abb. 6

① Heizgerät  
② Halter Heizgerät  
③ 3 x Schraube M6 x 12

Auf der anderen Seite des Halters das Heizgerät mit zwei Schrauben M6 x 12 befestigen.

Die dritte Gewindebohrung M6 auf dieser Seite des Halters freilassen, diese wird bei der Montage des Abgasschalldämpfers montiert.

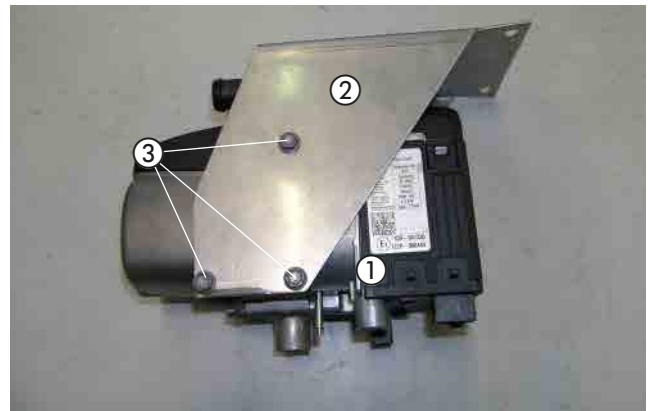

Abb. 7

① Halter Heizgerät  
② 2 x Schraube M6 x 12 montieren  
③ Gewindebohrung M6 freilassen

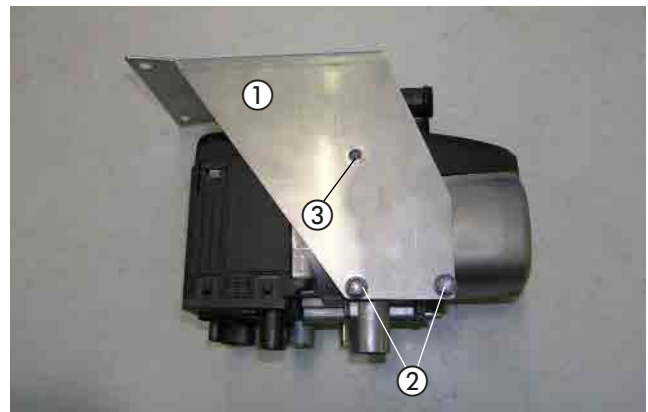

### 3 VORMONTAGE

#### ABGASSCHALLDÄMPFER VORBEREITEN

(siehe Abb. 8)

Das Abgasrohr entsprechend der Abbildung formen.

Das Abgasendrohr entsprechend der Abbildung formen und das Abstandsgummiprofil ausrichten.



Abb. 8

- ① Abgasrohr formen
- ② Abgasendrohr formen
- ③ Abstandsgummiprofil aufschieben

#### HITZESCHUTZFOLIE ANBRINGEN

(siehe Abb. 9)

Die Vorderseite der rechten Radhausverkleidung der Abbildung entsprechend mit Hitzeschutzfolie bekleben.



Abb. 9

- ① Hitzeschutzfolie anbringen

#### ABGASTÜLLE MONTIEREN

(siehe Abb. 10)

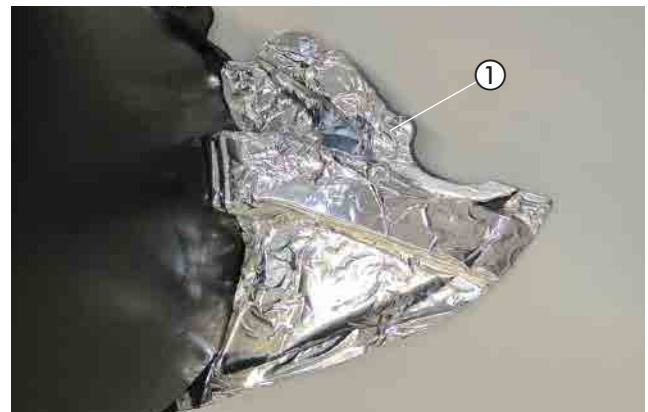
An der Unterverkleidung eine Bohrung  $\varnothing 38$  mm entsprechend der Bemaßung in der Abbildung fertigen.

In die gefertigte Bohrung die Tülle  $\varnothing 41$  mm einsetzen.



Abb. 10

- ① Abgastülle  $\varnothing 41$  mm einsetzen

### 3 VORMONTAGE

#### WASSERSCHLÄUCHE VORBEREITEN

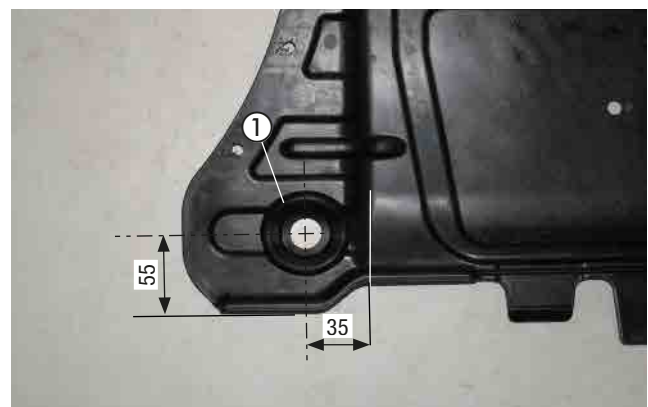
(siehe Abb. 11 und 12)

Die Wasserschläuche 1 bis 3 entsprechend den Abbildungen 11 und 12 vorbereiten.

#### **BITTE BEACHTEN!**

Der Anschluss der Wasserschläuche an den Wasserkreislauf erfolgt „Inline“, siehe Technische Beschreibung, Kapitel „Einbau“, Abschnitt „Anschluss an den Kühlwasserkreislauf“.



Abb. 11

### 3 VORMONTAGE

Die Abbildung zeigt die vorbereiteten Wasserschläuche 1 bis 3.

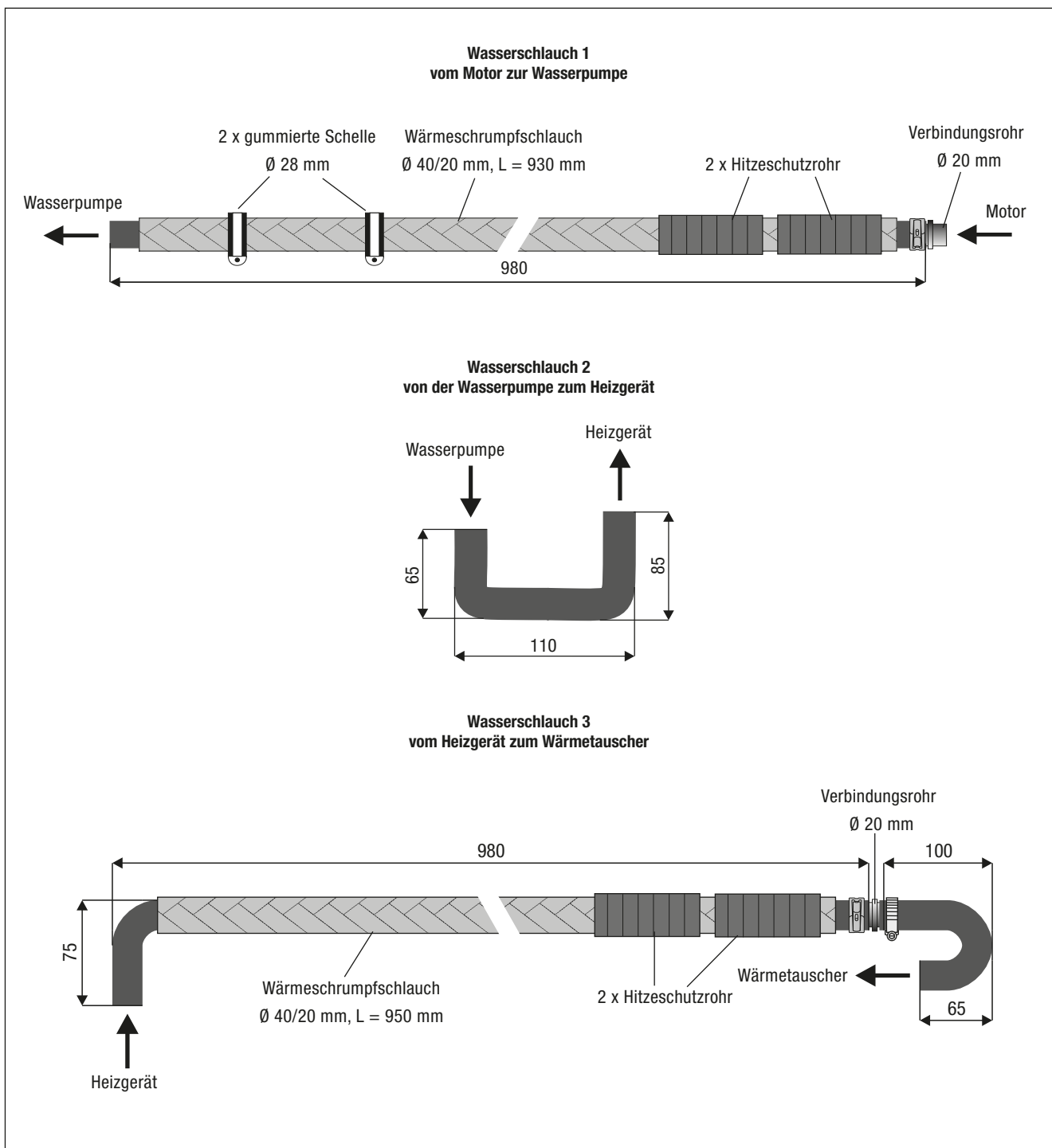

Abb. 12

- ① Wasserschlauch 1
- ② Wasserschlauch 2
- ③ Wasserschlauch 3

#### WASSERPUMPE VORMONTIEREN

(siehe Abb. 13)

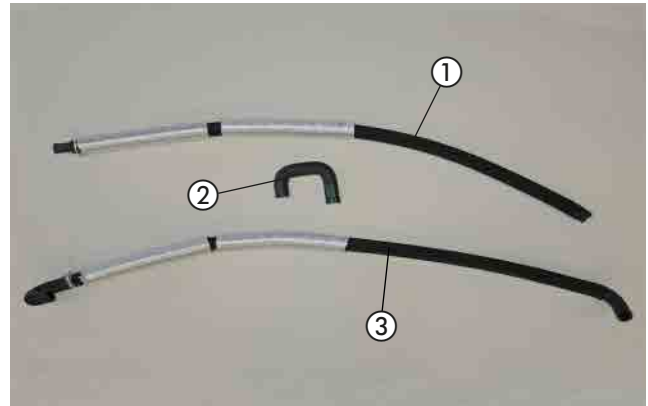
Die vorhandene Bohrung des Halters für die Wasserpumpe der Abbildung entsprechend vorbereiten.

Die Wasserpumpe in den vorbereiteten Halter der Wasserpumpe einsetzen.



Abb. 13

- ① Halter Wasserpumpe
- ② Wasserpumpe

### 3 VORMONTAGE

#### BRENNSTOFFROHR (SAUGLEITUNG) BEREITILEGEN

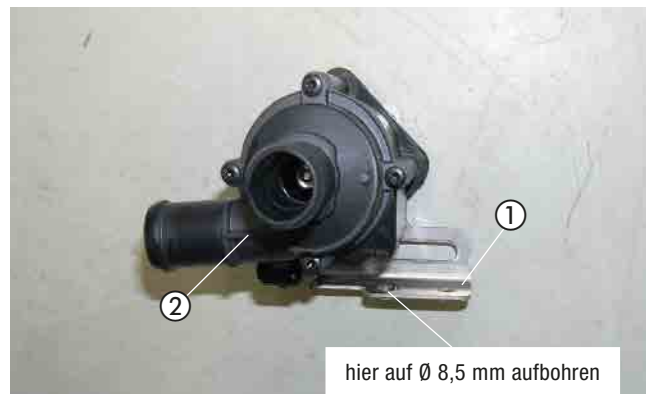
(siehe Abb. 14)

Das Brennstoffrohr (Saugleitung) mit Übergangsstück  $\varnothing$  7,5/3,5 mm bereitlegen.



Abb. 14

① Brennstoffrohr (Saugleitung) mit Übergangsstück  $\varnothing$  7,5/3,5 mm

#### BRENNSTOFFROHR (DRUCKLEITUNG) VORBEREITEN

(siehe Abb. 15)

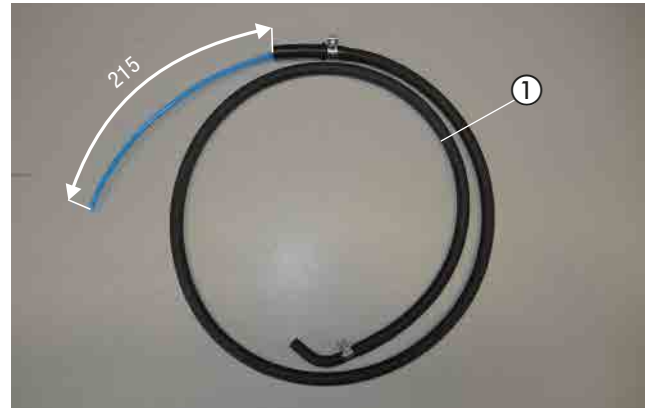
Das Dosierpumpenkabel vom Hauptkabelstrang am langen Brennstoffrohr (Druckleitung) mit Isolierband befestigen.



Abb. 15

① Dosierpumpenkabel und Brennstoffrohr (Druckleitung) montieren

#### DOSIERPUMPE VORMONTIEREN

(siehe Abb. 16)

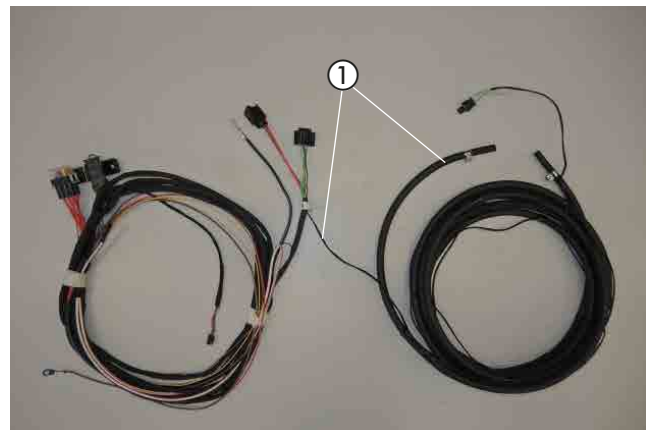
Die Dosierpumpe der Abbildung entsprechend in den Gummihalter einsetzen.



Abb. 16

① Dosierpumpe in den Gummihalter einsetzen

### 3 VORMONTAGE

#### GEBLÄSESTEUERGERÄT „EASYFAN“ VORMONTIEREN

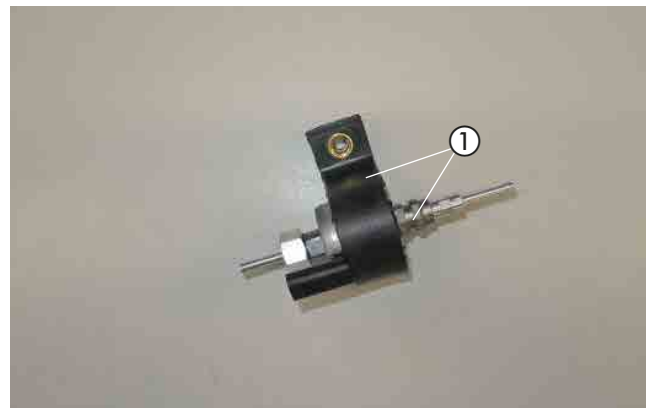
(siehe Abb. 17 und 18)

Das Gebläsesteuergerät „EasyFan“ mit zwei Schrauben M4 x 10 am Halter der Abbildung entsprechend montieren.

Den Leitungsstrang „EasyFan“ am Gebläsesteuergerät anschließen.



Abb. 17

- ① Gebläsesteuergerät „EasyFan“ am Halter montieren
- ② Leitungsstrang „EasyFan“ am Gebläsesteuergerät anschließen

Den 5-adrigen Kabelstrang „EasyFan“ am vormontierten Gebläsesteuergerät anschließen.

Den 2-adrigen Kabelstrang des Y- Adapterkabels am vormontierten Gebläsesteuergerät anschließen.

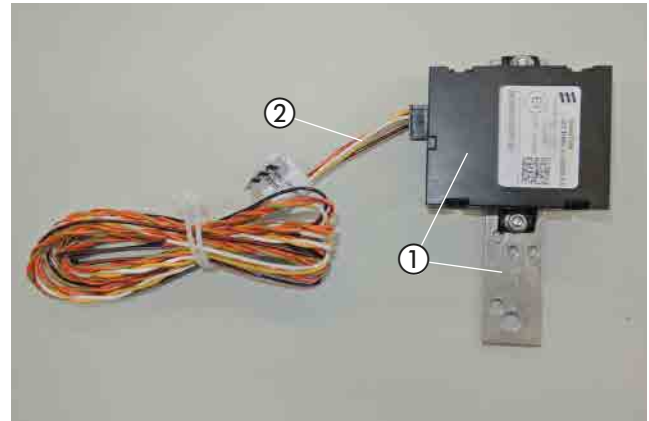

Abb. 18

- ① Y-Adapterkabel anschließen

#### STATIONÄRTEIL DER EASYSTART REMOTE / REMOTE+ /WEB VORMONTIEREN

(siehe Abb. 19)

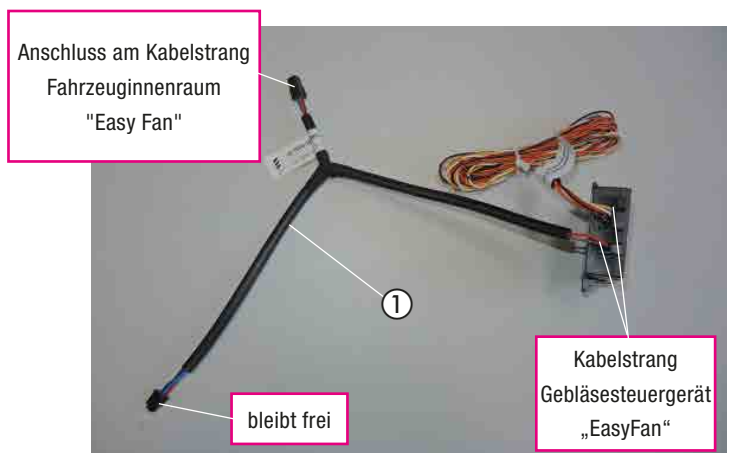
Das Stationärteil EasyStart Remote/Remote+ mit zwei Schrauben M4 x 10 am Halter 90°- Winkel der Abbildung entsprechend montieren.



Abb. 19

- ① Stationärteil EasyStart Remote/Remote+ am Halter 90° montieren
- ② Stationärteil der EasyStart Web am Halter 90° montieren

## 4 EINBAU

### EINBAUPLATZ VORBEREITEN

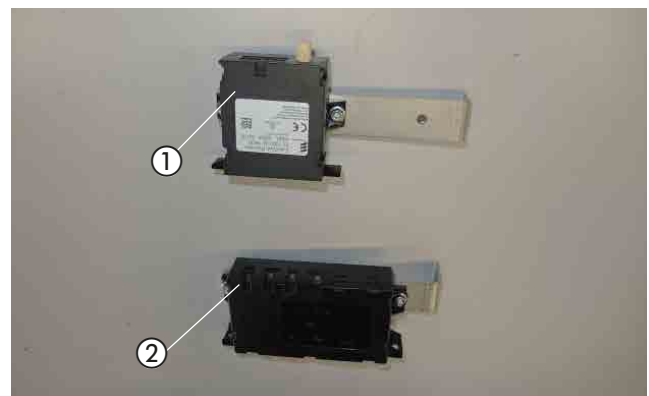
(siehe Abb. 20 bis 22)

Der Einbauplatz des Heizgerätes befindet sich an der Außenseite des rechten Längsträgers.

Die zwei vorhandenen Stehbolzen M8 und die vorhandene Bohrung  $\varnothing$  12 mm dienen als Befestigungspunkte für den Halter Heizgerät.

Die rechte Hupe am Einbauplatz demontieren. Den fahrzeugeigenen Halter von der Hupe abbauen.

Der Halter wird nicht mehr benötigt.

Die vorhandene Bohrung im langen Schenkel des Halter Z-Winkel auf  $\varnothing$  8,5 mm aufbohren.

Den Halter Z-Winkel an der Hupe montieren.

Die Hupe mit dem Halter Z-Winkel wieder am Befestigungspunkt montieren und der Abbildung entsprechend ausrichten.



Abb. 20

- ① vorhandene Stehbolzen M8 (1. und 2. Befestigungspunkt)
- ② vorhandene Bohrung  $\varnothing$  12 mm (3. Befestigungspunkt)

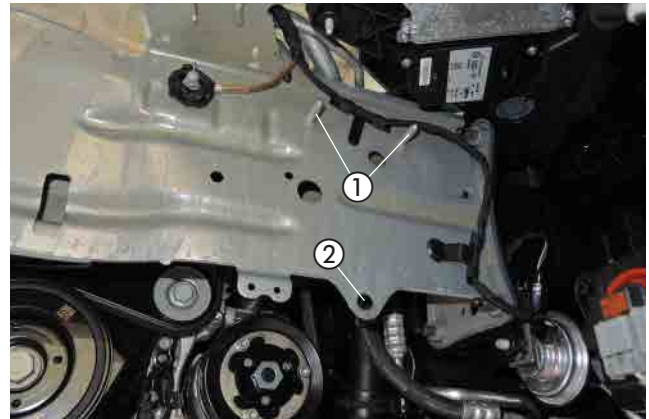

Abb. 21

- ① Hupe demontieren



Abb. 22

- ① Halter Z-Winkel montieren
- ② Hupe montieren
- ③ Befestigungspunkt der Hupe

## 4 EINBAU

### GERÄTEHALTER MONTIEREN

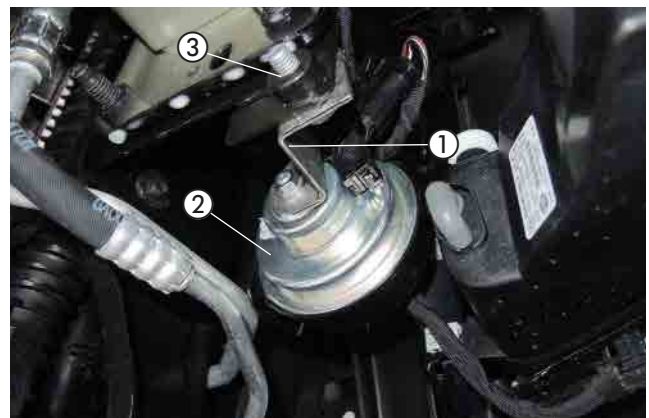
(siehe Abb. 23)

Den vormontierten Halter mit Heizgerät an den zwei vorhandenen Stehbolzen M8 ansetzen und mit zwei Muttern M8 befestigen.



Abb. 23

① vormontierten Halter mit Heizgerät

### VERBRENNUNGSLUFTROHR ANSCHLIESSEN UND VERLEGEN

(siehe Abb. 24)

Das Verbrennungsluftrohr mit einer Schlauchschelle  $\varnothing$  16 - 25 mm am Heizgerät anschließen und in den geschützten Bereich des rechten Radhauses verlegen und mit Kabelbindern sichern.



#### ACHTUNG!

Den Verbrennungsluftschalldämpfer so verlegen, dass ausschließlich trockene und saubere Verbrennungsluft durch das Heizgerät angesaugt werden kann.



Abb. 24

① Verbrennungsluftschalldämpfer anschließen und verlegen

### ABGASSCHALLDÄMPFER MONTIEREN UND ANSCHLIESSEN

(siehe Abb. 25 und 26)

Den vorbereiteten Abgasschalldämpfer mit einer Schraube M6 x 12 an der noch freien Gewindebohrung M6 des Heizgerätes befestigen.

Das Abgasrohr zum Abgasstutzen des Heizgerätes verlegen.



Abb. 25

① Abgasschalldämpfer montieren

② Abgasrohr verlegen



## 4 EINBAU

Das Abgasrohr mit einer Spannschelle am Abgasstutzen des Heizgerätes anschließen.

Das Abstandsgummiprofil des Abgasendrohres zum Ladeluftschlauch positionieren.

### ACHTUNG!

Bei der Verlegung der Abgasrohre auf ausreichenden Abstand zu angrenzenden Fahrzeugbauteilen achten.



Abb. 26

- ① Abgasrohr anschließen
- ② Abstandsgummiprofil positionieren

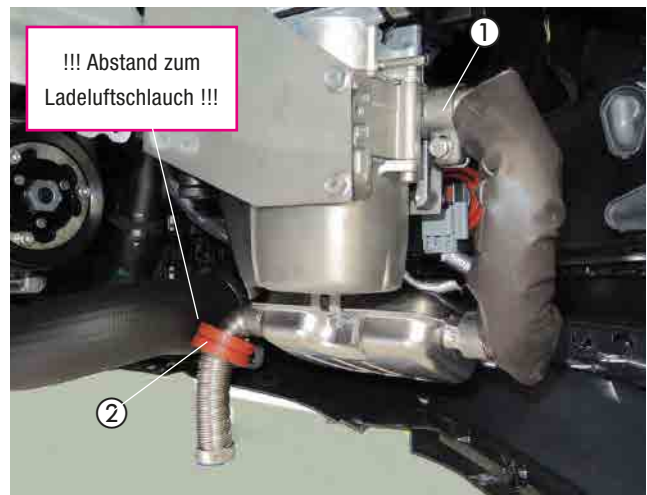

## 4 EINBAU

### WASSERPUMPE MONTIEREN

(siehe Abb. 27 und 28)

Zur Montage der Wasserpumpe und für den 3. Befestigungspunkt des Heizgerätes von außen nach innen eine Schraube M8 x 16 in die fahrzeugeigene Bohrung M12 einsetzen sowie eine Karosseriescheibe B8 aufschieben.



Abb. 27

① Schraube M8 x 16 und Karosseriescheibe B8 ansetzen

Die vorbereitete Wasserpumpe mit einer Mutter M8 an der bereits eingesetzten Schraube M8 x 16 montieren und ausrichten.

Der Druckstutzen zeigt nach unten und der Saugstutzen nach hinten.

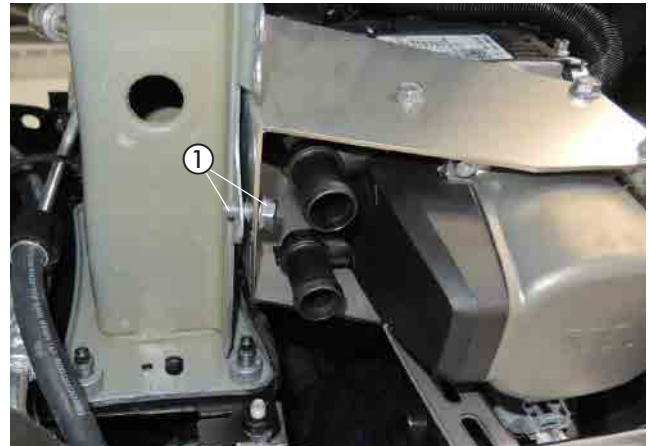

Abb. 28

① Wasserpumpe montieren und ausrichten

### WASSERVORLAUFSCHLAUCH TRENNEN

(siehe Abb. 29)

Den Wasservorlaufschlauch vom Motor zum Wärmetauscher (am Wärmetauscher der obere Wasserschlauch) durch Lösen der Klemmschelle vom Wärmetauscherstutzen abziehen.

Die Klemmschelle wird nicht mehr benötigt.



Abb. 29

① Wasservorlaufschlauch vom Wärmetauscherstutzen abziehen

## 4 EINBAU

### WASSERSCHLÄUCHE ANSCHLIESSEN UND VERLEGEN

(siehe Abb. 30 bis 34)

Den Wasserschlauch 2 am Wassereintrittsstutzen des Heizgerätes und am Druckstutzen der Wasserpumpe anschließen.

Den Wasserschlauch 3 am Wasseraustrittsstutzen des Heizgerätes anschließen.

Den Wasserschlauch 1 am Saugstutzen der Wasserpumpe anschließen.

Die Wasserschläuche 1 und 3 unterhalb des Längsträgers nach hinten zur Trennstelle verlegen.

Am verlegten Wasserschlauch 1 die gummierte Schelle  $\varnothing$  28 mm mit einer Kunststoffmutter Dm 5 am vorhandenen Stehbolzen an der Unterseite des rechten Längsträgers befestigen.

Die Wasserschläuche 1 und 3 untereinander mit einem Kabelband sichern und weiterhin am Längsträger zur Motortrennwand führen.

Die Wasserschläuche 1 und 3 weiterhin der Abbildung entsprechend an der Motortrennwand nach links zur Trennstelle führen.

Den Wasserschlauch 1 mit einer gummierten Schelle  $\varnothing$  28 mm und einer Kunststoffmutter Dm 5 am vorhandenen Stehbolzen an der Innenseite des rechten Längsträgers befestigen.

Die Wasserschläuche 1 und 3 untereinander mit zwei Schlauchhalter drehbar der Abbildung entsprechend sichern.



Abb. 30

- ① Wasserschlauch 1 anschließen
- ② Wasserschlauch 2 anschließen
- ③ Wasserschlauch 3 anschließen

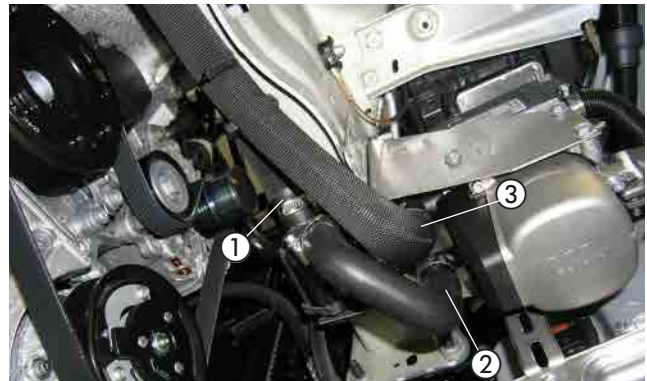

Abb. 31

- ① Wasserschlauch 1 mit gummierter Schelle  $\varnothing$  28 mm befestigen
- ② Kabelband
- ③ Wasserschlauch 3 verlegen

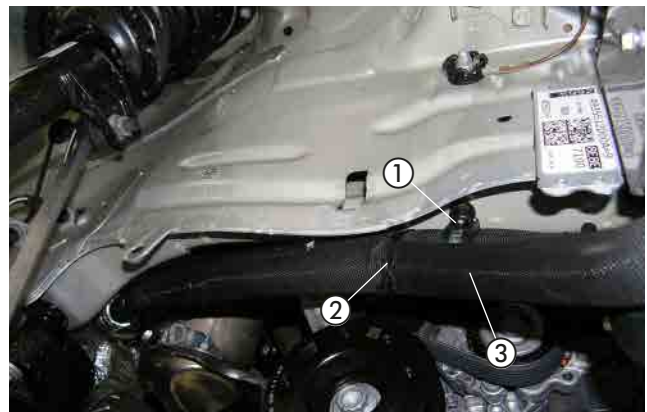

Abb. 32

- ① Wasserschlauch 1 mit gummierter Schelle  $\varnothing$  28 mm befestigen
- ② Schlauchhalter drehbar
- ③ Wasserschlauch 3

## 4 EINBAU

Die Wasserschläuche 1 und 3 weiter vor der Motortrennwand zur Wassertrennstelle verlegen.

Den Wasserschlauch 1 mit dem Verbindungsrohr  $\varnothing$  20 mm am abgezogenen Wasservorlaufschlauch zum Motor anschließen.  
Den Wasserschlauch 3 mit dem 180°-Wasserschlauchbogen am oberen Stutzen des Wärmetauschers anschließen.

### ⚠ ACHTUNG!

Alle Schlauchverbindungen mit Schlauchschellen sichern.

Die Wasserschläuche gegen Scheuern schützen und an geeigneten Stellen mit Kabelbindern sichern.



Abb. 33

- ① Wasserschlauch 1 anschließen
- ② 2 x Schlauchhalter, drehbar
- ③ Wasserschlauch 3 anschließen

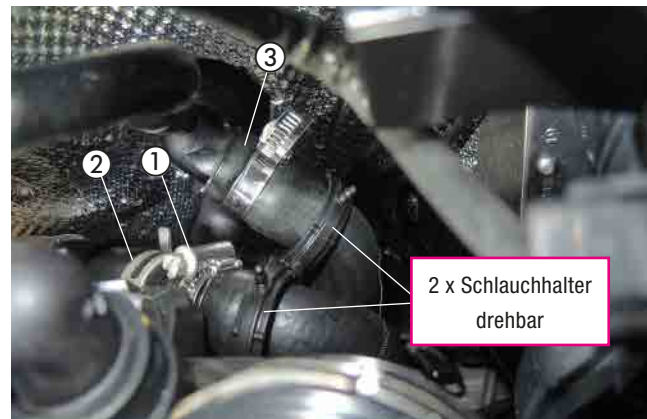

Abb. 34

## 4 EINBAU

### TANKANSCHLUSS HERSTELLEN

(siehe Abb. 35 und 36)

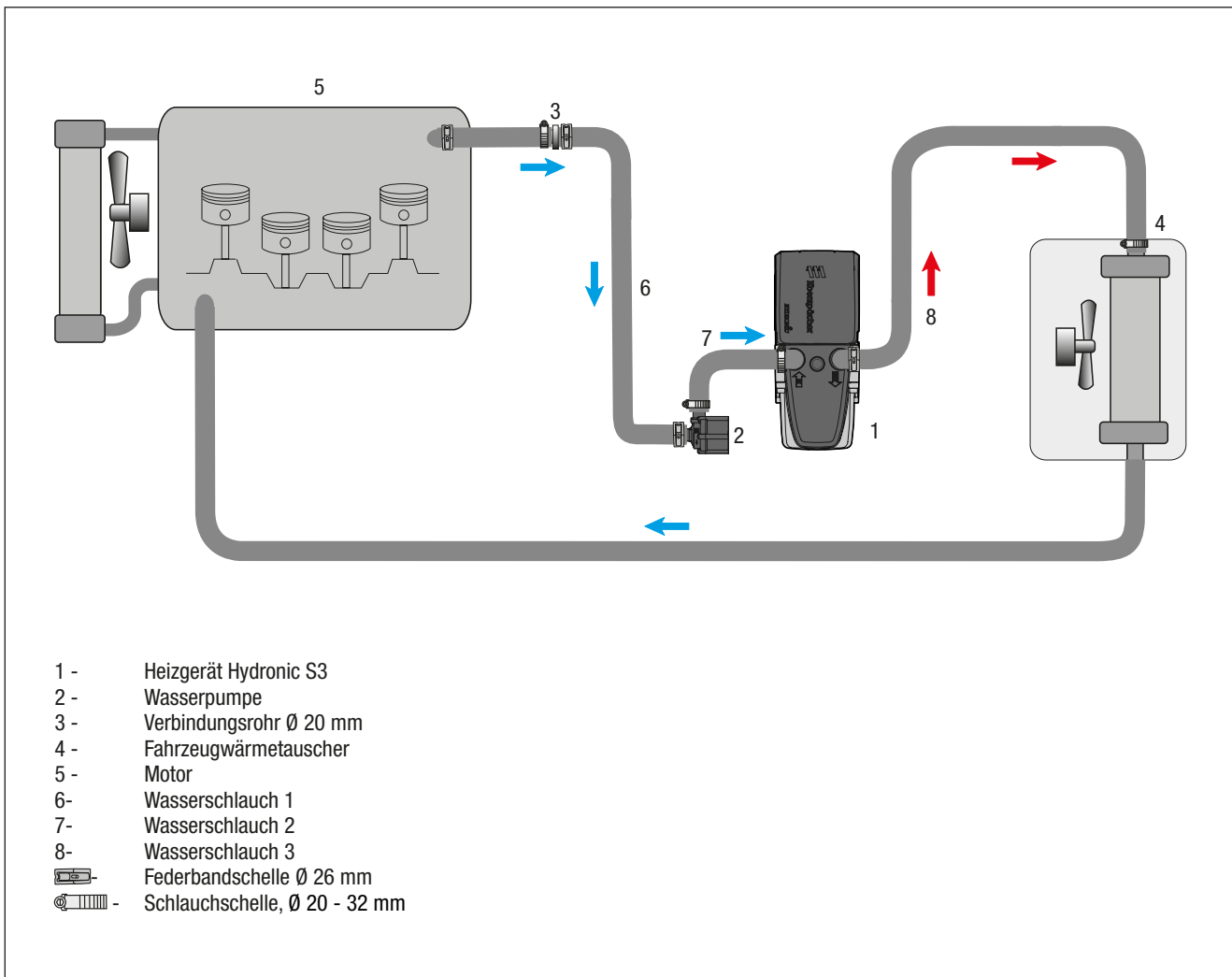
Die Serviceklappe über der Tankarmatur abbauen.

Vom schrägen Anschlussstutzen an der Tankarmatur ca. 3 mm abschneiden.

#### **⚠ ACHTUNG!**

Beim Öffnen des Anschlussstutzens darauf achten, dass keine Verschmutzungen in den Tank oder die Zuleitungen gelangen.



Abb. 35

① Anschlussstutzen an der Tankarmatur

Das Brennstoffrohr (Saugleitung), durch den Anschlussstutzen in den Tank führen, das Übergangsstück,  $\varnothing$  7,5/3,5 mm, auf den Anschlussstutzen aufschieben und mit der Schelle,  $\varnothing$  11 mm, befestigen.

Das Brennstoffrohr zum Einbauplatz der Dosierpumpe zur rechten Fahrzeugunterseite hinter dem Tank verlegen.

Die Serviceklappe über der Tankarmatur wieder montieren.



Abb. 36

① Brennstoffrohr mit Übergangsstück  $\varnothing$  7,5/3,5 mm, anschließen

### BRENNSTOFFROHR VERLEGEN

(siehe Abb. 37 und 38)

Das Brennstoffrohr (Druckleitung) mit dem Übergangsstück,  $\varnothing$  4,5/3,5 mm am Brennstoffstutzen des Heizgerätes montieren und verlegen.



Den Stecker vom Hauptkabelbaum, den Kabelstrang der Wasserpumpe und den Kabelstrang Stromversorgung am Heizgerät anschließen.



Abb. 37

① Brennstoffrohr (Druckleitung) mit Übergangsstück,  $\varnothing$  4,5/3,5 mm montieren und verlegen

② elektrische Steckverbindungen am Heizgerät anschließen

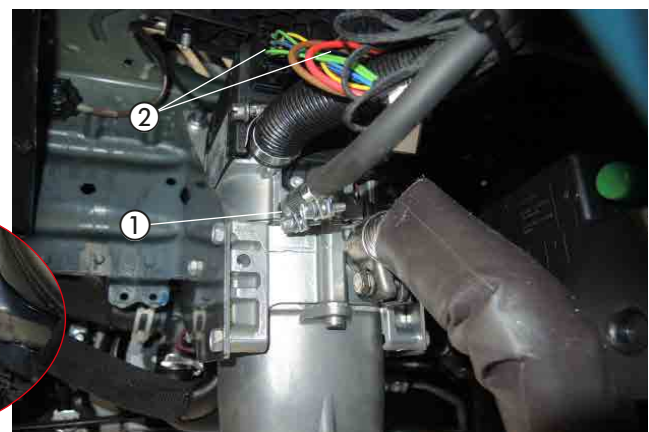

## 4 EINBAU

Das Brennstoffrohr (Druckleitung) gemeinsam mit dem Dosierpumpenkabel am Fahrzeugunterboden an der rechten Fahrzeugunterseite zum Einbauort der Dosierpumpe verlegen und mit vier gummierten Schellen sowie vier Kunststoffmuttern befestigen.

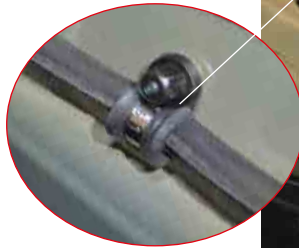

### **⚠️ ACHTUNG!**

Bei der Verlegung von Brennstoffleitungen unbedingt auf ausreichenden Abstand zu heißen Fahrzeug- und Heizungsteilen achten.



Abb. 38

① Brennstoffrohr am rechten Fahrzeugunterboden verlegen

### DOSIERPUMPE MONTIEREN UND ANSCHLIESSEN

(siehe Abb. 39)

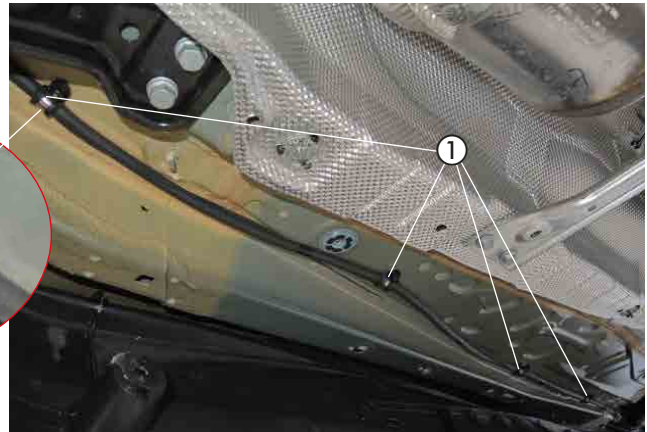
Die vormontierte Dosierpumpe mit einer Schraube M6 x 25 und einer Karosseriescheibe B6 an der vorhandenen Bohrung der rechten Hinterachshalterung montieren.

Dabei auf die Einbaulage mit mindestens 15° Steigung auf der Druckseite achten.

Das Brennstoffrohr (Saugleitung) vom Tankentnehmer zur Dosierpumpe ablängen und mit dem Brennstoffschlauch Ø 3,5 x 3 mm am Saugstutzen der Dosierpumpe anschließen.

Das Brennstoffrohr (Druckleitung) vom Heizgerät ablängen und mit dem Brennstoffschlauch Ø 3,5 x 3 mm am Druckstutzen der Dosierpumpe anschließen.

Die Steckkontakte des Dosierpumpenkabels ohne Beachtung der Polarität im Gegenstecker einrasten.

Den Stecker an der Dosierpumpe anschließen.

### **⚠️ ACHTUNG!**

Das Brennstoffrohr nur mit scharfem Messer ablängen. Sämtliche Schlauchverbindungen mit Schlauchschellen sichern.



Abb. 39

① Dosierpumpe montieren und anschließen

② Saugstutzen der Dosierpumpe

③ Druckstutzen der Dosierpumpe

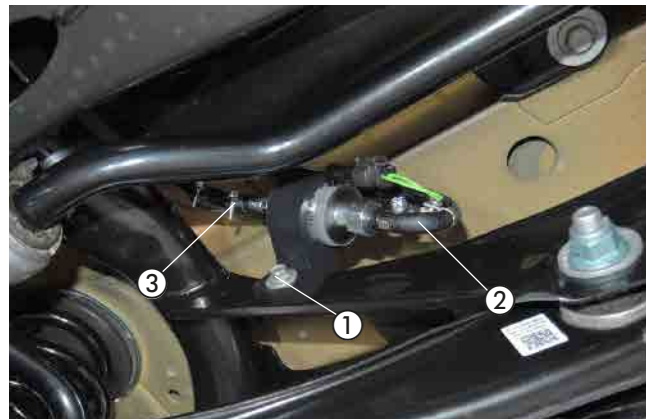
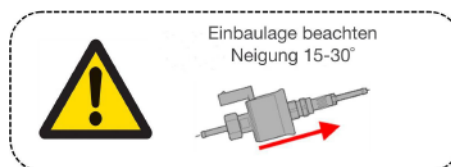

## 4 EINBAU

### SICERUNGSHALTER MONTIEREN

(siehe Abb. 40)

Den vormontierten Halter mit Sicherungssockel mit einer Kunststoffmutter Dm 5 am vorhandenen Stehbolzen M6 der Motortrennwand montieren.



Abb. 40

- ① vormontierten Halter mit dem Sicherungssockel am vorhandenen Stehbolzen M6 der Motortrennwand montieren

### KABELVERLEGUNG

(siehe Abb. 41)

Den Kabelstrang „Fahrzeuginnenraum“ bestehend aus:

- Kabel 4 mm<sup>2</sup> ws/rt und Kabel 1 mm<sup>2</sup> sw/rt
- 3-adriger Kabelstrang „Bedieneinrichtung“
- 4-poliger Kabelstrang „Gebläsesteuergerät“

durch die fahrzeugeigene Kabeltülle auf der linken Seite der Motortrennwand in den Fahrzeuginnenraum verlegen.

Das Massekabel 2,5 mm<sup>2</sup> br am Massepunkt der Motortrennwand mit der vorhandenen Mutter M6 befestigen.

#### **⚠ ACHTUNG!**

Bei der Verlegung der Kabelstränge auf ausreichenden Abstand zu heißen Fahrzeug- und Heizungsteilen achten.

Die Kabelstränge an geeigneten Stellen mit Kabelbindern befestigen.



Abb. 41

- ① fahrzeugeigene Kabeltülle  
② Massekabel 2,5 mm<sup>2</sup> br am Massepunkt befestigen

### STROMVERSORGUNG

(siehe Abb. 42)

Das Pluskabel 4 mm<sup>2</sup> rt zum Pluspol der Batterie führen und mit dem Kabelschuh A6 dort anschließen.



Abb. 42

- ① Pluskabel 4 mm<sup>2</sup> rt anschließen

## 4 EINBAU

GEBLÄSESTEUERGERÄT „EASYFAN“ und STATIONÄRTEIL DER EASYSTART REMOTE/REMOTE+/WEB MONTIEREN  
(siehe Abb. 43 bis 47)

Das Stationärteil der EasyStart Remote/Remote+ bzw. der EasyStart Web zusammen mit dem Gebläsesteuergerät „EasyFan“ mit einer Schraube M6 x 16 und einer Mutter M6 an der linken Außenseite der Armaturentafel der Abbildung entsprechend montieren und ausrichten.



Abb. 43

- ① Gebläsesteuergerät und Stationärteil der EasyStart Remote/Remote+ montieren

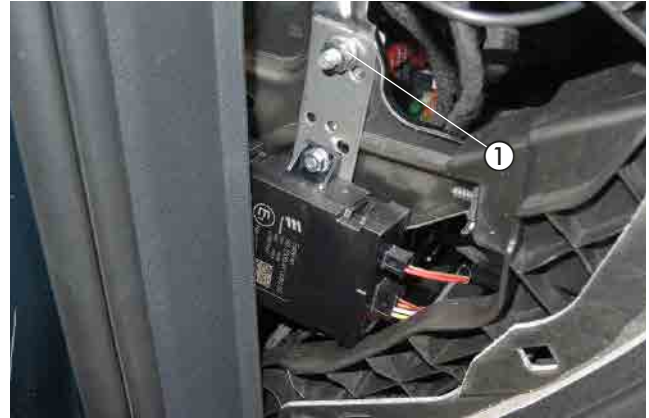

Abb. 44

- ① Stationärteil der EasyStart Remote/Remote+ und Gebläsesteuergerät „EasyFan“ mit Halter montieren



Abb. 45

- ① Stationärteil EasyStart Web und Gebläsesteuergerät „EasyFan“ mit Halter montieren

## 4 EINBAU

### GEBLÄSEANSTEUERUNG

(siehe Abb. 47 bis 49)

Das Kabel 0,5 mm<sup>2</sup> sw/rt vom Kabelstrang „Bedieneinrichtung“ mit dem Kabel 0,5 mm<sup>2</sup> sw/rt vom Gebläsesteuergerät „EasyFan“ dem Schaltplan entsprechend mit einem Stoßverbinder 0,5 - 1,5 mm<sup>2</sup> verbinden.

#### ACHTUNG!

Wenn das Diagnosesystem „EasyScan“ vorhanden ist, die Codierung auf „EasyFan verbaut“ ändern.

Dadurch wird die CAN-Schnittstelle zum Gebläsesteuergerät "EasyFan" aktiviert und die Diagnose des Gebläsesteuergerätes "EasyFan" ermöglicht. Die analoge Ansteuerung über schwarz/rot wird dadurch deaktiviert und nicht mehr benötigt.

Hierzu die Kabel 0,5 mm<sup>2</sup> sw/rt vom Kabelstrang „Fahrzeuginnenraum“ und vom Gebläsesteuergerät isolieren und zurückbinden.

Am 20-poligen schwarzen Stecker vom Klimabedienteil das Kabel 0,35 mm<sup>2</sup> gn (Pin 5) trennen und die Kabel 0,5 mm<sup>2</sup> ge und 0,5 mm<sup>2</sup> or/gn dem Schaltplan entsprechend mit zwei Stoßverbinder 0,5 - 1,5 mm<sup>2</sup> einbinden.

Am 20-poligen schwarzen Stecker vom Klimabedienteil das Kabel 0,35 mm<sup>2</sup> or/br (Pin 6) trennen und die Kabel 0,5 mm<sup>2</sup> ws und 0,5 mm<sup>2</sup> or/br dem Schaltplan entsprechend mit zwei Stoßverbinder 0,5 - 1,5 mm<sup>2</sup> einbinden.

#### BITTE BEACHTEN!

Kabelfarben können variieren!



Abb. 46

- ① Kabel 0,5 mm<sup>2</sup> sw/rt vom Kabelstrang „Fahrzeuginnenraum“ mit dem Kabel 0,5 mm<sup>2</sup> sw/rt vom Gebläsesteuergerät verbinden



Abb. 47

- ① 20-poliger schwarzer Stecker  
 ② Kabel 0,35 mm<sup>2</sup> gn (Pin 5) trennen  
 ③ Kabel 0,5 mm<sup>2</sup> ge und 0,5 mm<sup>2</sup> or/gn einbinden  
 ④ Kabel 0,35 mm<sup>2</sup> or/br (Pin 6) trennen  
 ⑤ Kabel 0,5 mm<sup>2</sup> ws und 0,5 mm<sup>2</sup> or/br einbinden



## 4 EINBAU

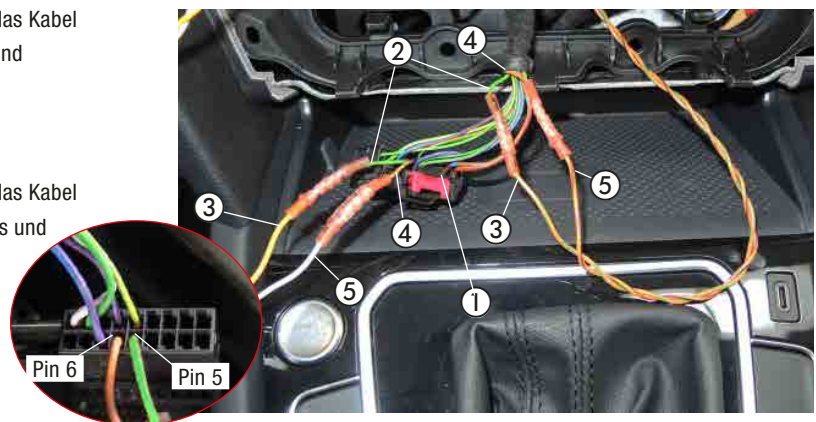

Abb. 48

## 4 EINBAU

FUNKFERNBEDIENUNG EASYSTART REMOTE/REMOTE+ EINBAUEN  
(Alternativvorschlag - Absprache mit dem Kunden)  
(siehe Abb. 49 bis 51)

Der Einbau der EasyStart Remote/Remote+ erfolgt nach der Technischen Beschreibung für die Funkfernbedienung EasyStart Remote/Remote+, siehe dazu den Abschnitt „Einbauanweisung“.

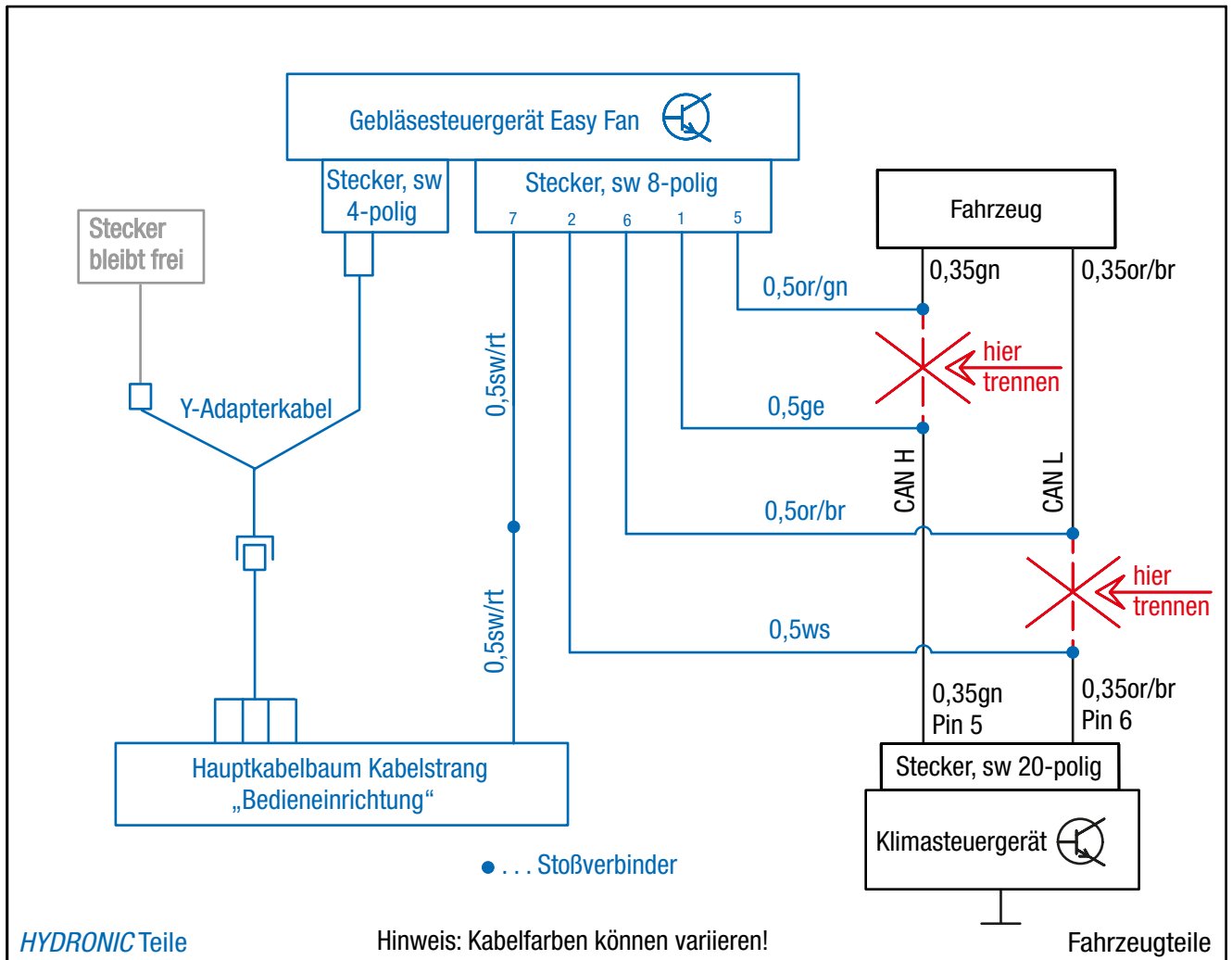
Den Taster der EasyStart Remote/Remote+ in das Ablagefach auf der linken Seite der Armaturentafel montieren.

Dazu eine Bohrung  $\varnothing$  10 mm fertigen und den Taster in die Bohrung einsetzen.



Abb. 49

① Taster der EasyStart Remote/Remote+ montieren

Den Temperaturfühler der EasyStart Remote+ an der Verkleidung der A-Säule im Fußraum des Fahrers anbringen.



Abb. 50

① Temperaturfühler der EasyStart Remote+ montieren

Das Stationärteil der EasyStart Remote/Remote+/Web wurde bereits bei der Montage des Gebläsesteuergerätes verbaut.

Die Kabel vom montierten Taster und Temperaturfühler zusammen mit dem Kabelstrang „Bedieneinrichtung“ zum Einbauort des Stationärteils führen und am Stationärteil anschließen.

Das Antennenkabel der EasyStart Remote/Remote+ am Stationärteil anschließen, nach links führen und im Tür Gummi der Fahrerseite verlegen.

### **⚠ ACHTUNG!**

Eine eventuelle Überlänge des Antennenkabels unter der Armaturentafel mit Kabelbindern befestigen.



Abb. 51

① Stationärteil der EasyStart Remote/Remote+

② Stationärteil der EasyStart Web

## 4 EINBAU

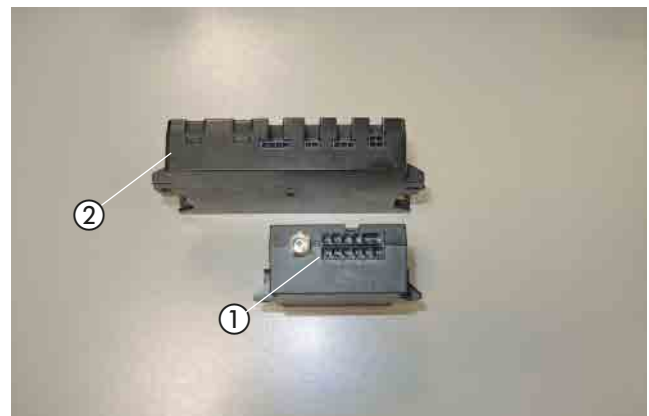
FUNKFERNBEDIENUNG EASYSTART WEB EINBAUEN  
(Alternativvorschlag - Absprache mit dem Kunden)  
(siehe Abb. 52 bis 54)

Der Einbau der EasyStart Remote/Remote+ erfolgt nach der Technischen Beschreibung für die Funkfernbedienung EasyStart Remote/Remote+, siehe dazu den Abschnitt „Einbauanweisung“.

Den Taster der EasyStart Remote/Remote+ in das Ablagefach auf der linken Seite der Armaturentafel montieren.

Dazu eine Bohrung  $\varnothing$  10 mm fertigen und den Taster in die Bohrung einsetzen.



Abb. 52

① Taster der EasyStart Web montieren

Den Temperaturfühler der EasyStart Web an der Verkleidung der A-Säule im Fußraum des Fahrers anbringen.



Abb. 53

① Temperaturfühler der EasyStart Web montieren

Das Stationärteil der EasyStart Web wurde bereits bei der Montage des Gebläsesteuergerätes verbaut.

Die Kabel vom montierten Taster und Temperaturfühler zusammen mit dem Kabelstrang „Bedieneinrichtung“ zum Einbauort des Stationärteils führen und am Stationärteil anschließen.



Abb. 54

① Stationärteil der EasyStart Remote/Remote+

② Stationärteil der EasyStart Web

## 5 NACH DEM EINBAU

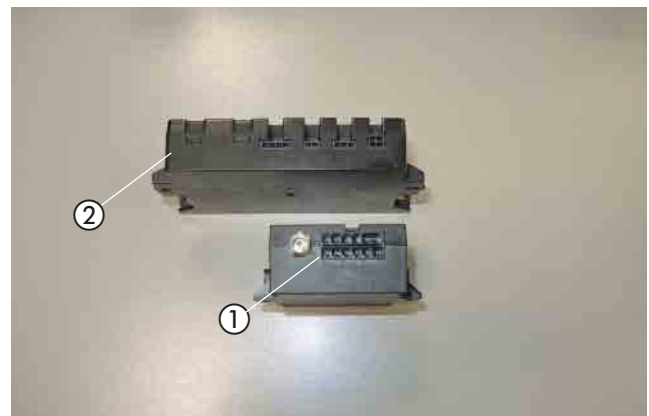
### TÜLLE FÜR ABGASENDROHR MONTIEREN

(siehe Abb. 55)

Die Motorunterverkleidung montieren und das Abgasendrohr durch die Tülle führen.



Abb. 55

① Abgasendrohr durch die Abgastülle führen

### HINWEIS-AUFKLEBER "TANKEN" EINKLEBEN

(siehe Abb. 56)

Den Hinweis-Aufkleber "Tanken" in die Tankklappe entsprechend der Abbildung einkleben.



Abb. 56

① Hinweis-Aufkleber "Tanken" anbringen

### FAHRZEUG KOMPLETTIEREN

- Alle ausgebauten Teile in umgekehrter Reihenfolge montieren.
- Die Batterie wieder anklemmen.
- Die Schlauchleitungen, Schlauch- und Rohrschellen sowie alle elektrischen Anschlüsse auf festen Sitz prüfen.
- Alle losen Leitungen mit Kabelbindern sichern.
- Alle Programmierungen am Fahrzeug (Radio, Fensterheber usw.) wieder herstellen.
- Das Kühlsystem befüllen, den Motor starten, Kühlsystem entlüften und auf Dichtheit prüfen, fehlende Kühlflüssigkeit bis zur Markierung (Pfeil) nachfüllen.
- Das Duplikat Typenschild gut lesbar in der Nähe des Heizgerätes oder an geeigneter Stelle an der B-Säule einkleben.
- Den Hinweis-Aufkleber „Tanken“ in die Tankklappe oder an geeigneter Stelle an der B-Säule einkleben.
- Bitte auch die Angaben des Fahrzeugherstellers zur Befüllung und Entlüftung des Kühlsystems beachten.
- Die behördlichen Vorschriften und Sicherheitshinweise in der technischen Beschreibung beachten.
- Das Bedienelement programmieren und die Bedienungsanweisung in das Handschuhfach legen.
- Das Merkblatt für den Kunden in das Handschuhfach legen oder dem Kunden persönlich aushändigen.

### ACHTUNG!

Das Kühlsystem ausschließlich mit der vom Fahrzeughersteller vorgeschriebenen Kühlflüssigkeit befüllen.

### INBETRIEBNAHME DES HEIZGERÄTES

- Das Heizgerät am Bedienelement einschalten.  
Siehe Bedienungsanleitung - Bedienelement.

## 6 TEILEÜBERSICHT



Abb. 57



## MERKBLATT FÜR DEN KUNDEN

HINWEISE FÜR DEN KUNDEN  
 BEI FAHRZEUGEN MIT KLIMAAANLAGE (CLIMATRONIC)  
 (siehe Abb. 1)

- Am Klimabedienteil sind keine Einstellungen erforderlich.

Beim Entriegeln des Fahrzeuges (während des Standheizbetriebes) wird die Gebläseansteuerung durch die Standheizung bereits deaktiviert.  
 Beim Einschalten der Zündung stehen die originalen Funktionalitäten zur Verfügung.  
 Nach dem Verriegeln des Fahrzeuges dauert es einige Minuten bis zur Aktivierung der Gebläseansteuerung durch die Standheizung.



Abb. 1  
 ① Klimabedienteil

### EMPFEHLUNG!

- Schalten Sie die Standheizung mindestens einmal monatlich für ca. 10 min und auch in den Sommermonaten ein!  
 Dies sorgt für eine reibungslose Funktion im Nutzungszeitraum!
- Wir empfehlen die Heizzeit auf die Fahrzeit abzustimmen: Fahrzeit > Heizzeit.

### BITTE BEACHTEN!

Bei Fahrzeugen mit Innenraumüberwachung ist diese für den Heizvorgang zu deaktivieren.  
 Hinweise für die Deaktivierung bitte der Bedienungsanleitung des Fahrzeuges entnehmen.

**Headquarters:**

Eberspächer Climate Control Systems GmbH & Co. KG

Eberspächerstraße 24

73730 Esslingen

Hotline: 03976 2350 235

Fax-Hotline: 01805 262624

[info@eberspaecher.com](mailto:info@eberspaecher.com)

[www.eberspaecher.com](http://www.eberspaecher.com)

