

EINBAUVORSCHLAG

HYDRONIC S3 – B 4 E / B 5 E IM Fiat 500 (312)



DIESER EINBAUVORSCHLAG IST FÜR FAHRZEUGE AB MODELLJAHR 2018 MIT FOLGENDEN MOTORISIERUNGEN GÜLTIG:

1,2 l Hubraum / 4-Zylinder-Reihenmotor / 51 kW - 69 PS (HSN: 4136 / AJB, ARU)

BITTE BEACHTEN!

Standheizbetrieb ohne Motorvorwärmung

WICHTIG für den elektrischen Anschluss der Hydronic S3 CS Heizgeräte: Bitte beachten Sie die Hinweise am Ende dieses Einbauvorschlages!
IMPORTANT NOTE for the electrical wiring of Hydronic S3 CS heaters: Please read the reference at the end of this installation recommendation!



Eberspächer

INHALT

KAPITEL	KAPITELBESCHREIBUNG	SEITE
1	Einleitung	3-5
2	Vormontage	6-12
3	Einbau	13-27
4	Nach dem Einbau	28-29
5	Teileübersicht	30
6	Erstinbetriebnahme EasyStart Remote, Remote+	31-39
	Merkblatt für den Kunden	41

Dieser Einbauvorschlag dokumentiert den Einbau des Heizgerätes Hydronic S3 in einem Fahrzeug ab Modelljahr 2018 mit folgender Ausstattung:

- mit Klimaautomatik
- mit Nebelscheinwerfern
- mit Schaltgetriebe

Nicht geprüft wurden:

- Innenraumüberwachung
- manuelle Klimaanlage



BITTE BEACHTEN!

Dieser Einbauvorschlag ist unter Ausschluss irgendwelcher Haftungsansprüche für das o.g. Fahrzeug gültig. Je nach abweichendem Modelljahr und/oder abweichender Ausstattung können sich Änderungen gegenüber diesem Einbauvorschlag ergeben.

Der Einbau des Heizgerätes in das Fahrzeug muss daher zwingend vor Beginn auf Machbarkeit überprüft werden. Jegliche Haftungsansprüche bedingt durch Änderungen am Fahrzeug sind ausgeschlossen.

Einbauzeit ca. 7 Stunden

1 EINLEITUNG

BESONDERE SCHREIBWEISEN, DARSTELLUNGEN UND PIKTOGRAMME

In diesem Einbauvorschlag werden unterschiedliche Sachverhalte durch besondere Schreibweise und Piktogramme hervorgehoben. Bedeutung und entsprechendes Handeln entnehmen Sie aus den folgenden Beispielen.

BESONDERE SCHREIBWEISEN UND DARSTELLUNGEN

- Dieser Punkt (▪) kennzeichnet eine Aufzählung die durch eine Überschrift eingeleitet wird.
 - Folgt nach einem „Punkt“ ein eingerückter Strich (–), ist diese Aufzählung dem schwarzen Punkt untergeordnet.

PIKTOGRAMME



GEFAHR!

Dieser Hinweis weist Sie auf eine drohende Gefahr für Leib und Leben hin. Wird dieser Hinweis nicht beachtet, kann ein schwerer Personenschaden die Folge sein.

- Dieser Pfeil weist Sie auf die entsprechende Vorsichtsmaßnahme hin um die Gefahr abzuwenden.



ACHTUNG!

Dieser Hinweis weist Sie auf eine gefährliche Situation für eine Person und / oder das Produkt hin. Wird dieser Hinweis nicht beachtet, kann ein Personenschaden und / oder ein Geräteschaden die Folge sein.

- Dieser Pfeil weist Sie auf die entsprechende Vorsichtsmaßnahme hin um die Gefahr abzuwenden.



BITTE BEACHTEN!

Dieser Hinweis gibt Ihnen Anwendungsempfehlungen und hilfreiche Tipps für den Betrieb, Einbau und Reparatur des Heizgerätes.

SICHERHEITSHINWEISE FÜR DEN EINBAU UND DIE REPARATUR



GEFAHR!

Ein unsachgemäßer Einbau oder eine unsachgemäße Reparatur von Eberspächer-Heizgeräten kann einen Brand verursachen oder zum Eintritt giftiger Abgase in den Fahrzeuginnenraum führen.

Hieraus kann Gefahr für Leib und Leben resultieren.

- Das Heizgerät darf nur von autorisierten und geschulten Personen entsprechend den Vorgaben in der technischen Dokumentation eingebaut oder unter Verwendung von Original-Ersatzteilen repariert werden.
- Einbau und Reparaturen durch nicht autorisierte und ungeschulte Personen, Reparaturen mit nicht Original-Ersatzteilen, sowie ohne die zum Einbau bzw. Reparatur erforderliche technische Dokumentation sind gefährlich und deshalb nicht zulässig.
- Der Einbau nach diesem Einbauvorschlag darf nur in Verbindung mit der jeweils gerätebezogenen Technischen Beschreibung, Einbauanweisung, Bedienungsanweisung und Wartungsanweisung durchgeführt werden.

Dieses Dokument ist vor / bei Einbau und Reparatur sorgfältig durchzulesen und durchgehend zu befolgen. Ein Höchstmaß an Beachtung ist dabei den Behördlichen Vorschriften, den Sicherheitshinweisen und den allgemeinen Hinweisen zu schenken.



BITTE BEACHTEN!

- Die entsprechenden Regeln der Technik sowie eventuelle Angaben des Fahrzeugherstellers sind beim Einbau und bei der Reparatur einzuhalten.
- Bei Elektroschweißarbeiten am Fahrzeug ist zum Schutz des Steuergerätes das Pluskabel an der Batterie abzuklemmen und an Masse zu legen.

HAFTUNGSANSPRUCH / GEWÄHRLEISTUNG

Die Firma Eberspächer übernimmt keine Haftung für Mängel und Schäden, die auf einen Einbau bzw. eine Reparatur durch nicht autorisierte und ungeschulte Personen zurückzuführen sind.

Die Einhaltung der Behördlichen Vorschriften und der Sicherheitshinweise ist Voraussetzung für Haftungsansprüche.

Nichtbeachtung der Behördlichen Vorschriften und der Sicherheitshinweise führt zum Haftungsausschluss seitens des Heizgeräteherstellers.

UNFALLVERHÜTUNG

Grundsätzlich sind die allgemeinen Unfallverhütungsvorschriften und die entsprechenden Werkstatt- und Betriebsschutzanweisungen zu beachten.

1 EINLEITUNG

ZUSÄTZLICHE INFORMATIONEN ZUR GÜLTIGKEIT DES EINBAUVORSCHLAGES

Der Einbauvorschlag ist für das Fahrzeug mit den nachfolgend aufgelisteten Motor- und Getriebevarianten gültig.

MOTOR- UND GETRIEBEVARIANTE

Hubraum	kW / PS	Getriebe
1,2l 8V	51 / 69	5S

5S = 5-Gang-Schaltgetriebe

BITTE BEACHTEN!

- Bei Fahrzeugen mit Rechtslenker ist der Einbauvorschlag nicht gültig.
- Fahrzeugmodelle, Motortypen und Ausstattungsvarianten, die nicht in diesem Einbauvorschlag aufgeführt sind, wurden nicht geprüft. Der Einbau nach diesem Einbauvorschlag kann aber möglich sein.

ERSTINBETRIEBNAHME DES HEIZGERÄTES BZW. FUNKTIONS-PRÜFUNG

- Nach dem Einbau bzw. einer Reparatur des Heizgerätes ist der Kühlmittelkreislauf sowie das gesamte Brennstoffversorgungssystem sorgfältig zu entlüften. Hierzu die Vorschriften des Fahrzeugherstellers beachten.
- Vor dem Probelauf alle Heizkreisläufe öffnen (die Temperaturregler auf „warm“ stellen).
- Während des Probelaufes des Heizgerätes sind sämtliche Wasser- und Brennstoffanschlüsse auf Dichtheit und festen Sitz zu überprüfen.
- Sollte das Heizgerät während des Betriebes auf Störung gehen, dann mit Hilfe einer Diagnoseeinrichtung die Störung beheben.

ZUM EINBAU NOTWENDIGE TEILE

STÜCKZAHL	BENENNUNG	BESTELL-NR.
1	Hydronic S3 - B 4 E	20 1994 05 00 00
1	Fahrzeugspezifischer Einbausatz	24 8000 35 00 59
oder		
1	Hydronic S3 - B 5 E	20 1993 05 00 00
1	Fahrzeugspezifischer Einbausatz	24 8000 35 00 59

Bedienteil EasyStart nach Wahl:

1	EasyStart Web	22 1000 34 51 00
1	EasyStart Remote+	22 1000 34 17 00
1	EasyStart Remote	22 1000 34 23 00

ERFORDERLICHES SPEZIALWERKZEUG

- erforderliche Drehmomentschlüssel
- Korrosionsschutzmittel
- Zange für Federbandschellen
- Crimpzange

ANZUGSDREHMOMENTE

Wenn keine Anzugsmomente vorgegeben sind, dann die Schraubverbindungen entsprechend folgender Tabelle anziehen:

Bauteilbezeichnung	Anzugsdrehmomente
Skt.-Schraube M6	10 ⁺¹ Nm
Skt.-Schraube M8	20 ⁺² Nm
Skt.-Schraube M10	45 ⁺² Nm
selbstfurchende Torxschraube M6 x 16	11 ⁺¹ Nm
Schraube M4	3 ^{+0,5} Nm
Schraube M5 x 10	5 ^{+0,5} Nm
Schraube M5 x 18	6,5 ^{+0,5} Nm
Rohrschelle für Abgasrohr	7 ⁺¹ Nm
Schlauchselle für Wasserschlauch	3 ^{+0,5} Nm
Schlauchselle für Verbrennungsluftrohr	5 ^{+0,5} Nm
Schlauchselle für Brennstoffrohr	1 ^{+0,2} Nm

1 EINLEITUNG

EINBAUZEICHNUNG

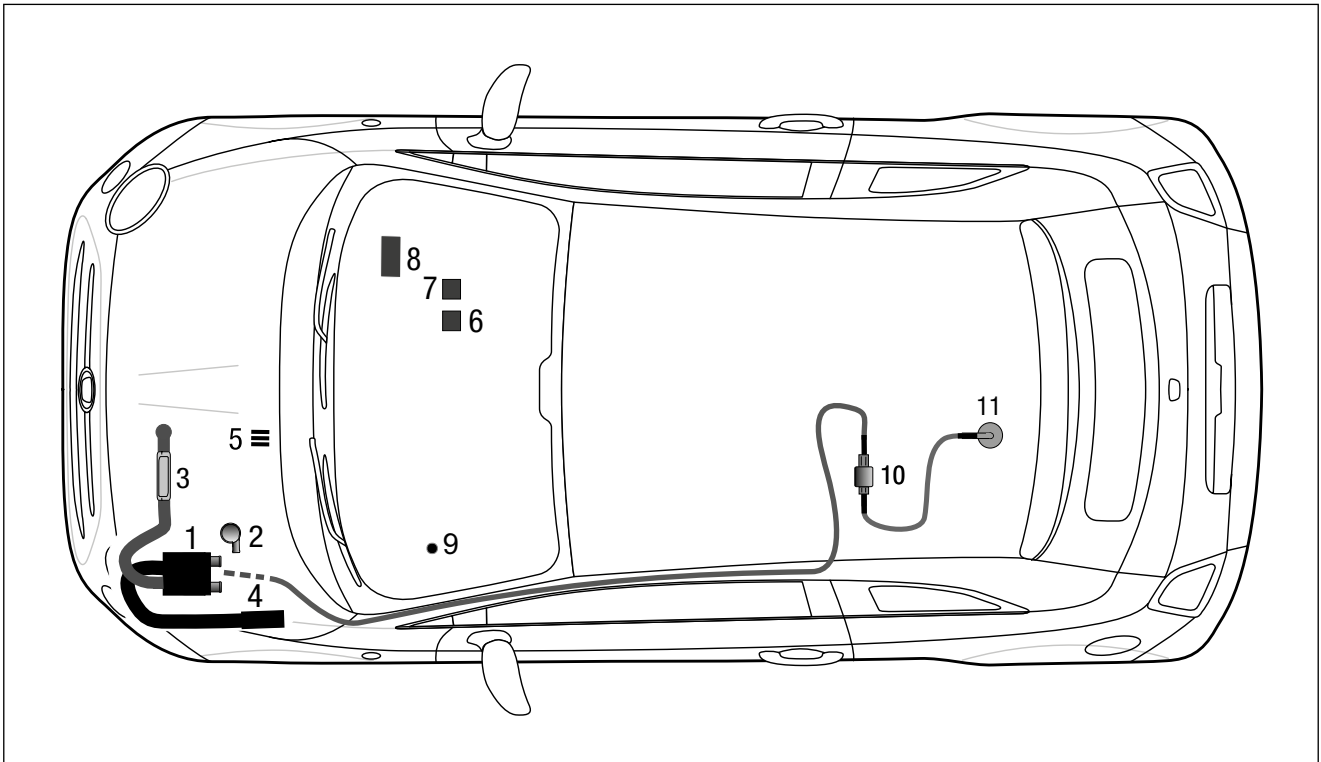

- 1 Heizgerät Hydronic S3
- 2 Wasserpumpe
- 3 Abgasrohr mit Abgasschalldämpfer
- 4 Verbrennungsluftrohr
- 5 Sicherungshalter
- 6 Gebläserelais
- 7 IPCU-Modul
- 8 Stationärteil EasyStart Remote / Remote+ / Web
- 9 Taster EasyStart Remote / Remote+ / Web
- 10 Dosierpumpe
- 11 Tankentnehmer

2 VORMONTAGE

VORBEREITENDE ARBEITEN AM FAHRZEUG

- Batterie abklemmen
- Handschuhfach ausbauen
- Luftfilterkasten und Ansaugluftrohr ausbauen
- Batterie und Batterietisch ausbauen

HEIZGERÄT VORBEREITEN

(siehe Abb. 1 und 2)

Die abgewinkelten Wasserstutzen wie in der Abbildung am Heizgerät montieren, siehe „Montageschritte“.

Das Duplikat-Typenschild vom Heizgerät entfernen.

- vorderen Stoßfänger abbauen
- Tank nach Herstellervorgaben ausbauen
- Druck im Kühlsystem ablassen
- Kühlmittel in sauberen Behälter ablassen



Abb. 1

- ① Heizgerät
- ② abgewinkelte Wasserstutzen montieren

Montageschritte

- O-Ring (5) einfetten und in die Nut am Stutzen einsetzen.
- Stutzen (3 oder 4) in die Aussparungen der Fühlerabdeckung (2) einsetzen. Der Bund am Stutzen ist oberhalb der Abdeckung.
- Stutzen mit der Verzahnung in der Fühlerabdeckung positionieren und fixieren.
- Fühlerabdeckung mit Stutzen voran auf das Heizgerät aufsetzen.
- Stutzen vollständig in die Anschlussbohrungen am Wärmetauscher eindrücken.
- Bei abgewinkelten Stutzen die Richtung anpassen:
 - Fühlerabdeckung bis zum Bund der Stutzen anheben
 - Stutzen in die benötigte Richtung drehen
 - Fühlerabdeckung nach unten schieben und Stutzenposition nachjustieren bis die Verzahnungen wieder ineinandergreifen
- Fühlerabdeckung mit Schraube M5 x 18 (1) befestigen (Anzugsdrehmoment $6,5^{+0,5}$ Nm).

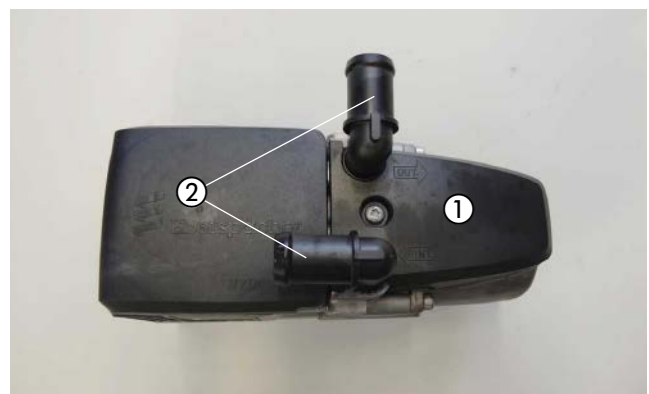

Abb. 2

- 1 Schraube M5 x 18
- 2 Fühlerabdeckung
- 3 Stutzen, gerade
- 4 Stutzen, abgewinkelt
- 5 O-Ring

2 VORMONTAGE

DUPLIKAT TYPENSCHILD EINKLEBEN

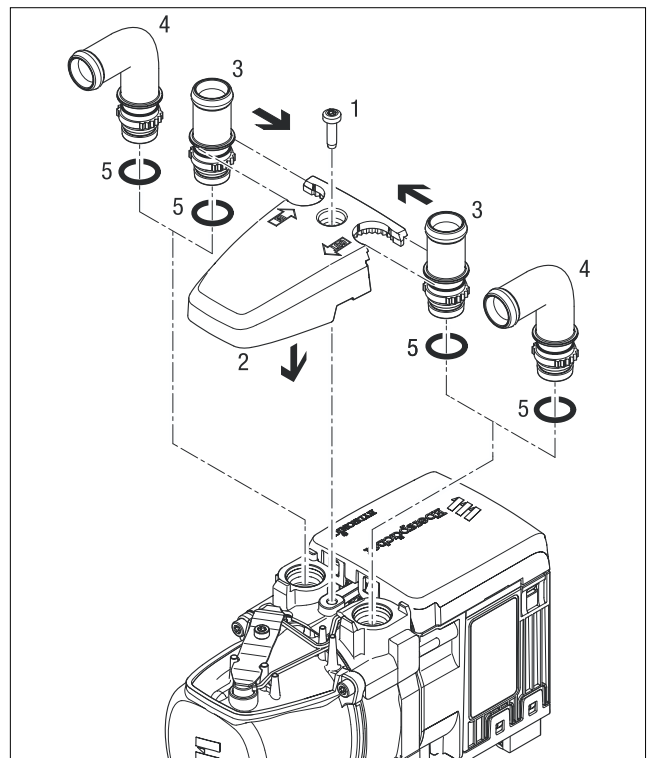
(siehe Abb. 3)

Das Duplikat-Typenschild der Abbildung entsprechend an der B-Säule auf der Fahrerseite anbringen.



Abb. 3

① Duplikat-Typenschild anbringen

HEIZGERÄTEHALTER VORBEREITEN

(siehe Abb. 4)

Den Halter Z-Winkel (22 1000 51 17 00) mit einer Schraube M6 x 12 und einer Mutter M6 am Heizgerätehalter montieren.



Abb. 4

① Heizgerätehalter

② Halter Z-Winkel (22 1000 51 17 00)

WASSERPUMPE VORMONTIEREN

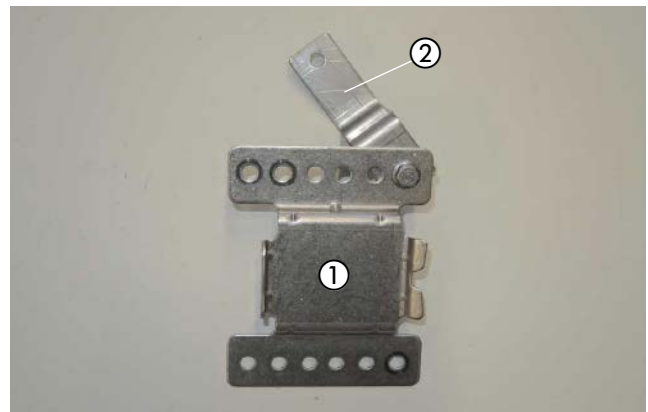
(siehe Abb. 5)

Die Wasserpumpe der Abbildung entsprechend in den Halter der Wasserpumpe einsetzen.



Abb. 5

① Wasserpumpe

② Halter Wasserpumpe

2 VORMONTAGE

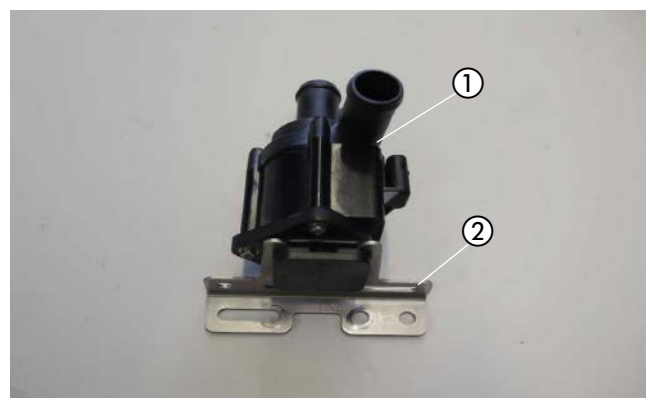
WASSERSCHLÄUCHE BEREITILEGEN

(siehe Abb. 6 und 7)

Die Wasserschläuche sind bereits entsprechend der Abbildung vorbereitet.



Abb. 6

2 VORMONTAGE

Die Wasserschläuche 1-3 sind im Einbausatz entsprechend den Abbildungen 6 und 7 vorbereitet.

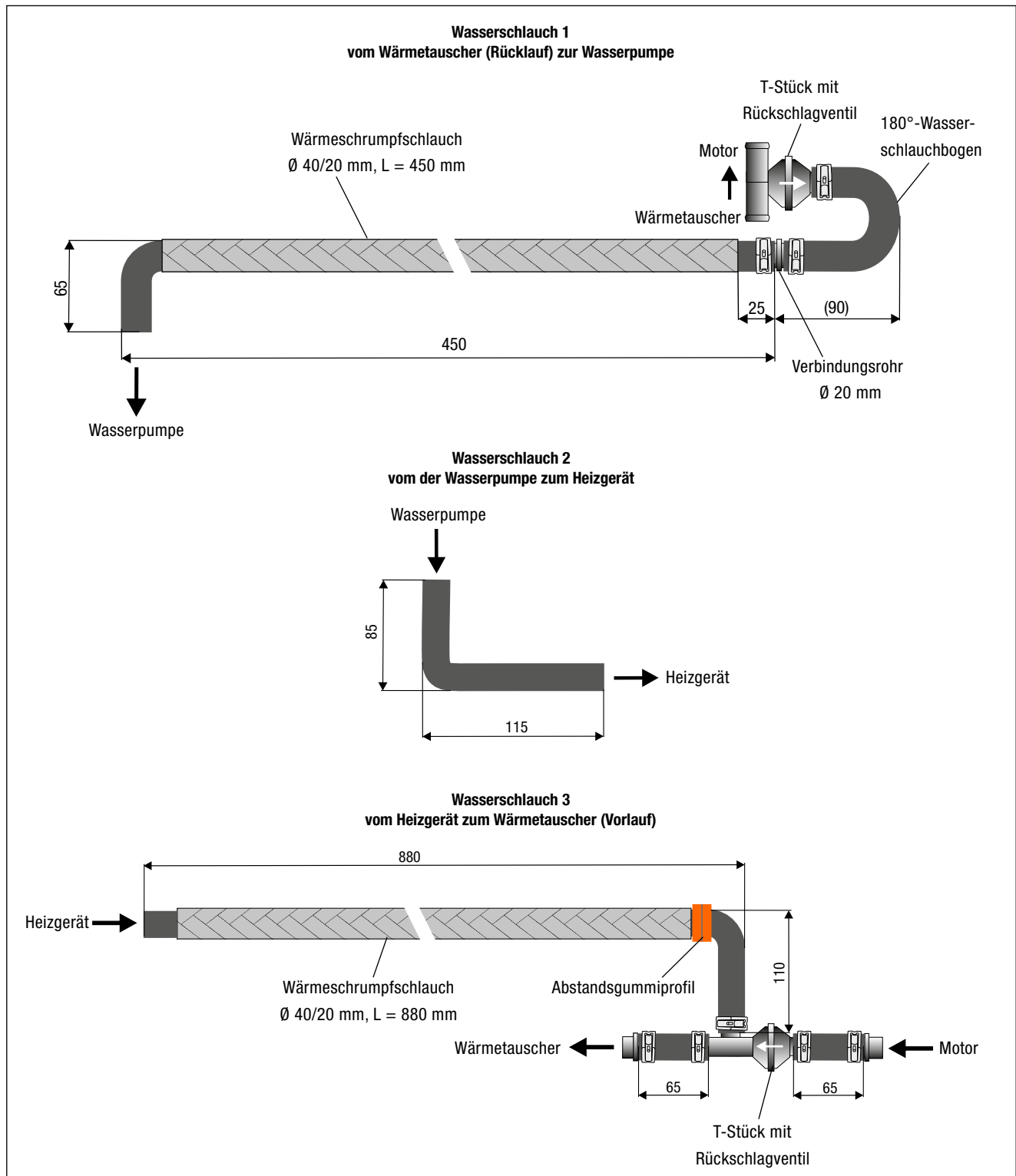

Abb. 7

- ① Wasserschlauch 1
- ② Wasserschlauch 2
- ③ Wasserschlauch 3

ABGASCHALLDÄMPFER BEREITLEGEN

(siehe Abb. 8)

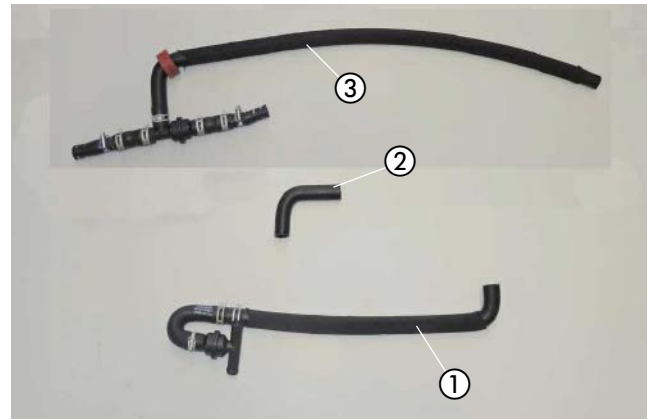
Den bereits vormontierten Abgasschalldämpfer zur späteren Montage bereitlegen und der Abbildung entsprechend formen.



Abb. 8

- ① Abgasschalldämpfer mit Halter und Abgasrohren

DOSIERPUMPE VORMONTIEREN

(siehe Abb. 9)

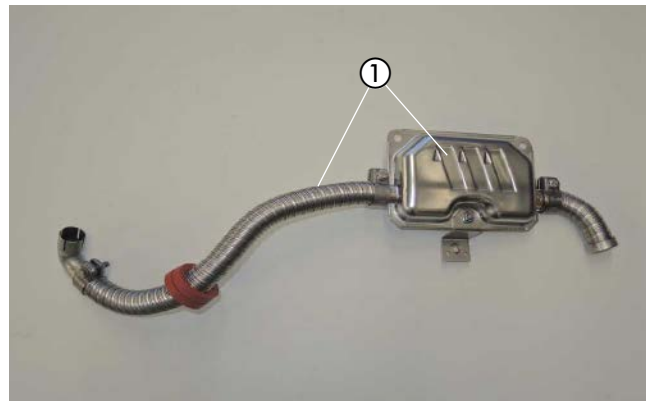
Die Dosierpumpe der Abbildung entsprechend in den Gummihalter einsetzen.



Abb. 9

- ① Dosierpumpe in den Gummihalter einsetzen

2 VORMONTAGE

TANKENTNEHMER BEREITLEGEN

(siehe Abb. 10)

Den bereits vormontierten Tankentnehmer zur späteren Montage bereitlegen.



Abb. 10

① Tankentnehmer vorbereiten

BRENNSTOFFROHR (DRUCKLEITUNG) BEREITLEGEN

(siehe Abb. 11)

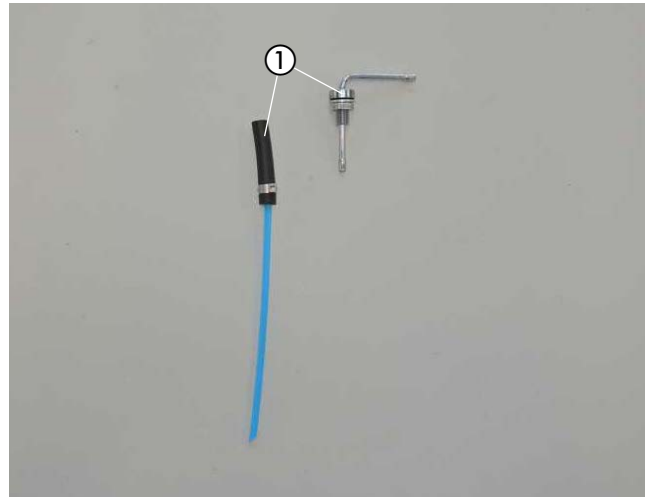
Das Brennstoffrohr (Druckleitung) mit Brennstoffschlauchbogen \varnothing 4,5/3,5 mm und Brennstoffschlauch \varnothing 3,5 x 3 mm für die spätere Montage bereitlegen.

Der Brennstoffschlauchbogen \varnothing 4,5/3,5 mm wird am Brennstoffstutzen des Heizgerätes montiert.



Abb. 11

① Brennstoffrohr (Druckleitung) vorbereiten

BRENNSTOFFROHR (SAUGLEITUNG) BEREITLEGEN

(siehe Abb. 12)

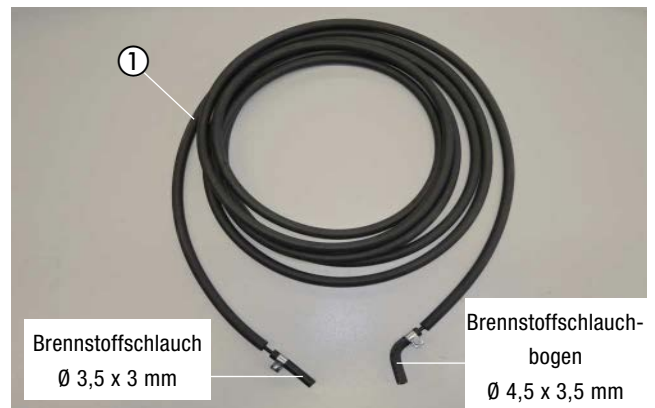
Das bereits vormontierte Brennstoffrohr (Saugleitung) für die spätere Montage bereitlegen.



Abb. 12

① Brennstoffrohr (Saugleitung) bereitlegen

2 VORMONTAGE

SICHERUNGSSOCKEL BEREITLEGEN

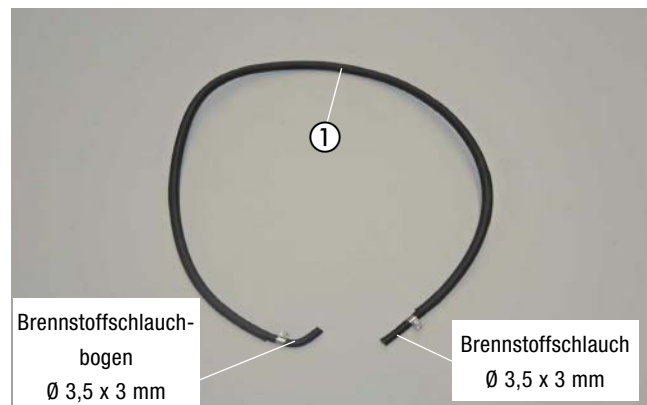
(siehe Abb. 13 und 14)

Den vormontierten Halter mit Sicherungssockel und Diagnosestecker zur späteren Montage bereitlegen.



Abb. 13

- ① Sicherungssockel und Steckeraufnahme mit Diagnosestecker am Halter bereits vormontiert

Das Dosierpumpenkabel am Brennstoffrohr (Druckleitung) mit Isolierband befestigen.

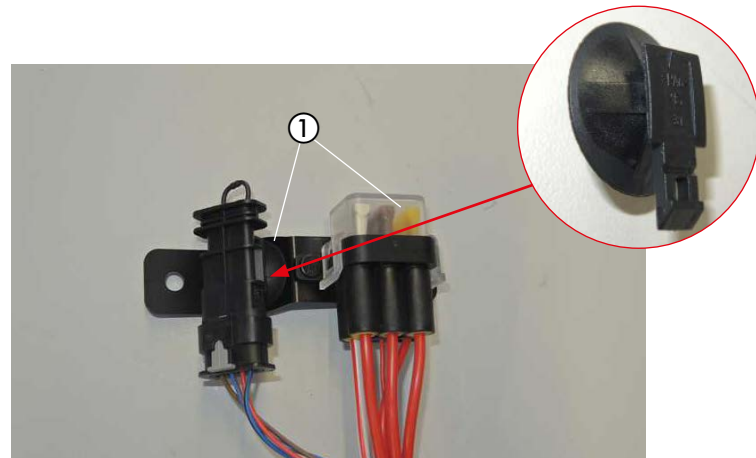

Abb. 14

- ① Dosierpumpenkabel am Brennstoffrohr (Druckleitung) befestigen

IPCU - UND GEBLÄSERELAISSOCKEL VORMONTIEREN

(siehe Abb. 15 und 16)

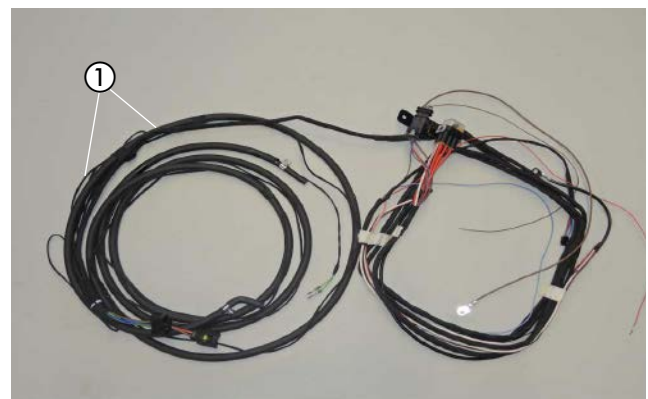
Den IPCU - und Gebläserelaissockel mit zwei Schrauben M5 x 10 und zwei Muttern M5 am Halter Z-Winkel (22 1000 50 64 00) befestigen.



Abb. 15

- ① Halter Z-Winkel
② IPCU - und Gebläserelaissockel am Halter montieren

2 VORMONTAGE

Das IPCU-Modul in den Stecksocket entsprechend der Abbildung einsetzen.

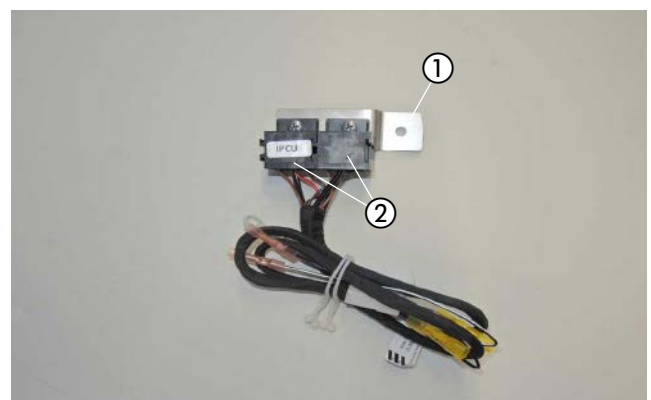

Abb. 16

- ① IPCU - und Gebläserelaissocket
- ② IPCU-Modul einsetzen

STATIONÄRTEIL DER EASYSTART REMOTE/REMOTE+ VORMONTIEREN
(siehe Abb. 17)

Das Stationärteil EasyStart Remote/Remote+ mit zwei Schrauben M4 x 10 am Halter für das Stationärteil (22 9000 52 00 54) der Abbildung entsprechend montieren.

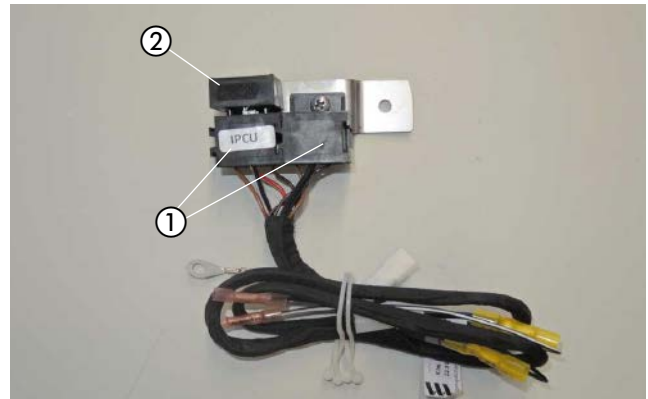

Abb. 17

- ① Halter für das Stationärteil
- ② Stationärteil der EasyStart Remote/Remote+ am Halter montieren

STATIONÄRTEIL DER EASYSTART WEB VORMONTIEREN
(siehe Abb. 18)

Das Stationärteil EasyStart Web mit zwei Schrauben M4 x 10 am Halter für das Stationärteil (22 9000 52 00 54) der Abbildung entsprechend montieren.

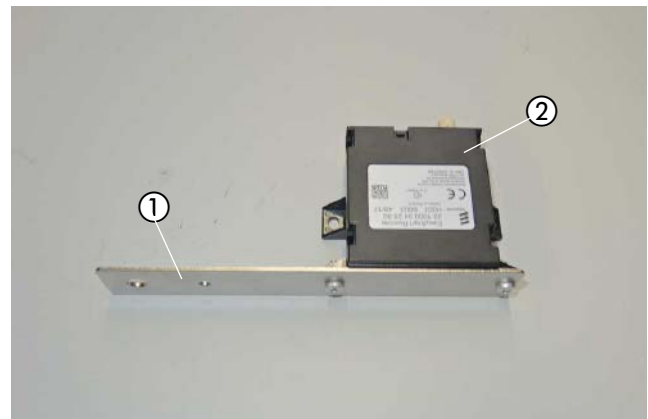

Abb. 18

- ① Halter 90°-Winkel
- ② Stationärteil der EasyStart Web am Halter montieren

3 EINBAU

EINBAUPLATZ VORBEREITEN

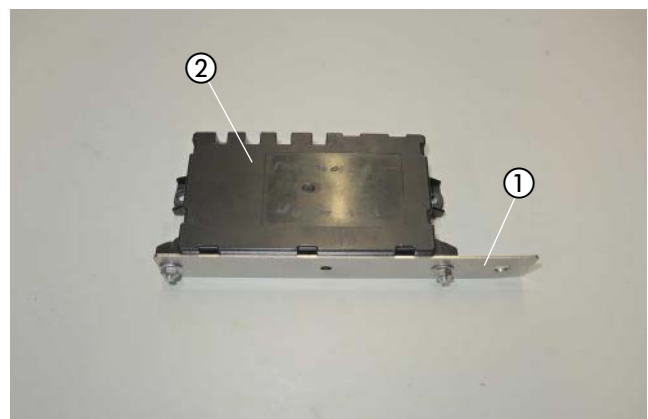
(siehe Abb. 19 und 20)

Der Einbauplatz befindet sich in Fahrtrichtung gesehen auf der linken Außenseite am Längsträger.

Die Hupe am Einbauort demontieren.



Abb. 19

① Hupe am Einbauort demontieren

Die vorhandene Gewindebohrung M6 an der Aussenseite der Fronttraverse und die vorhandene Bohrung dienen als Befestigungspunkte für den Gerätehalter.



Abb. 20

① vorhandene Gewindebohrung M6

② vorhandene Bohrung M6

HEIZGERÄTEHALTER MONTIEREN

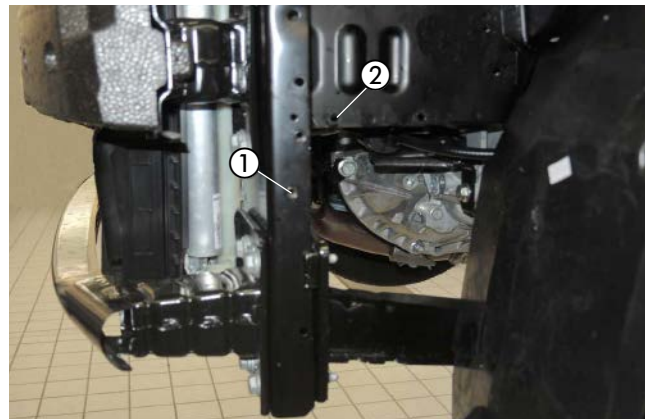
(siehe Abb. 21 und 22)

Den Heizgerätehalter mit einer Schraube M6 x 16 an der vorhandenen Gewindebohrung M6 befestigen und der Abbildung entsprechend ausrichten.

Den bereits am Heizgerätehalter montierten Halter Z-Winkel (22 1000 51 17 00) mit einer Schraube M6 x 16 und einer Mutter M6 an der vorhandenen Bohrung \varnothing 7 mm befestigen.



Abb. 21

① Heizgerätehalter

② Schraube M6 x 16

③ Schraube M6 x 12 und Mutter M6

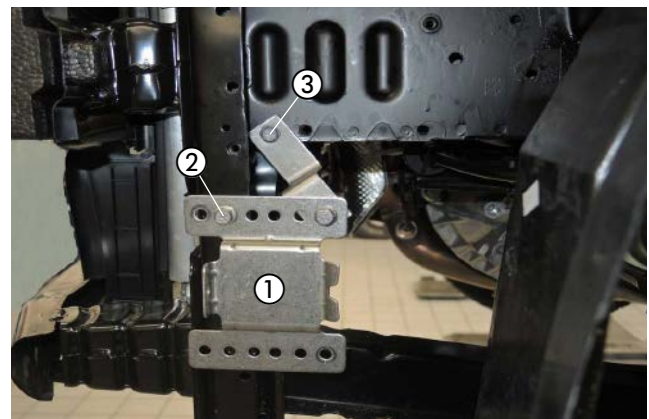
3 EINBAU

Den Heizgerätehalter mit einer selbstschneidenden Karosserieschraube M6 x 19 am unteren Befestigungspunkt des Heizgerätehalters der Abbildung entsprechend befestigen.



Abb. 22

- ① Heizgerätehalter
- ② selbstschneidende Karosserieschraube M6 x 19

WASSERPUMPE MONTIEREN
(siehe Abb. 23 und 24)

In die vorhandene Sechskantstanzung an der Außenseite des linken Längsträgers eine Blindnietmutter M6 einziehen.

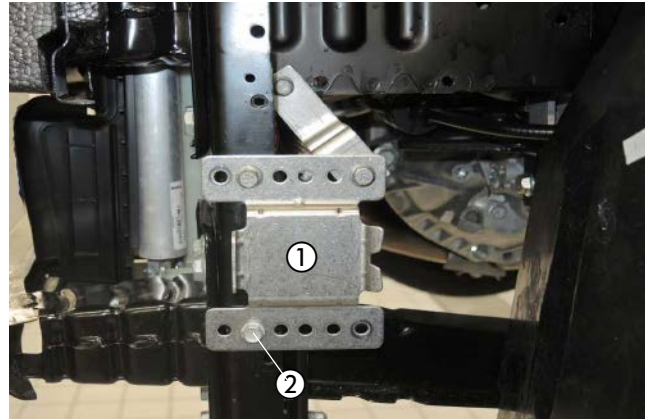

Abb. 23

- ① Blindnietmutter M6 einziehen

Die vorbereitete Wasserpumpe mit einer Schraube M6 x 16 an der Blindnietmutter M6 befestigen und der Abbildung entsprechend ausrichten.

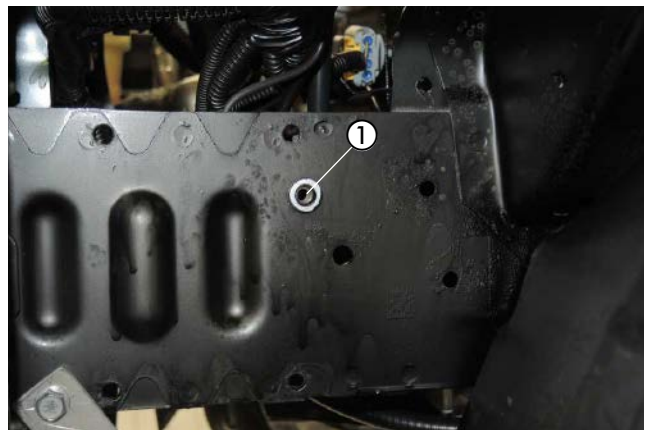

Abb. 24

- ① Wasserpumpe montieren

3 EINBAU

HEIZGERÄT MONTIEREN

(siehe Abb. 25 und 26)

Das Heizgerät in den Heizgerätehalter einsetzen und mit einer selbstfurchenden Torxschraube M6 x 16 am Heizgerätemantel befestigen.



Abb. 25

- ① Heizgerät
- ② selbstfurchende Torxschraube M6 x 16

Den Wasserschlauch 2 am Druckstutzen der Wasserpumpe und am Wassereintrittsstutzen des Heizgerätes mit jeweils einer Federbandschelle Ø 26 mm anschließen.



Abb. 26

- ① Wasserschlauch 2 anschließen

VERBRENNUNGSLUFTROHR ANSCHLIESSEN UND VERLEGEN

(siehe Abb. 27)

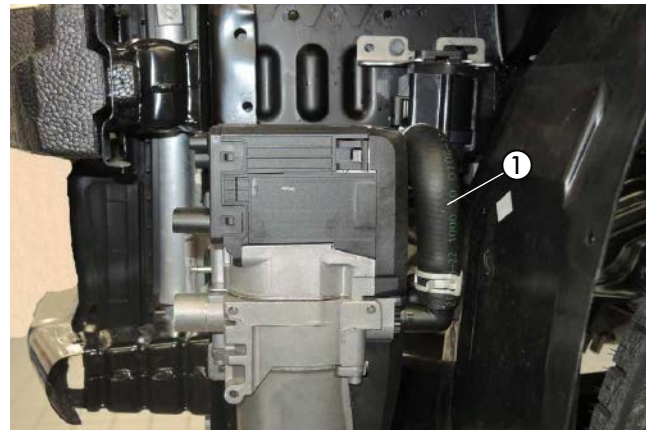
Das Verbrennungsluftrohr mit einer Schlauchschelle Ø 16 - 25 mm am Heizgerät anschließen und in den geschützten Bereich hinter den linken Scheinwerfer verlegen.

Das Verbrennungsluftrohr an geeigneten Stellen mit Kabelbindern befestigen.

ACHTUNG!

Den Verbrennungsluftschalldämpfer so verlegen, dass ausschließlich trockene und saubere Verbrennungsluft durch das Heizgerät angesaugt werden kann.



Abb. 27

- ① Verbrennungsluftrohr anschließen

3 EINBAU

ABGASSYSTEM MONTIEREN

(siehe Abb. 28 bis 30)

In die vorhandene Bohrung der unteren Kühlertraverse eine Blindnietmutter M6 einziehen.



Abb. 28

① Blindnietmutter M6 einziehen

Den vormontierten Abgasschalldämpfer mit einer Schraube M6 x 16 an der Blindnietmutter M6 befestigen und der Abbildung entsprechend ausrichten.

Das Abgasrohr zum Heizgerät verlegen.

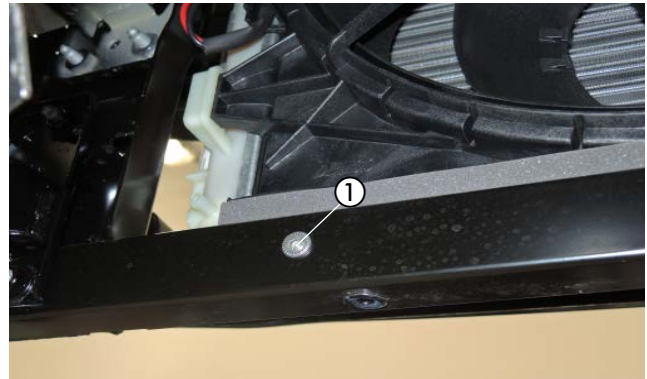

Abb. 29

① vormontierter Abgasschalldämpfer an der Blindnietmutter M6 befestigen

② Abgasrohr verlegen

Das Abgasrohr mit dem Abgasrohrbogen und einer Spannschelle am Abgasstutzen des Heizgerätes anschließen.

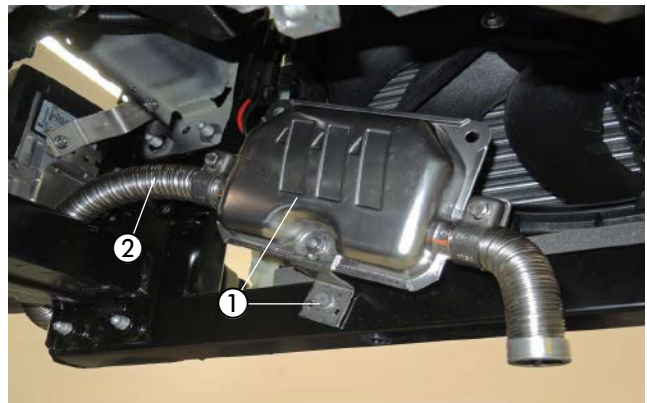
Das Abstandsgummiprofil an der Frontraverse und am Heizgerätemantel positionieren.

⚠ ACHTUNG!

Bei der Verlegung der Abgasrohre auf ausreichenden Abstand zu angrenzenden Karosseriebauteilen achten.



Abb. 30

① Abgasrohr mit Abgasrohrbogen anschließen

② Abstandsgummiprofil positionieren

3 EINBAU

WASSERRÜCKLAUFSCHLAUCH TRENNEN

(siehe Abb. 31)

Den Wasservorlaufschlauch (am Wärmetauscher der obere Wasserschlauch) entsprechend der Bemaßung in der Abbildung trennen.

Den Kunststoffclip vom Wasserschlauch lösen.



Abb. 31

- ① Trennstelle am Wasserrücklaufschlauch
- ② Kunststoffclip ausrasten

WASSERVORLAUFSCHLAUCH VORBEREITEN

(siehe Abb. 32 bis 34)

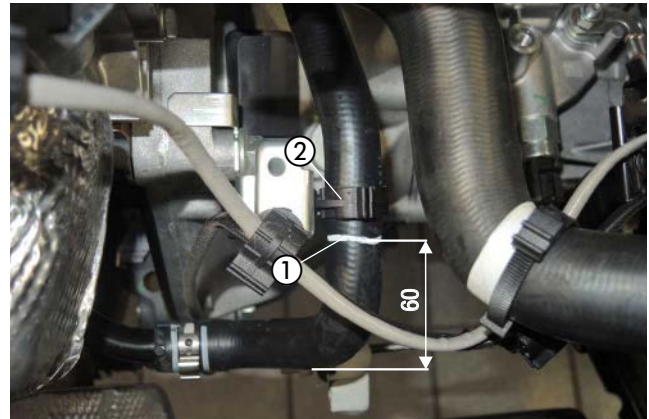
Den Wasservorlaufschlauch (am Wärmetauscher der untere Wasserschlauch) durch Lösen der Klemmschellen am Motorstutzen und am Wärmetauscher ausbauen.



Abb. 32

- ① Wasservorlaufschlauch ausbauen

Den Wasservorlaufschlauch entsprechend der Bemaßung in der Abbildung trennen.

Das Schlauchstück in der Mitte wird nicht mehr benötigt.

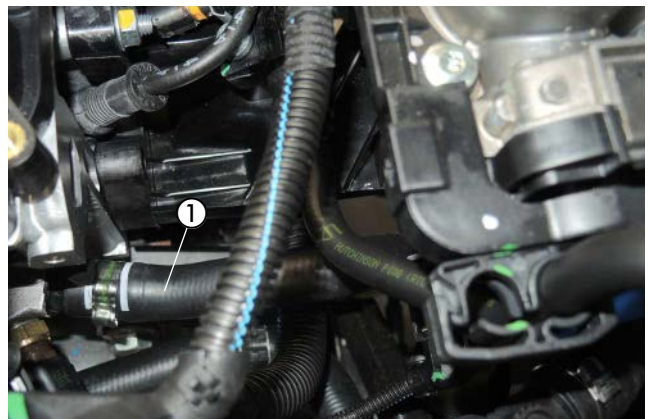

Abb. 33

- ① Trennstellen am Wasservorlaufschlauch

3 EINBAU

Die beiden Wasserschlauchstücke vom getrennten Wasservorlaufschlauch an den Verbindungsrohren des Wasserschlauches 3 mit zwei Schlauchschellen \varnothing 16-25 mm montieren.

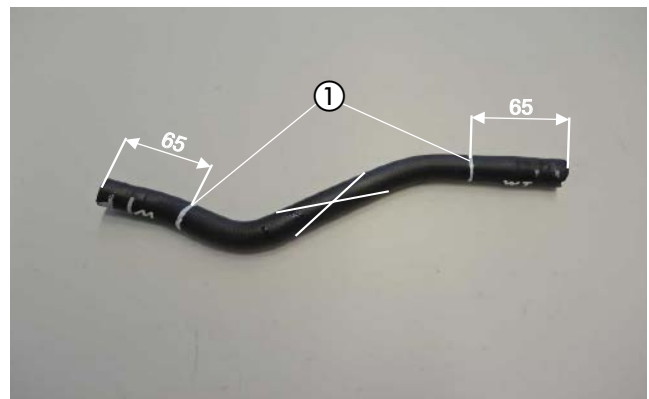

Abb. 34

① Wasserschlauchstücke vom Wasservorlaufschlauch montieren

WASSERSCHLÄUCHE ANSCHLIESSEN UND VERLEGEN
(siehe Abb. 35 bis 38)

Den Wasserschlauch 1 am Saugstutzen der Wasserpumpe mit einer Federbandschelle \varnothing 26 mm anschließen.

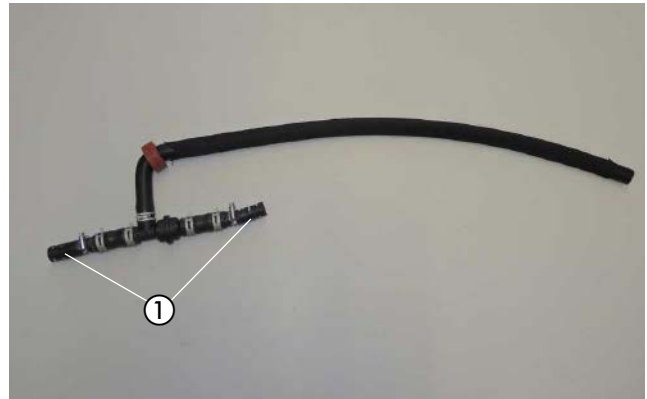
Den Wasserschlauch 1 am Wasseraustrittsstutzen des Heizgerätes mit einer Federbandschelle \varnothing 26 mm anschließen.

Die Wasserschläuche 1 und 3 in den Motorraum verlegen und mit zwei Schlauchhaltern, drehbar am Kupplungszug sichern.



Abb. 35

① Wasserschlauch 1 anschließen
② 2 x Schlauchhalter, drehbar
③ Wasserschlauch 3 anschließen

Den Wasserschlauch 1 mit dem Rückschlagventil am getrennten Wasserrücklaufschlauch mit zwei Schlauchschellen \varnothing 20-32 mm der Abbildung entsprechend anschließen.

Auf den fahrzeugeigenen Wasserrücklaufschlauch eine gummierte Schelle \varnothing 30 mm aufschieben und mit einer Schraube M6 x 12 und einer Mutter M6 am Halter befestigen.

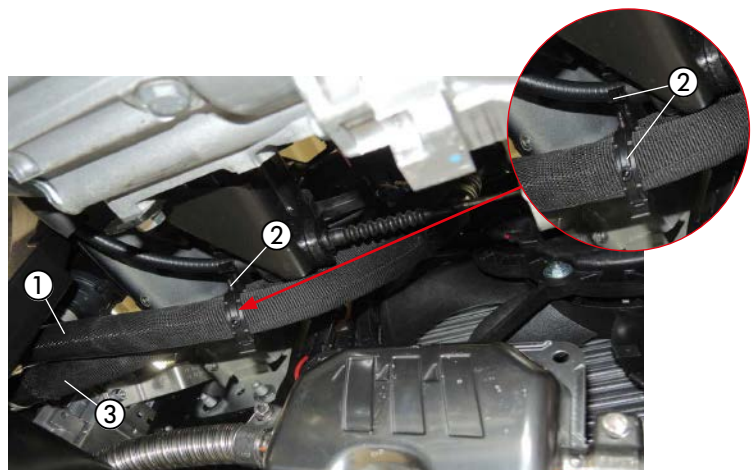

Abb. 36

① getrennter Wasserrücklaufschlauch
② Wasserschlauch 1 mit Rückschlagventil anschließen
③ gummierte Schelle \varnothing 30 mm

3 EINBAU

Den Wasserschlauch 3 mit dem Rückschlagventil am Motostutzen und am Wärmetauscher mit zwei Schlauchschellen \varnothing 16-25 mm anschließen.

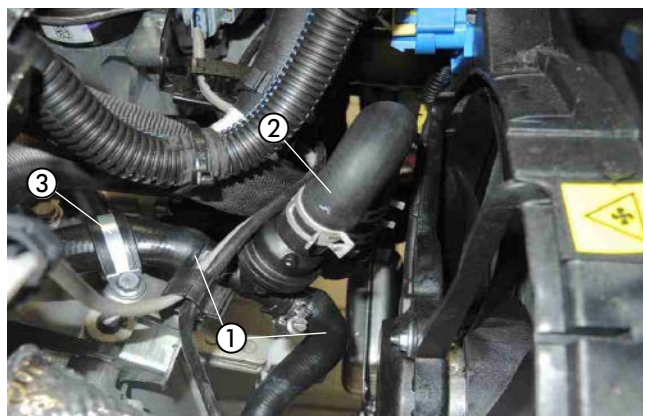
Das Abstandsgummiprofil an der Drosselklappe und am fahrzeugeigenen Wasserschlauch positionieren



ACHTUNG!

Alle Schlauchverbindungen mit Schlauchschellen bzw Federbandschellen sichern.

Die Wasserschläuche gegen Scheuern schützen und an geeigneten Stellen mit Kabelbindern sichern.



Abb. 37

- ① Wasserschlauch 1 anschließen
- ② Abstandsgummiprofil positionieren

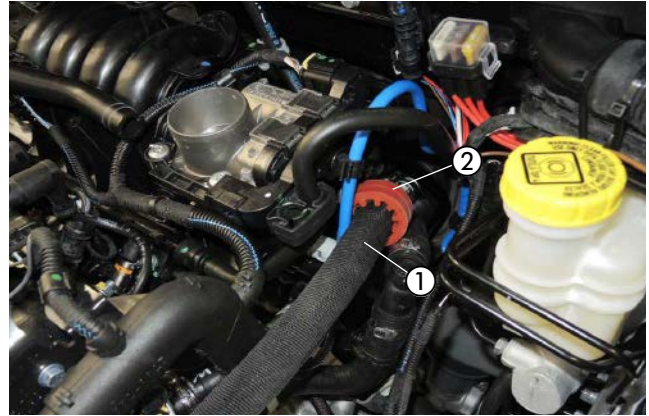

Abb. 38

3 EINBAU

TANKANSCHLUSS HERSTELLEN

(siehe Abb. 39 bis 41)

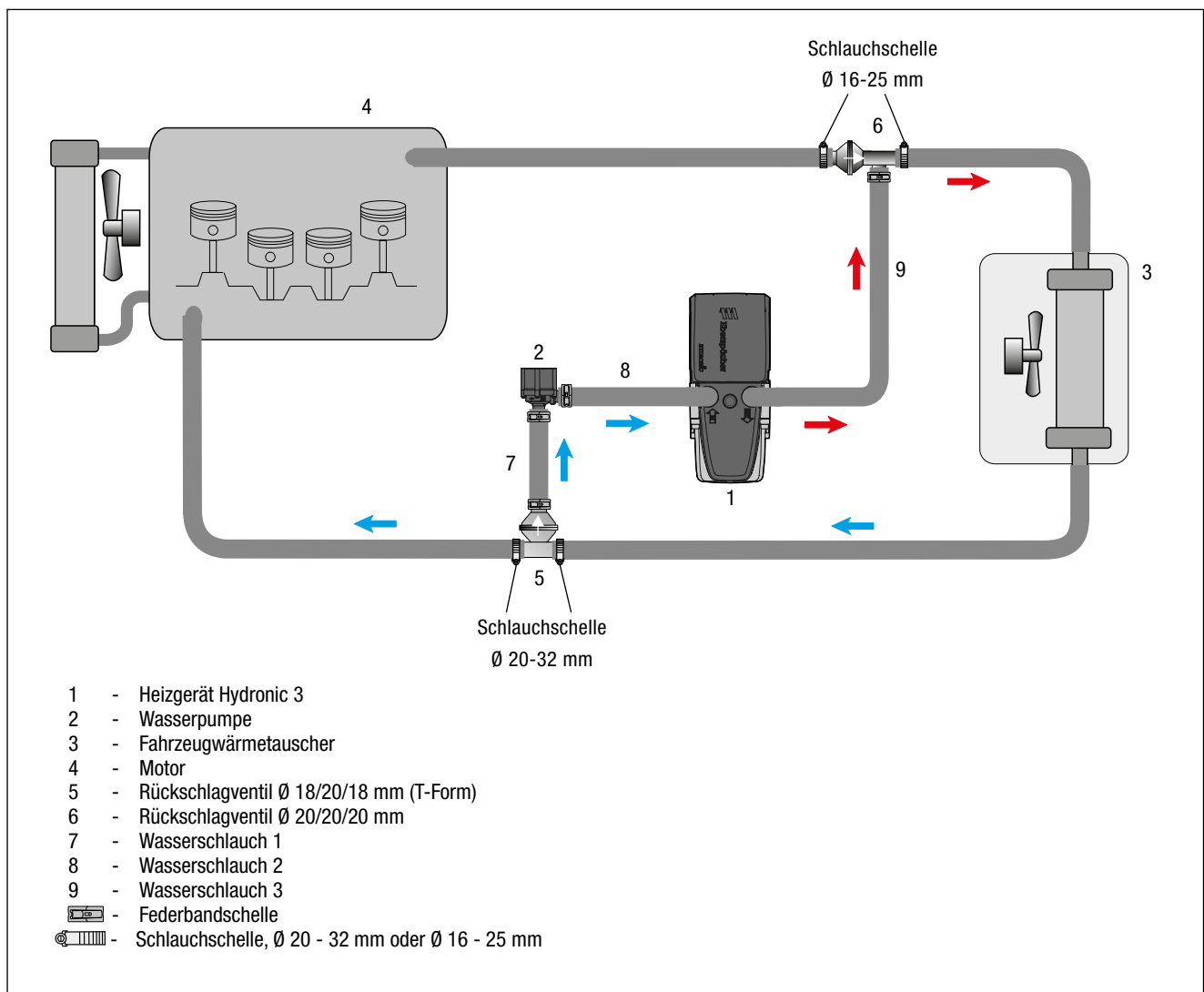
Den Tank nach Herstellervorgaben ausbauen.

Die Tankarmatur demontieren, die elektrische Steckverbindung und die Kraftstoffleitung von der Tankarmatur lösen.

Die Unterlegscheibe M8 des Tankentnehmers an die markierten Stellen der Tankarmatur anhalten und den Bohrpunkt markieren.

In das Oberteil der Tankarmatur eine Bohrung \varnothing 8 mm fertigen.

⚠ ACHTUNG!

Beim Bohren der Tankarmatur darauf achten, dass keine Verschmutzungen in den Tank gelangen.

Den vorbereiteten Tankentnehmer von oben durch die vorbereitete Bohrung der Tankarmatur führen, ausrichten und mit der Mutter M8 sowie der Unterlegscheibe B8 von unten fest verschrauben.

Das vorbereitete Brennstoffrohr (Tankentnahme) mit einer Klemmschelle, \varnothing 10,5 mm am Tankentnehmer montieren.

Das Brennstoffrohr (Tankentnahme) in die Tankarmatur führen.

⚠ ACHTUNG!

Die Tankarmatur sollte wegen der Ausdehnung des Tanks nicht länger als 10 Minuten ausgebaut sein!



Abb. 39

① Bohrpunkt markieren und Bohrung \varnothing 8 mm fertigen

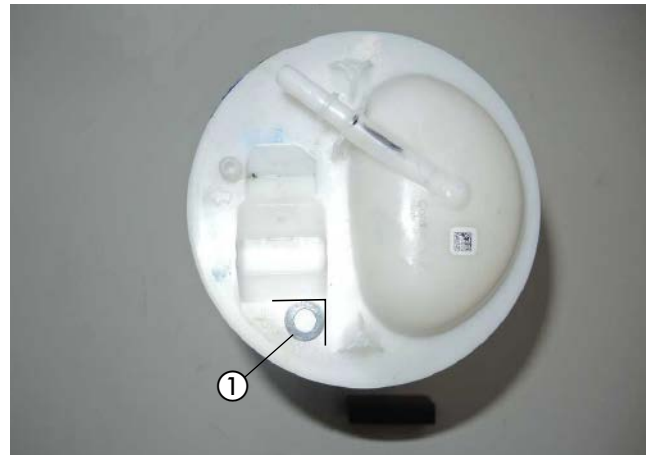

Abb. 40

① Tankentnehmer montieren

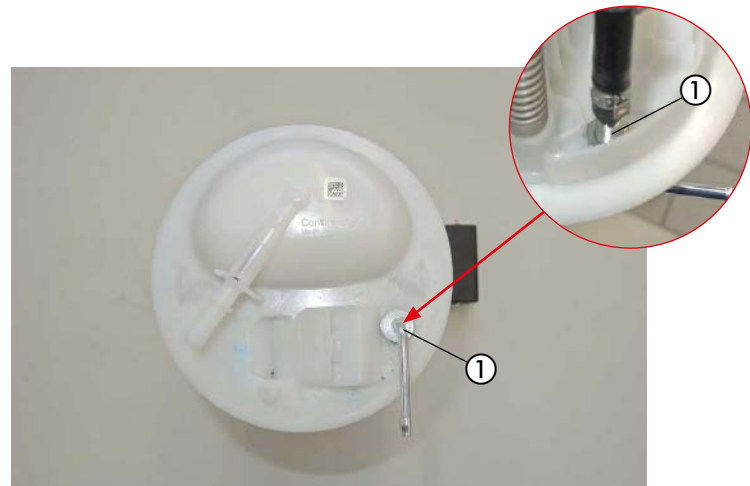

Abb. 41

① Brennstoffrohr (Tankentnahme) montieren

3 EINBAU

Die Tankarmatur in den Tank einsetzen und mit dem Verschlussring befestigen.

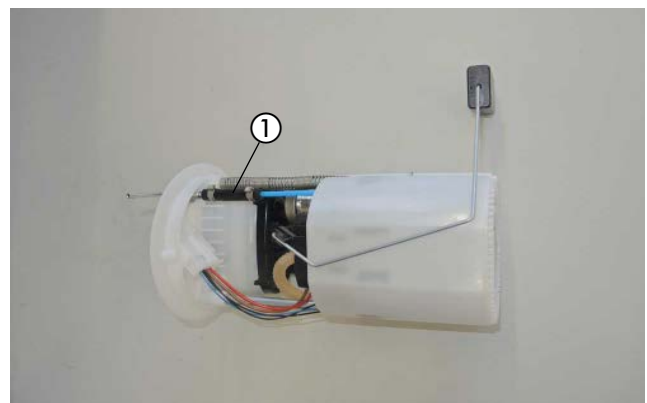
Dabei auf den richtigen Sitz der Dichtung achten.

Die Steckverbindung und die Kraftstoffleitung wieder an der Tankarmatur anschließen.

Den Tank nach Herstellervorgaben wieder einbauen.



Abb. 42

- ① Brennstoffrohr (Saugleitung) anschließen

BRENNSTOFFROHR VERLEGEN

(siehe Abb. 43 und 44)

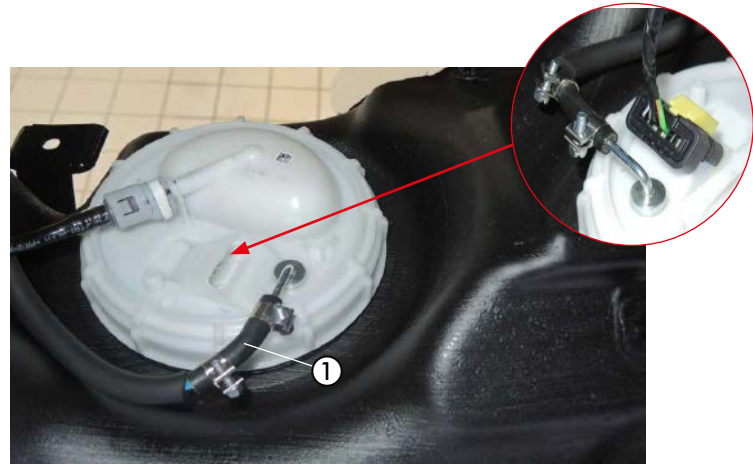
Das Brennstoffrohr (Druckleitung) mit dem 105°-Brennstoffschlauchbogen, Ø 4,5/3,5 mm am Brennstoffstutzen des Heizgerätes montieren.

Den Stecker vom Hauptkabelbaum, den Kabelstrang der Wasserpumpe und den Kabelstrang Stromversorgung am Heizgerät anschließen.

Den Kabelstrang der Wasserpumpe am Heizgerät und an der Wasserpumpe anschließen.



Abb. 43

- ① Brennstoffrohr (Druckleitung) mit 105°- Brennstoffschlauchbogen, Ø 4,5/3,5 mm montieren
② elektrische Steckverbindungen am Heizgerät anschließen

Das Brennstoffrohr (Druckleitung) gemeinsam mit dem Dosierpumpenkabel entlang der fahrzeugeigenen Kraftstoffleitungen an der linken Fahrzeugunterseite zum Einbauort der Dosierpumpe verlegen und mit Kabelbindern sichern.

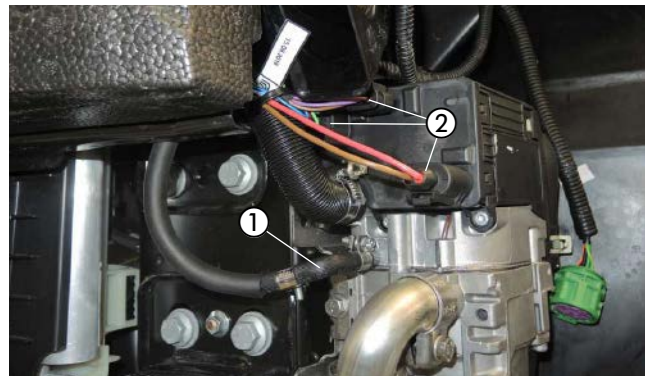

Abb. 44

- ① Brennstoffrohr (Druckleitung) und Dosierpumpenkabel verlegen

3 EINBAU

DOSIERPUMPE MONTIEREN UND ANSCHLIESSEN

(siehe Abb. 45)

Die vorbereitete Dosierpumpe mit einer Schraube M6 x 25 und einer Karoseriescheibe B6 an der vorhandenen Bohrung in der Halterung des linken Handbremsseiles montieren.

Dabei auf die Einbaulage mit mindestens 15° Steigung auf der Druckseite achten.

Der Druckstutzen der Dosierpumpe zeigt nach rechts.

Das Brennstoffrohr vom Tankentnehmer zur Dosierpumpe ablängen und mit dem Brennstoffschlauch \varnothing 3,5 x 3 mm am Saugstutzen der Dosierpumpe anschließen.

Das Brennstoffrohr (Druckleitung) vom Heizgerät ablängen und mit dem Brennstoffschlauch \varnothing 3,5 x 3 mm am Druckstutzen der Dosierpumpe anschließen.

Die Steckkontakte des Dosierpumpenkabels ohne Beachtung der Polarität im Gegenstecker einrasten.

Den Stecker an der Dosierpumpe anschließen.

ACHTUNG!

Das Brennstoffrohr nur mit scharfem Messer ablängen.

Sämtliche Schlauchverbindungen mit Schlauchschellen sichern.

Bei der Verlegung von Brennstoffleitungen unbedingt auf ausreichenden Abstand zu heißen Fahrzeug- und Heizungsteilen achten.



Abb. 45

- ① Dosierpumpe montieren
- ② Saugstutzen der Dosierpumpe
- ③ Druckstutzen der Dosierpumpe

3 EINBAU

SICHERUNGSHALTER MONTIEREN

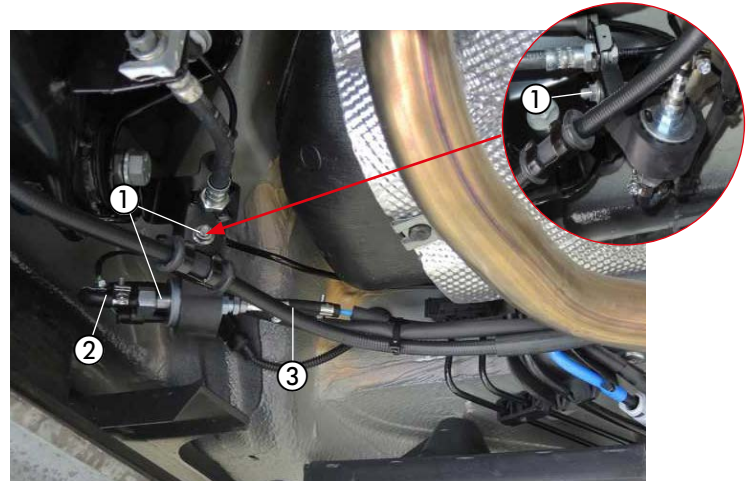
(siehe Abb. 46)

Den vormontierten Halter mit Sicherungssockel mit einer Schraube M6 x 12 an der vorhandenen Gewindebohrung in der Motortrennwand rechts neben dem Bremsflüssigkeitsbehälter montieren.



Abb. 46

① vorbereiteten Halter mit dem Sicherungssockel montieren

KABELVERLEGUNG

(siehe Abb. 47)

Den Kabelstrang „Fahrzeuginnenraum“ bestehend aus:

- Kabel 4 mm² ws/rt und Kabel 1 mm² sw/rt
- 3-adriger Kabelstrang „Bedieneinrichtung“
- 4-poliger Kabelstrang „Gebläsesteuergerät“

durch die Kabeltülle in Fahrtrichtung gesehen auf der rechten Seite der Motortrennwand in den Fahrzeuginnenraum verlegen.



ACHTUNG!

Bei der Verlegung der Kabelstränge auf ausreichenden Abstand zu heißen Fahrzeug- und Heizungsteilen achten.

Die Kabelstränge an geeigneten Stellen mit Kabelbindern befestigen.



Abb. 47

① fahrzeugeigene Kabeltülle

STROMVERSORGUNG

(siehe Abb. 48)

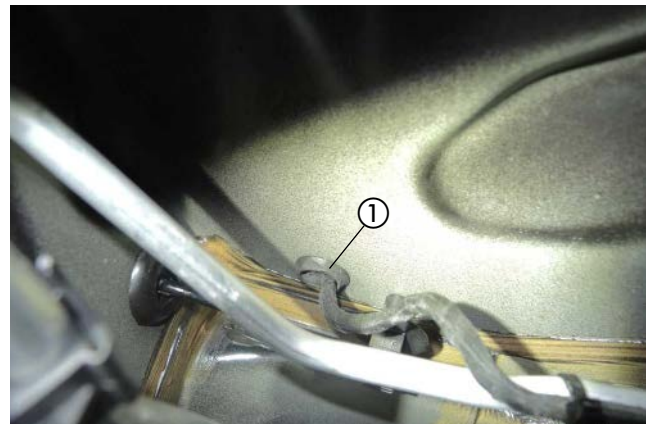
Das Pluskabel 4 mm² rt zur Batterie führen und mit dem Kabelschuh A6 an der Batterieklemme anschließen.

Das Massekabel 2,5 mm² br zur Batterie führen und mit dem Kabelschuh A6 an der Batterieklemme anschließen.



Abb. 48

① Pluskabel 4 mm² rt anschließen

② Massekabel 2,5 mm² br anschließen

3 EINBAU

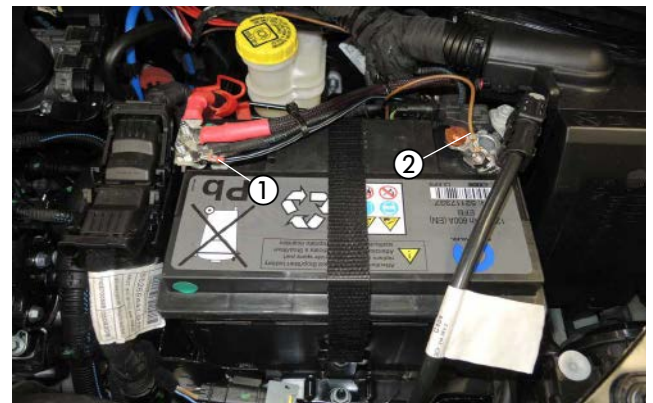
GEBLÄSEANSTEUERUNG

(siehe Abb. 49 bis 54)

Das Kabel 4 mm² ws/rt und das Kabel 0,5 mm² sw/rt vom Kabelstrang Fahrzeuginnenraum zum IPCU- und Gebläseerlais führen.

Am Kabel 4 mm² ws/rt einen Steckkontakt anschlagen und in den freien Steckplatz (Klemme 87) vom Gebläseerlais einrasten.

Das Gebläseerlais in den Stecksockel einsetzen.

Den vorbereiteten Halter mit IPCU- und Gebläseerlais gemeinsam mit dem Kabel 0,5 mm² br mit einer Schraube M6 x 12 und einer Mutter M6 an der vorhandenen Bohrung in der Stützstrebe der Armaturentafel hinter dem Handschufach befestigen.

Ansicht des Stecksockels vom Gebläseerlais von der Kabeleintrittsseite.



Abb. 49

- ① Kabel 4 mm² ws/rt in Steckplatz (Klemme 87) vom Gebläseerlais einrasten
- ② vorbereiteten Halter mit IPCU- und Gebläseerlais montieren

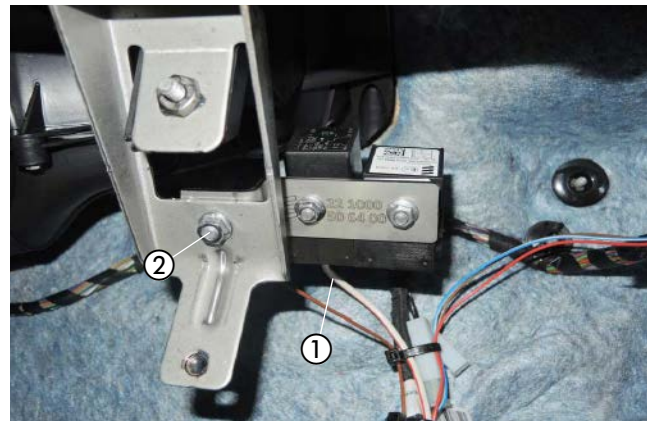

Abb. 50

Am Kabel 0,5 mm² sw/rt vom Kabelstrang Fahrzeuginnenraum eine Steckhülse anschlagen und in das Steckhülsegehäuse einrasten. Das Kabel 1 mm² sw/rt vom Stecksockel des IPCU- und Gebläseerlais mit dem Kabel 0,5 mm² sw/rt vom Kabelstrang Fahrzeuginnenraum verbinden.

Das zweite Kabel 0,5 mm² sw/rt mit Steckhülsegehäuse isolieren und zurückbinden.

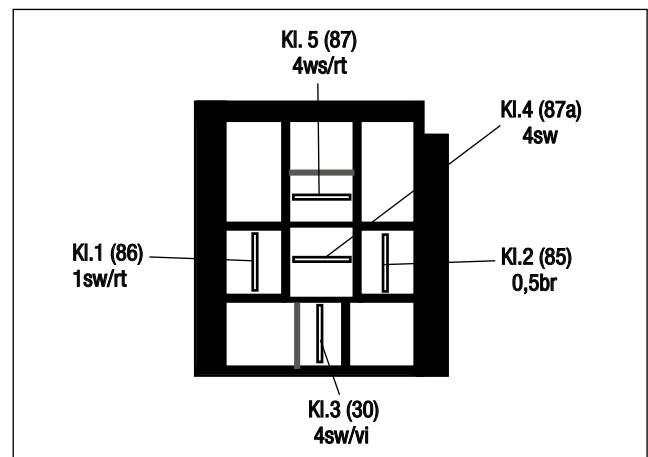

Abb. 51

- ① Kabel 0,5 mm² sw/rt mit dem Kabel 1 mm² sw/rt verbinden
- ② zweites Kabel 0,5 mm² sw/rt isolieren und zurückbinden

3 EINBAU

Den Kabelstrang „Gebläseansteuerung“ zum Gebläsemotor hinter dem Handschuhfach im Bereich der Mittelkonsole verlegen.

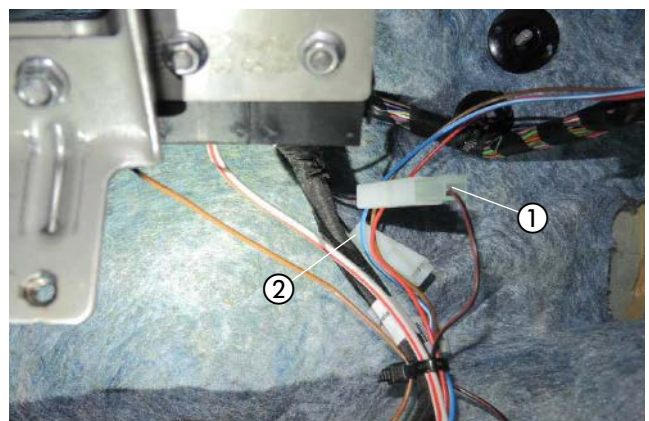
Das Kabel 3 mm² or (Pin 2) am 2-poligen grauen Stecker trennen und die Kabel 4 mm² sw sowie 4 mm² sw/vi entsprechend dem Schaltplan mit zwei Stoßverbindern gelb einbinden.



Abb. 52

- ① Kabel 3 mm² or (Pin 2) trennen
- ② Kabel 4 mm² sw und Kabel 4 mm² sw/vi einbinden

Das Kabel 0,5 mm² bl/gn (Pin 2) am 2-poligen schwarzen Stecker vom Gebläseregler trennen und die Kabel 1 mm² sw und Kabel 1 mm² sw/ws vom IPCU-Modul entsprechend dem Schaltplan mit zwei roten Stoßverbindern einbinden.

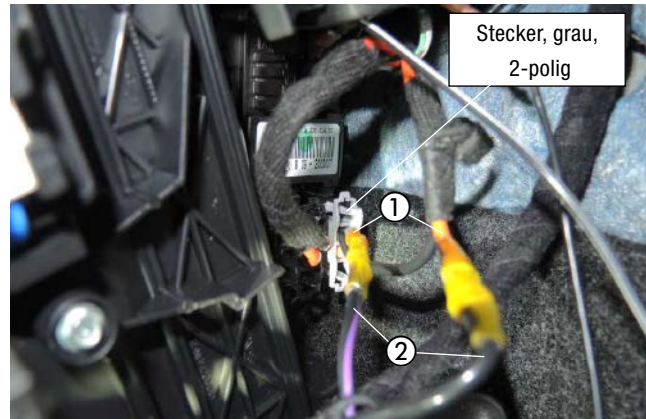

Abb. 53

- ① Gebläseregler
- ② Kabel 0,5 mm² bl/gn (Pin 2) trennen
- ③ Kabel 1 mm² sw und Kabel 1 mm² sw/ws einbinden

BITTE BEACHTEN!

Kabelfarben können variieren!

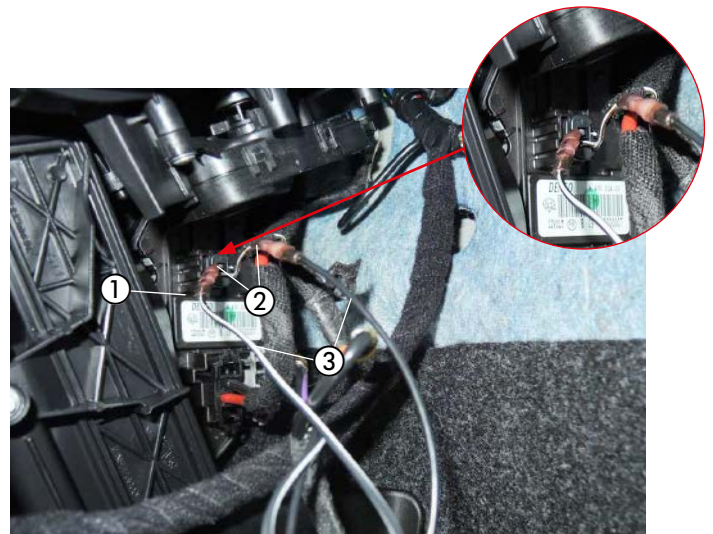
3 EINBAU



Abb. 54

	ws	sw	rt	gn	br	bl	gr	or
D	weiß	schwarz	rot	grün	braun	blau	grau	orange
GB	white	black	red	green	brown	blue	grey	orange

3 EINBAU

FUNKFERNBEDIENUNG EASYSTART REMOTE/REMOTE+ EINBAUEN

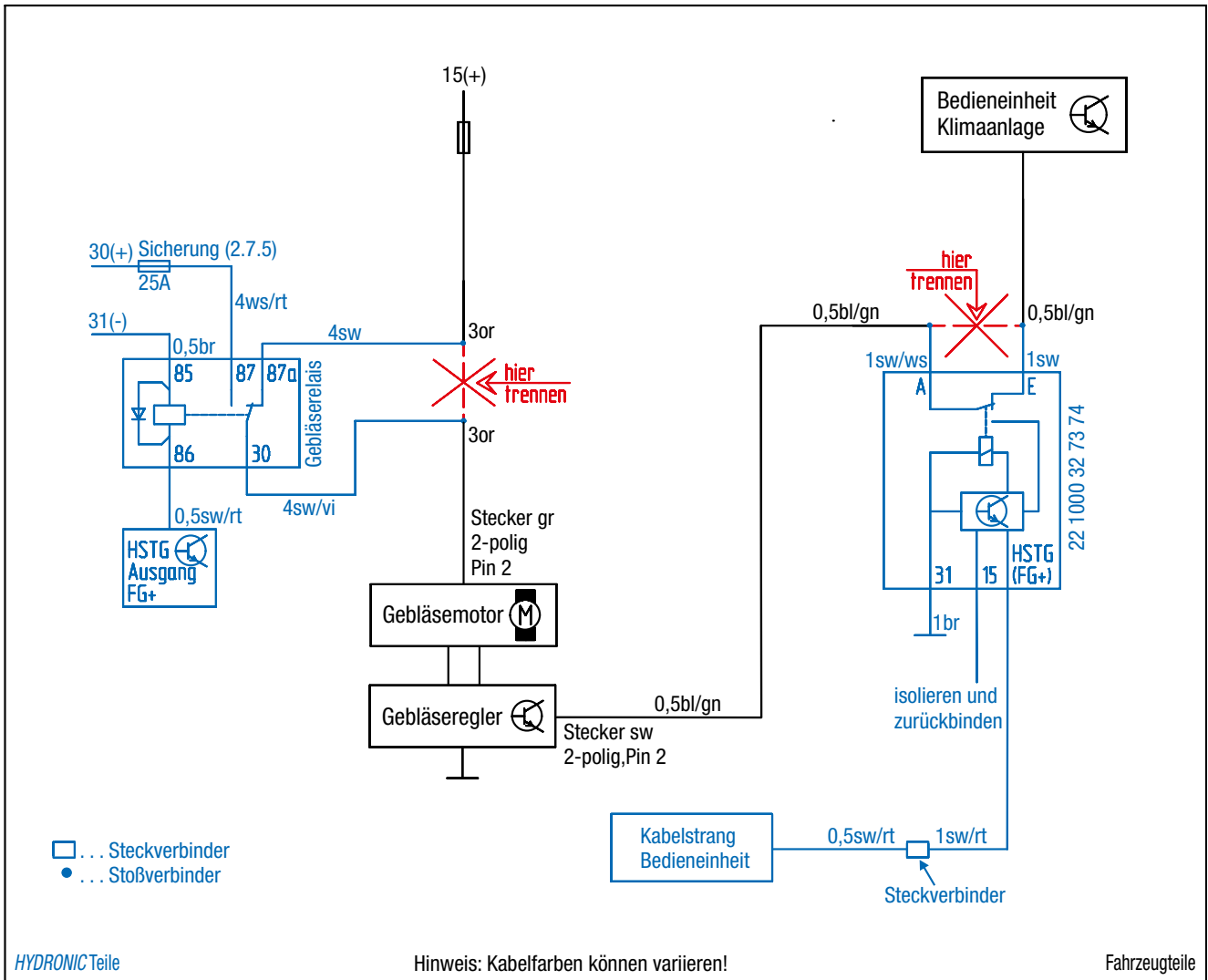
(Alternativvorschlag - Absprache mit dem Kunden)
(siehe Abb. 55 bis 57)

Der Einbau der EasyStart Remote/Remote+ erfolgt nach der Technischen Beschreibung für die Funkfernbedienung EasyStart Remote/Remote+, siehe dazu den Abschnitt „Einbauanweisung“.

Den Taster der EasyStart Remote/Remote+ in die linke Verkleidung der Armaturentafel der Abbildung entsprechend montieren.

Dazu eine Bohrung \varnothing 10 mm fertigen und den Taster in die Bohrung einsetzen.

Den Temperaturfühler der EasyStart Remote+ an der Verkleidung der A-Säule auf der Beifahrerseite anbringen.

Das Stationärteil der EasyStart Web / Remote/Remote+ an der Stützstrebe der Armaturentafel oberhalb des Handschuhfaches mit der vorhandenen Schraube M6 montieren.

Das Antennenkabel der EasyStart Remote/Remote+ am Stationärteil anschließen, nach rechts führen und im Türgummi der Beifahrerseite verlegen.

Die Kabel vom montierten Taster und Temperaturfühler zusammen mit dem Kabelstrang „Bedieneinrichtung“ zum Einbauort des Stationärteils führen und am Stationärteil anschließen.

ACHTUNG!

Eine eventuelle Überlänge des Antennenkabels unter der Armaturentafel mit Kabelbindern befestigen.



Abb. 55

① Taster der EasyStart Remote/Remote+ montieren



Abb. 56

① Temperaturfühler der EasyStart Remote+ montieren

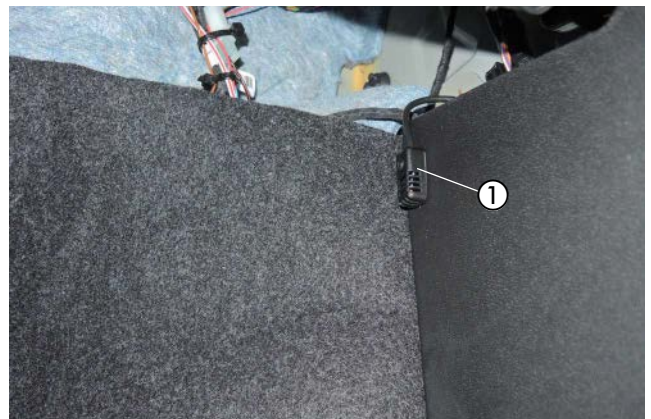

Abb. 57

① Stationärteil der EasyStart Web / Remote / Remote+ montieren

4 NACH DEM EINBAU

HINWEIS-AUFKLEBER "TANKEN" EINKLEBEN

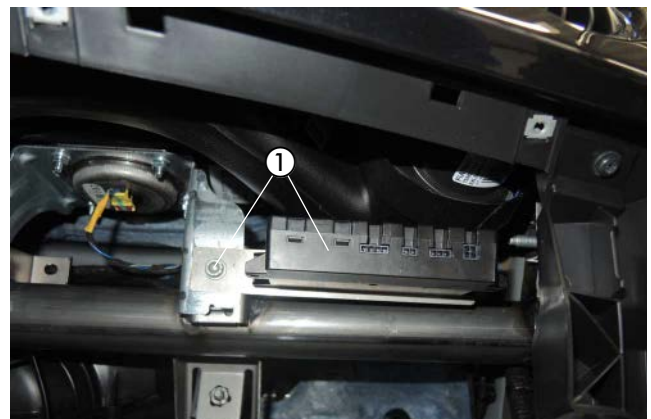
(siehe Abb. 58)

Den Hinweis-Aufkleber "Tanken" in die Tankklappe entsprechend der Abbildung einkleben.



Abb. 58

- ① Hinweis-Aufkleber "Tanken" anbringen

KABELSTRANG NEBELSCHEINWERFER VERLEGEN

(siehe Abb. 59)

Die Kunststoffflasche auf der linken Stoßfängerseite abtrennen.

Den Kabelstrang der Nebelscheinwerfer mit einem Kabelband an der Halterung des linken Nebelscheinwerfers der Abbildung entsprechend sichern.



Abb. 59

- ① vorhandene Kunststoffflasche abtrennen
- ② Kabelstrang mit einem Kabelband sichern

HUPE MONTIEREN

(siehe Abb. 60)

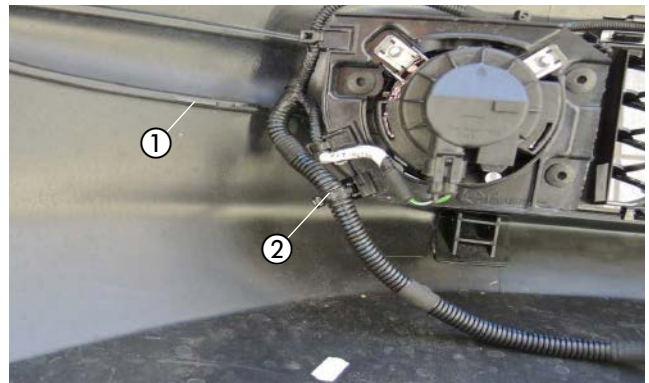
Die fahrzeugeigene Hupe oberhalb des Heizgerätes der Abbildung entsprechend montieren.



Abb. 60

- ① fahrzeugeigene Hupe montieren

4 NACH DEM EINBAU

FAHRZEUG KOMPLETTIEREN

- Alle ausgebauten Teile in umgekehrter Reihenfolge montieren.
- Die Batterie wieder anklemmen.
- Die Schlauchleitungen, Schlauch- und Rohrschellen sowie alle elektrischen Anschlüsse auf festen Sitz prüfen.
- Alle losen Leitungen mit Kabelbindern sichern.
- Alle Programmierungen am Fahrzeug (Radio, Fensterheber usw.) wieder herstellen.
- Das Kühlsystem befüllen, den Motor starten, Kühlsystem entlüften und auf Dichtheit prüfen, fehlende Kühlflüssigkeit bis zur Markierung (Pfeil) nachfüllen.
- Das Duplikat Typenschild gut lesbar in der Nähe des Heizgerätes oder an geeigneter Stelle an der B-Säule einkleben.
- Den Hinweis-Aufkleber „Tanken“ in die Tankklappe oder an geeigneter Stelle an der B-Säule einkleben.
- Bitte auch die Angaben des Fahrzeugherstellers zur Befüllung und Entlüftung des Kühlsystems beachten.
- Die behördlichen Vorschriften und Sicherheitshinweise in der technischen Beschreibung beachten.
- Das Bedienelement programmieren und die Bedienungsanweisung in das Handschuhfach legen.
- Das Merkblatt für den Kunden in das Handschuhfach legen oder dem Kunden persönlich aushändigen.

ACHTUNG!

Das Kühlsystem ausschließlich mit der vom Fahrzeughersteller vorgeschriebenen Kühlflüssigkeit befüllen.

INBETRIEBNAHME DES HEIZGERÄTES

- Das Heizgerät am Bedienelement einschalten.
Siehe Bedienungsanleitung - Bedienelement.

5 TEILEÜBERSICHT



Abb. 61

6 ERSTINBETRIEBNAHME (EASystart REMOTE)

ERSTINBETRIEBNAHME DURCHFÜHREN

Bei Erstinbetriebnahme müssen nacheinander folgende Arbeitsschritte ausgeführt werden.

▪ Batterie in das Mobilteil einsetzen

Die mitgelieferte Batterie wie in der Bedienungsanweisung EasyStart Remote, unter Kapitel "Wartung / Batterie tauschen" beschrieben, in das Mobilteil einsetzen. Das Mobilteil noch nicht Aktivieren.

▪ Betriebsspannung anlegen

Die Betriebsspannung wird durch Einstecken der Sicherung in den Sicherungshalter angelegt.

Automatische Erkennung

Fünf Sekunden nach dem Anlegen der Betriebsspannung beginnt die LED des Tasters zu leuchten. Die Funkfernbedienung prüft jetzt welches Heizgerät angeschlossen ist und konfiguriert die Bedienerführung des Mobilteils.

▪ Mobilteil anlernen

Beginnt die LED des Tasters zu blinken, kann das Mobilteil angelernet werden.

Hinweis zum Anlernmodus Add

Mit der Funktion **Add** können bis zu 4 Mobilteile auf ein Stationärteil angelernt werden, wobei immer nur ein Mobilteil mit dem Stationärteil Verbindung aufnehmen kann

Hinweise zum Anlernmodus AddE

Mit der **AddE** wird nur das aktuelle Mobilteil angelernt. Alle zuvor angelernten Mobilteile werden gelöscht.

BITTE BEACHTEN!

Wird das Mobilteil nicht innerhalb von 30 Sekunden angelernt, erlischt die LED-Anzeige des Tasters.

Taster drückt, bis die LED zu blinken beginnt. Anschließend Mobilteil anlernen.

Mobilteil Anlernen - Anlernmodus **ADD**

Taste  oder  drücken.

Wenn die Verbindung zwischen Mobilteil und Stationärteil aufgebaut ist, beginnt die LED-Anzeige grün zu flackern. Das Mobilteil befindet sich im Anlernmodus **Add**.

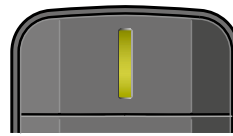

Datenübertragung
LED: leuchtet grün

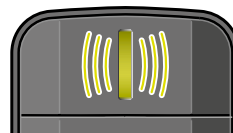

LED: flackert grün

Anlernmodus **Add**, während die LED-Anzeige grün flackert mit der Taste  bestätigen.

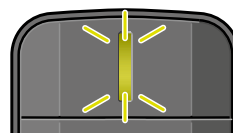

LED: blinkt 2x grün

Das Mobilteil ist angelernt.

6 ERSTINBETRIEBNAHME (EASystart REMOTE)

MOBILTEIL ANLERNEN - ANLERNMODUS ADDE

Taste  oder  drücken.

Wenn die Verbindung zwischen Mobilteil und Stationärteil aufgebaut ist, beginnt die LED-Anzeige grün zu flackern. Das Mobilteil befindet sich im Anlernmodus **Add**.

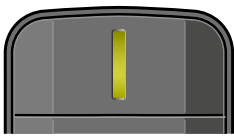

Datenübertragung
LED: leuchtet grün

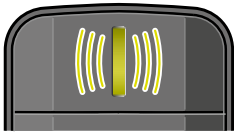

LED: flackert grün

Während die LED grün flackert die Taste  drücken.



LED: flackert rot

Anlernmodus **AddE**, während die LED-Anzeige grün flackert mit der Taste  bestätigen.

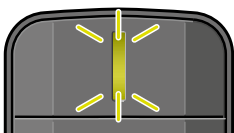

LED: blinkt 2x grün

Das Mobilteil ist angelernt.

ZUSÄTZLICH MOBILTEIL ANLERNEN

- Den im Fahrzeug verbauten Taster drücken, bis die LED des Tasters zu blinken beginnt.
- Während die LED des Tasters blinkt, das Mobilteil wie unter "Mobilteil anlernen" beschrieben aktivieren.

6 STECKERBELEGUNG (EASystart REMOTE)

ANSCHLUSS STECKERGEHÄUSE AM STATIONÄRTEIL

Flachstecker am Leitungsstrang Bedienung anschlagen.
 Leitungsstrang Bedienung und Leitungsstrang Taster in 12-polige Steckergehäuse einknüpfen. (Belegung Steckergehäuse)
 Die Kontaktsicherung in das Steckergehäuse einschieben.
 12-poliges Steckergehäuse am Stationärteil anschließen.

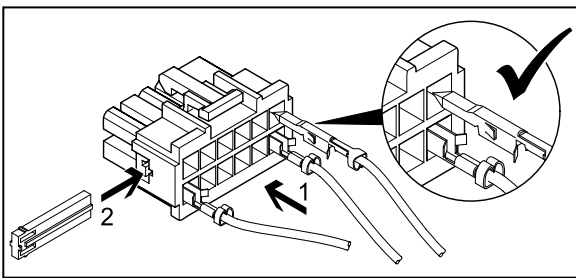

BITTE BEACHTEN!

- Bei der Montage der Stecker darauf achten, dass die Sicherungszungen immer zur Mitte des Steckers zeigen. Nur in dieser Lage rasten die Zungen im Gehäuse ein (siehe Skizze).

PINBELEGUNG AM STATIONÄRTEIL

PIN	SIGNAL	LEITUNGSFARBE
1	Klemme 30 (Plus)	rot
2	-	
3	Klemme 31 (Masse)	braun
4	JE-Diagnose / DAT-Leitung	blau / weiß / vi
5	-	
6	LED Taster (+)	rot / gelb
7	Taster (+)	braun / gelb
8	Taster (-)	braun
9	-	
10	-	
11	-	
12	-	

Kammerbelegung Steckergehäuse -XB12 (Belegung von Leitungseintrittsseite gesehen)

6 ERSTINBETRIEBNAHME (EASYSTART REMOTE+)

ERSTINBETRIEBNAHME DURCHFÜHREN

Bei Erstinbetriebnahme müssen nacheinander folgende Arbeitsschritte ausgeführt werden.

BATTERIE IN DAS MOBILTEIL EINSETZEN

Die mitgelieferte Batterie wie in der Bedienungsanleitung EasyStart Remote+, unter Kapitel "Wartung / Batterie tauschen" beschrieben, in das Mobilteil einsetzen. Das Mobilteil noch nicht Aktivieren.

BETRIEBSSPANNUNG ANLEGEN

Die Betriebsspannung wird durch Einstecken der Sicherung in den Sicherungshalter angelegt.

AUTOMATISCHE ERKENNUNG

Fünf Sekunden nach dem Anlegen der Betriebsspannung beginnt die LED des Tasters zu leuchten. Die Funkfernbedienung prüft jetzt welches Heizgerät angeschlossen ist und konfiguriert die Beienführung des Mobilteils.

MOBILTEIL ANLERNEN

Beginnt die LED des Tasters zu blinken, kann das Mobilteil angelernt werden.

HINWEIS ZUM ANLERNMODUS ADD

Mit der Funktion **Add** können bis zu 4 Mobilteile auf ein Stationärteil angelernt werden, wobei immer nur ein Mobilteil mit dem Stationärteil Verbindung aufnehmen kann

Hinweise zum Anlernmodus AddE

Mit der **AddE** wird nur das aktuelle Mobilteil angelernt. Alle zuvor angelernten Mobilteile werden gelöscht.



BITTE BEACHTEN!

Wird das Mobilteil nicht innerhalb von 30 Sekunden angelernt, erlischt die LED-Anzeige des Tasters.

Taster drückt, bis die LED zu blinken beginnt.

Anschließend Mobilteil anlernen.

MOBILTEIL ANLERNEN - ANLERNMODUS ADD

Taste  oder  drücken, Add wird angezeigt.

**Pair mode
Add**

Anlernmodus Add mit Taste  bestätigen.

Mobilteil anlernen - Anlernmodus AddE

Mit der Taste  oder  **AddE** auswählen.

**Pair mode
AddE**

Anlernmodus AddE mit Taste  bestätigen.

6 ERSTINBETRIEBNAHME (EASYSTART REMOTE+)

NACH DER BESTÄTIGUNG VON ADD ODER ADDE

UHRZEIT EINSTELLEN

Stunden mit der Taste ◀ oder ▶ einstellen

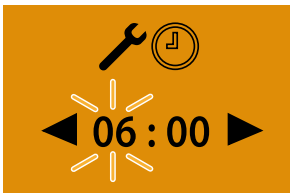

Einstellung mit der Taste ◻ bestätigen

Minuten mit der Taste ◀ oder ▶ einstellen

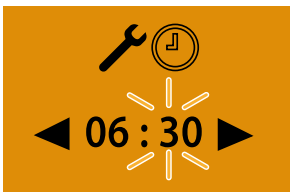

- Einstellung mit der Taste ◻ bestätigen
- Wochentag einstellen Wochentage mit der Taste ◀ oder ▶ einstellen

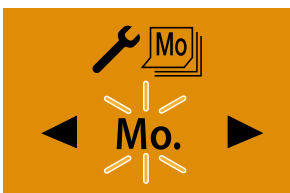

Einstellung mit der Taste ◻ bestätigen. Anschließend EasyStart Remote+ konfigurieren.

Zusätzliches Mobilteil anlernen

Dem im Fahrzeug verbauten Taster drücken, bis die LED des Tasters zu blinken beginnt.

Am Mobilteil die Taste ◻ oder ◻ drücken, **Add** wird angezeigt.

Anlernmodus mit Taste ◻ bestätigen.



Das zusätzliche Mobilteil ist angelernt.

EASYSTART REMOTE+ KONFIGURIEREN

Das System muss je nach Anwendungsfall konfiguriert werden.

6 STECKERBELEGUNG (EASystart Remote+)

ANSCHLUSS STECKERGEHÄUSE AM STATIONÄRTEIL

Flachstecker am Leitungsstrang Bedienung anschlagen.
Leitungsstrang Bedienung und Leitungsstrang Taster in 12-polige Steckergehäuse einknüpfen.

(Belegung Steckergehäuse)

Die Kontaktsicherung in das Steckergehäuse einschieben.

12-poliges Steckergehäuse am Stationärteil anschließen.

BITTE BEACHTEN!

- Bei der Montage der Stecker darauf achten, dass die Sicherungszungen immer zur Mitte des Steckers zeigen. Nur in dieser Lage rasten die Zungen im Gehäuse ein (siehe Skizze).

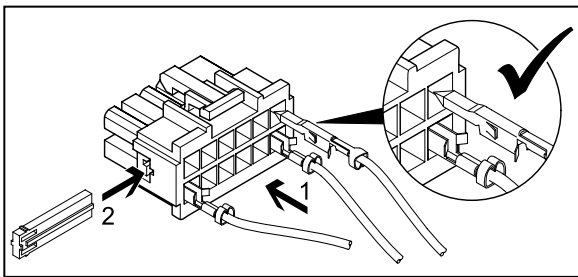

PINBELEGUNG AM STATIONÄRTEIL

PIN	SIGNAL	LEITUNGSFARBE
1	Klemme 30 (Plus)	rot
2	-	
3	Klemme 31 (Masse)	braun
4	JE-Diagnose / DAT-Leitung	blau / weiß / vi
5	-	
6	LED Taster (+)	rot / gelb
7	Taster (+)	braun / gelb
8	Taster (-)	braun
9	-	
10	-	
11	-	
12	-	

Kammerbelegung Steckergehäuse -XB12 (Belegung von Leitungseintrittsseite gesehen)

6 ERSTINBETRIEBNAHME (EASYSOFT WEB)

Mit der webbasierten Bediensoftware EasyStart Web lässt sich über das eingebaute Empfangsteil ein Eberspächer Luft- oder Wasserheizgerät bedienen.

Zur Inbetriebnahme der Bediensoftware muss sich die Einbauwerkstatt im Portal EasyStart Web anmelden.

Die Erstinbetriebnahme der Bediensoftware EasyStart Web kann nur durch die Einbauwerkstatt über PC/Tablet mit einem Internetanschluss durchgeführt werden.

Für den Zugang zum "Portal EasyStart Web" das Eberspächer Partner Portal mit <https://partner.eberspaecher.com/de> abrufen.

Besteht bereits ein Zugang zum Portal, muss zur Anmeldung keine E-Mail-Adresse und kein Passwort eingegeben werden. Besteht noch kein Zugang, den Hinweisen zur Anmeldung folgen.

Bei erfolgreichem Zugang erscheint das Hauptfenster des Partner Portals. Unter dem Menüpunkt "Kundenbereich" die Schaltfläche "EasyStart Web" anklicken.

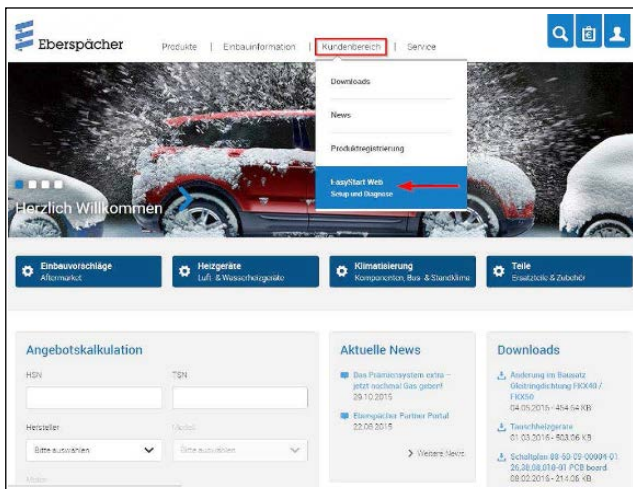

Hier auf den Link zum B2B-Portal von EasyStart Web klicken.



Dann den Menüpunkt "Erstinbetriebnahme" auswählen.



Freigabe-Code (IMEI) für die EasyStart Web eingeben.

BITTE BEACHTEN!

- Der Freigabe-Code (IMEI) ist dem Verpackungskarton der EasyStart Web angebracht und liegt als Aufkleber bei.



VOREINSTELLUNGEN FÜR KUNDEN

Konfiguration der EasyStart Web gemäß Kundenwunsch bzw. Einbaunotwendigkeit durchführen.

BITTE BEACHTEN!

Dieser Schritt ist nur möglich, wenn sich die EasyStart Web zuvor am Webserver registriert (GSM-Netz eingebucht).

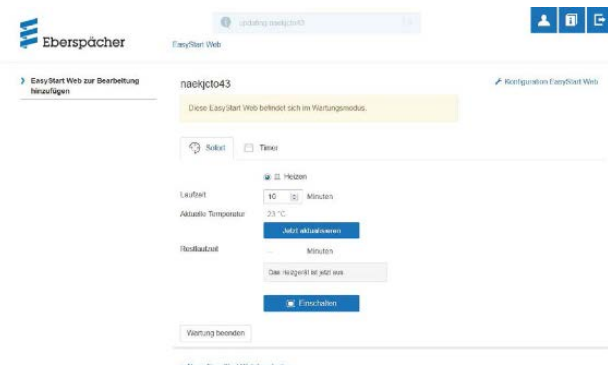

6 ERSTINBETRIEBNAHME (EASYSTART WEB)

Konfiguration der EasyStart Web

Folgende Funktionen können gewählt werden

- **Systemparameter EasyStart Web**
 - Anzeige der aktuellen Konfiguration und Eigenschaften der angesteuerten EasyStart Web.
- **Konnektivität**
 - EasyStart Web ist über App erreichbar / nicht erreichbar.
- **Fehlerspeicher Heizgerät**
 - Fehlerspeicher Heizgerät auslesen und löschen.
- **Fehlerspeicher EasyStart Web**
 - Anzeige Fehlerspeicher EasyStart Web.



- **Betriebseinstellungen EasyStart Web**
 - Laufzeitbegrenzung des Heizgeräts
 - Programmierung der Vorwahlzeit
 - Konfiguration des Bedienelements
 - Einstellung der Temperatureinheit (°C/°F)

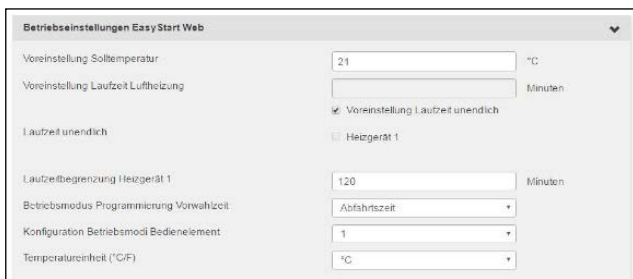

- **Automatische Laufzeitberechnung**

BITTE BEACHTEN!

Eine automatische Laufzeitberechnung ist bei Luftheizungen nicht möglich. Bei größerem Wärmebedarf kann die Hubraumangabe um 500 cm³ erhöht werden. Wird in den Wasserkreislauf das Kombiventil 25 2014 80 6200 oder 25 2014 80 7200 eingesetzt, kann die Hubraumangabe um 500 cm³ verringert werden. Die Werte für Erhöhung bzw. Reduzierung der Hubraumangabe sind nur bei Kühlwasserkreisläufen gültig, deren Fahrzeugmotor durchströmt wird. Wird das Fahrzeug nur im Kurzstreckenbetrieb eingesetzt, ist in Absprache mit dem Kunden die maximale Laufzeit zu reduzieren.



- **Unterspannungserkennung EasyStart Web**
 - Siehe Einbauanleitung PLUS
- **EasyStart Web zurücksetzen**
 - Zurücksetzen auf Auslieferungszustand

Mit einem Klick auf die Schaltfläche **Anderungen an Konfiguration speichern** oder **Formular zurücksetzen** wird die Konfiguration abschließend gespeichert oder verworfen.

Nach Ende der Konfiguration Testlauf im Betriebsmodus "Sofortbetrieb" durchführen.

Mit einem Klick auf **Einschalten** den Testbetrieb starten.

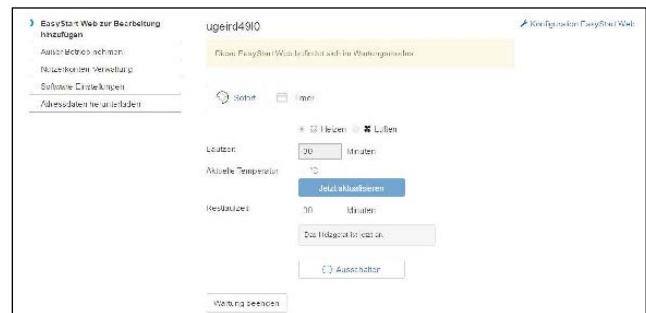

Nach erfolgreichem Durchlauf wird der Testbetrieb beendet. Dazu Schaltfläche **Wartung beenden** auswählen und anschließende Meldung bestätigen.

Wartung beenden

Wollen Sie die Wartung dieser EasyStart Web wirklich beenden?

OK **Abbrechen**

Die Erstinbetriebnahme ist beendet.

Bei der anschließenden Fahrzeugübergabe dem Kunden Verpackungskarton und Kurzanleitung mit dem Zugangs-Code (IMEI) übergeben.

6 STECKERBELEGUNG (EASYSTART WEB)

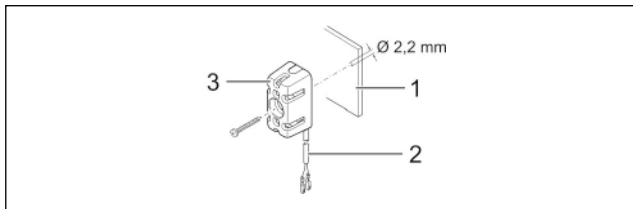

- 1 Armaturenbrett
- 2 Leitungsstrang
- 3 Temperaturfühler

- Die Leitungen "Kabelstrang Temperaturfühler" wie gezeigt in den 2-poligen Stecker (Kleinteilbeutel) einknüpfen.
- Stecker im Empfangsteil am 2-poligen Steckplatz (2. von links) einstecken.

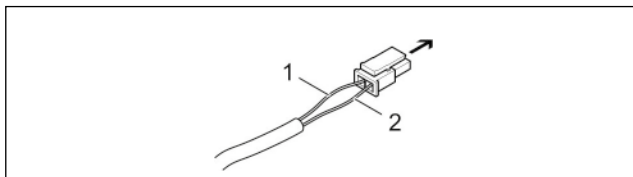

- Empfangsteil EasyStart Web, Steckplatz 2-polig
- 1 Leitung BNHW
 - 2 Leitung GY

Kommunikationsverbindung und Spannungsversorgung herstellen

Im Leitungsstrang "Bedienung" des Heizgerätekabelbaums prüfen, ob an den Leitungen RD, BN und BUWH Steckhülsen vorhanden sind. Fehlen an den entsprechenden Leitungen die Steckhülsen aus dem Kleinteilbeutel des Lieferumfangs ancrimpen.

Die Leitungen wie folgt in das 5-polige Steckhülsenhause einknüpfen.

- Leitung RD in Kammer 1
- Leitung BN in Kammer 3
- Leitung BUWH in Kammer 4

5-poliges Steckhülsenhause Leitungsstrang "Bedienung" mit dem 5-poligen Stecker "Kabelstrang" verbinden.

Bei Luftheizungen zusätzlich Leitung GYRD mit BNWH verbinden und isolieren.

Nicht benutzte Leitungen isolieren.

Die beiden 4-poligen Stecker des "Kabelstrang" am Empfangsteil EasyStart Web an den entsprechenden Steckplätzen anschließen (4-polig flach -> ganz links, 4-polig quadratisch -> ganz rechts)

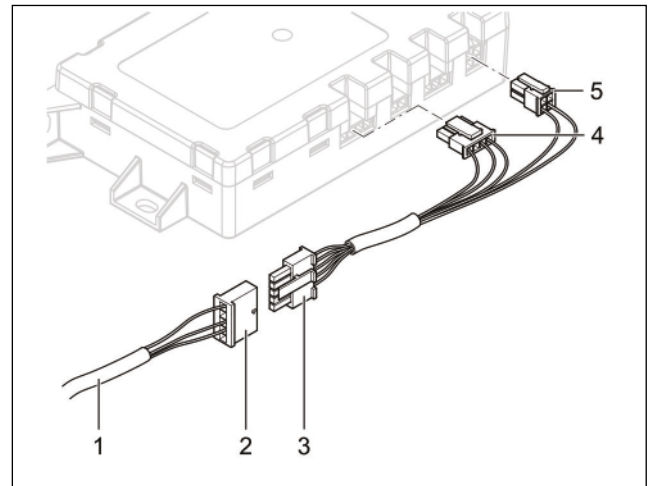

- 1 Leitungsstrang "Bedienung"
- 2 Steckhülsenhause, 5-polig
- 3 Stecker "Kabelstrang", 5-polig
- 4 Stecker flach, 4-polig
- 5 Stecker quadratisch, 4-polig

KABELFARBEN

RD	rot	GY	grau	BK	schwarz
BU	blau	YE	gelb	GN	grün
WH	weiß	VT	violett	BN	braun
OR	orange				

Spannungsversorgung Herstellen

Nach dem Einbau von Heizgerät und Empfangsteil EasyStart Web durch Einstecken der Sicherung die Spannungsversorgung für beide Geräte herstellen.

Automatische Erkennung

Nach dem Anlegen der Betriebsspannung beginnt die LED des Tasters zu leuchten. Die EasyStart Web prüft, welches Heizgerät angeschlossen ist und konfiguriert das System entsprechend.

Die Erstinbetriebnahme und Konfiguration von EasyStart Web starten, wenn die LED im Taster nicht mehr blinkt.



MERKBLATT FÜR DEN KUNDEN

VOR DEM EINSCHALTEN

(siehe Abbildung)

- Vor dem Einschalten bzw. Vorprogrammieren des Heizbetriebes bei eingeschalteter Zündung den Temperaturtaster ① des Fahrzeuges auf „HI“ (Maximalstellung) einstellen.
- Den Taster für die Luftführung ② auf maximale Luftführung zur Frontscheibe stellen.
- Die Gebläsedrehzahl braucht nicht voreingestellt werden.



- ① Temperaturtaster
- ② Taster für die Luftführung

EMPFEHLUNG!

- Schalten Sie die Standheizung mindestens einmal monatlich für ca. 10 min und auch in den Sommermonaten ein! Dies sorgt für eine reibungslose Funktion im Nutzungszeitraum!
- Wir empfehlen die Heizzeit auf die Fahrzeit abzustimmen: Fahrzeit > Heizzeit.

EMPFEHLUNG!

Bei Fahrzeugen mit Innenraumüberwachung ist diese für den Heizvorgang zu deaktivieren. Hinweise für die Deaktivierung bitte der Bedienungsanleitung des Fahrzeuges entnehmen.

ANSCHLUSSKONSTELLATIONEN FÜR HYDRONIC S3 12V CS

DE

DE

i Bitte beachten: Nur gültig für folgende Hydronic S3 Ausführungsvarianten mit CAN-Schnittstelle und S+ Schaltausgang:

Heizgeräte für Otto-Kraftstoff (Benzin)	Bestell-Nr.
B 4 E – 12 V CS	20.2007.05.0000
B 5 E – 12 V CS	20.2008.05.0000
Heizgeräte für Dieselkraftstoff	Bestell-Nr.
D 4 E – 12 V CS	25.2933.05.0000
D 5 E – 12 V CS	25.2934.05.0000

1 Anschluss Hydronic S3 12V CS an EasyStart Pro / EasyStart Web in Verbindung mit EasyFan

i Anschluss über Y-Kabel (Mat.-Nr. 22.1000.35.2800) und Leiter BKRД an Bedienelement und EasyFan.

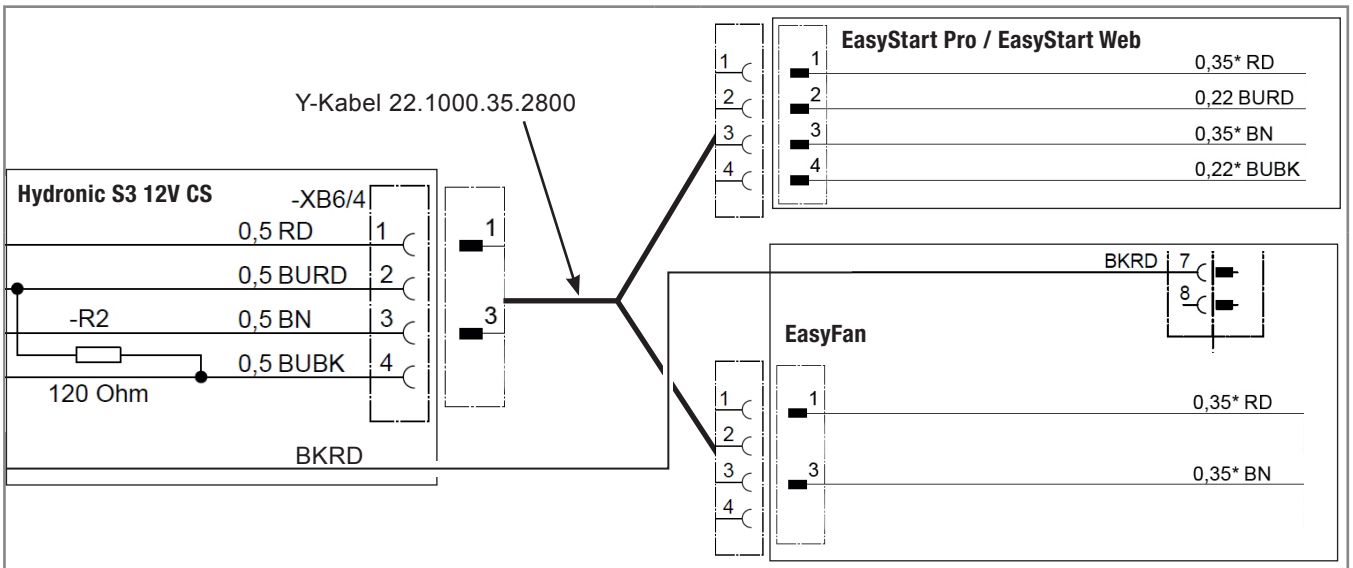

2 Anschluss Hydronic S3 12V CS an 2 x EasyStart Pro / EasyStart Web

i Anschluss über Y-Kabel (Mat.-Nr. 22.1000.35.2700) an EasyStart Pro und EasyStart Web.

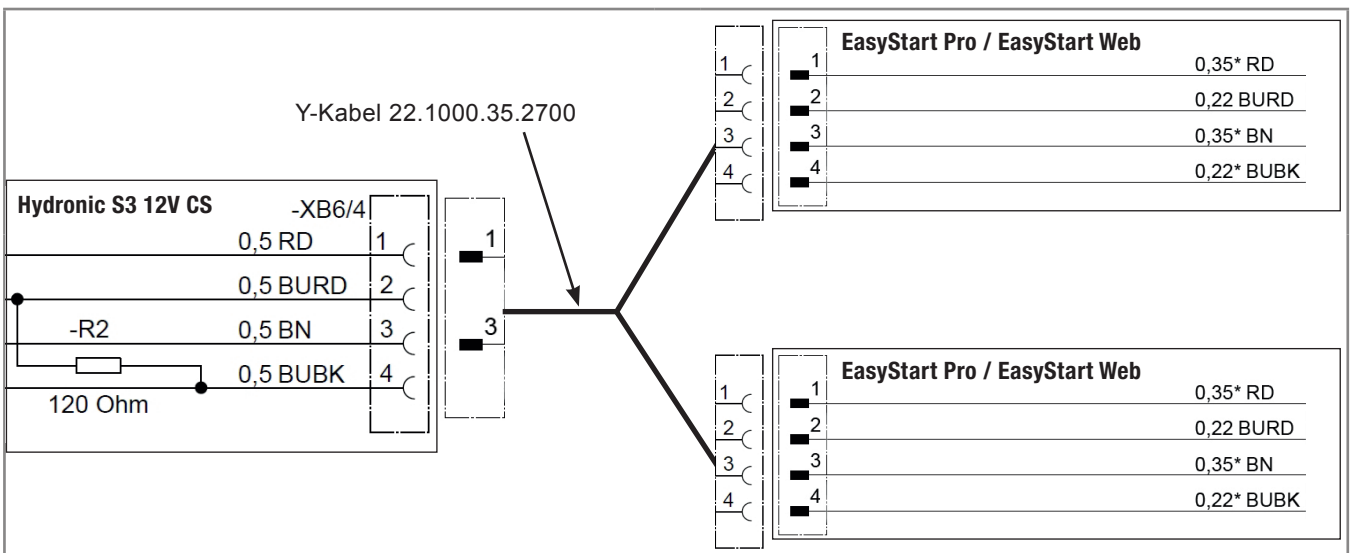

3 Anschluss Hydronic S3 12V CS an EasyStart Remote

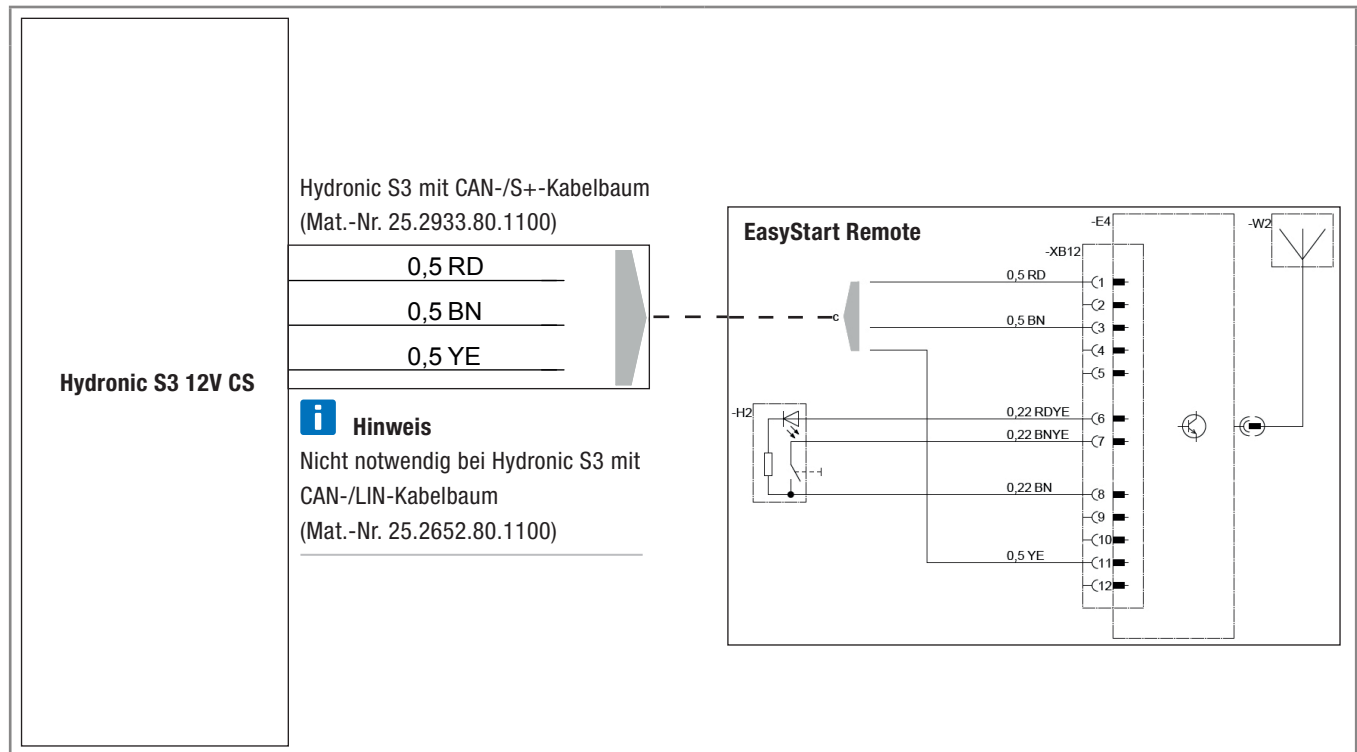

4 Anschluss Hydronic S3 12V CS an EasyStart Remote+

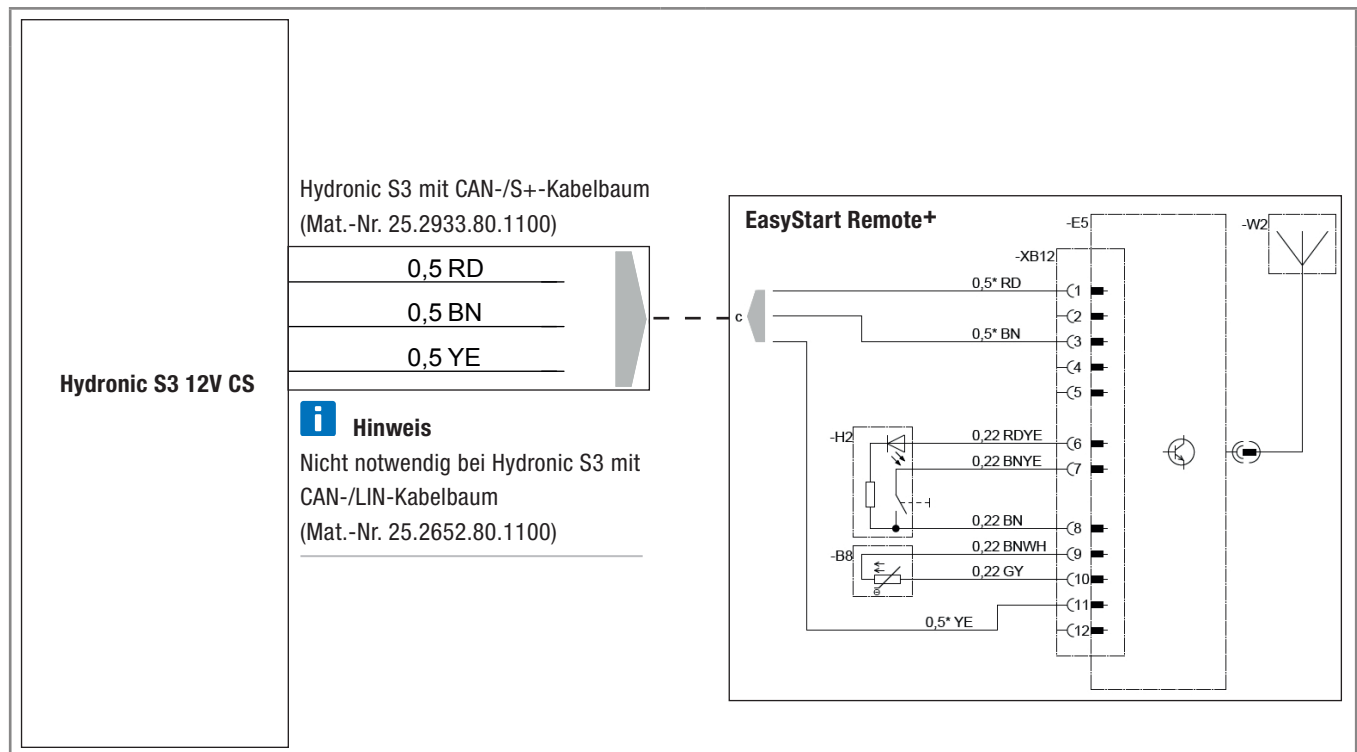

CONNECTION CONSTELLATIONS FOR HYDRONIC S3 12V CS

i Please note: Only valid for the following Hydronic S3 versions with CAN interface and S+ switching output:

Heaters for petrol	Order No.
B 4 E – 12 V CS	20.2007.05.0000
B 5 E – 12 V CS	20.2008.05.0000
Heaters for Diesel	Order No.
D 4 E – 12 V CS	25.2933.05.0000
D 5 E – 12 V CS	25.2934.05.0000

1 Connection of Hydronic S3 12V CS to EasyStart Pro / EasyStart Web including EasyFan

i Connect via Y cable (Mat.-No. 22.1000.35.2800) and line BKRD to operating element and EasyFan.

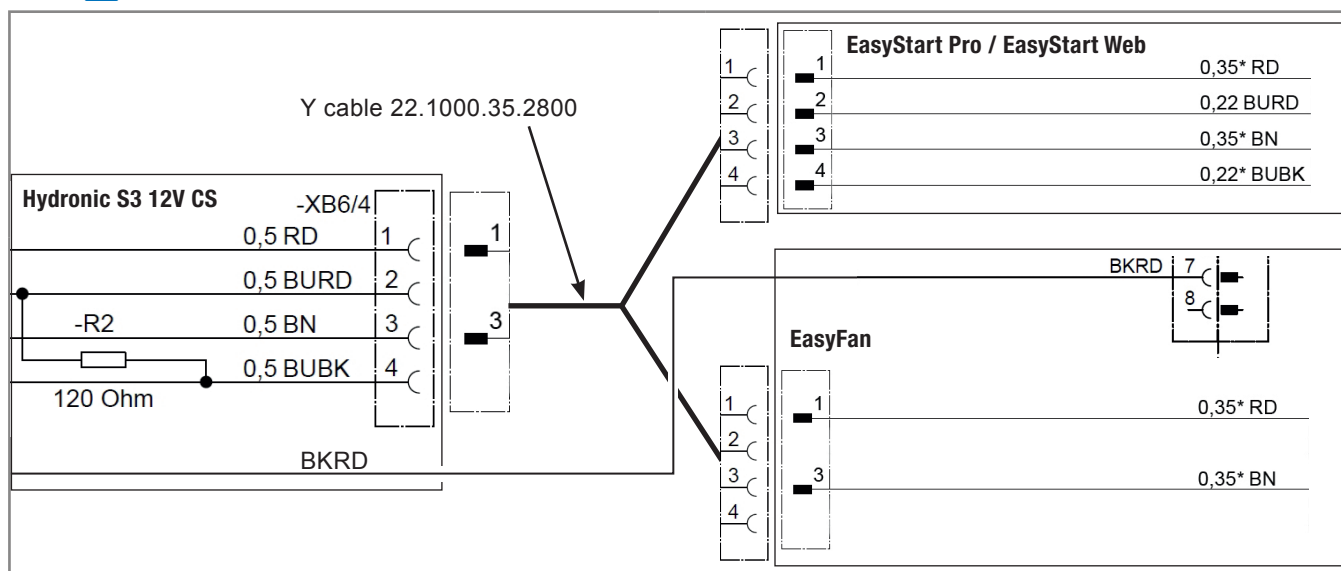

2 Connection of Hydronic S3 12V CS to 2 x EasyStart Pro / EasyStart Web

i Connect via Y cable (Mat.-No. 22.1000.35.2700) to EasyStart Pro and EasyStart Web.

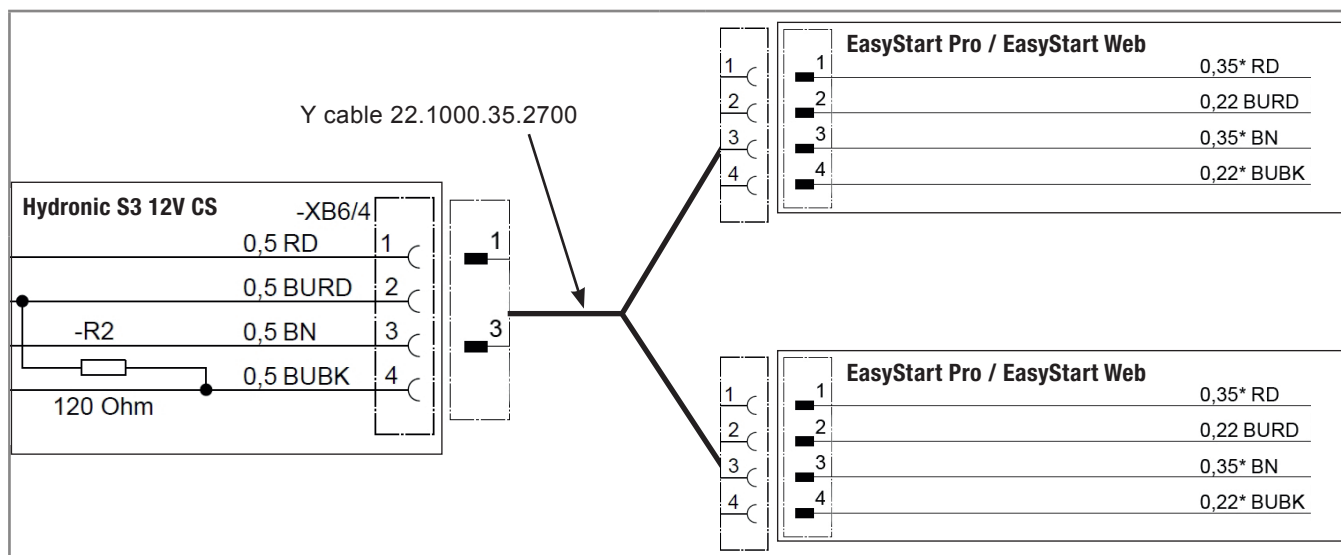

3 Connection of Hydronic S3 12V CS to EasyStart Remote

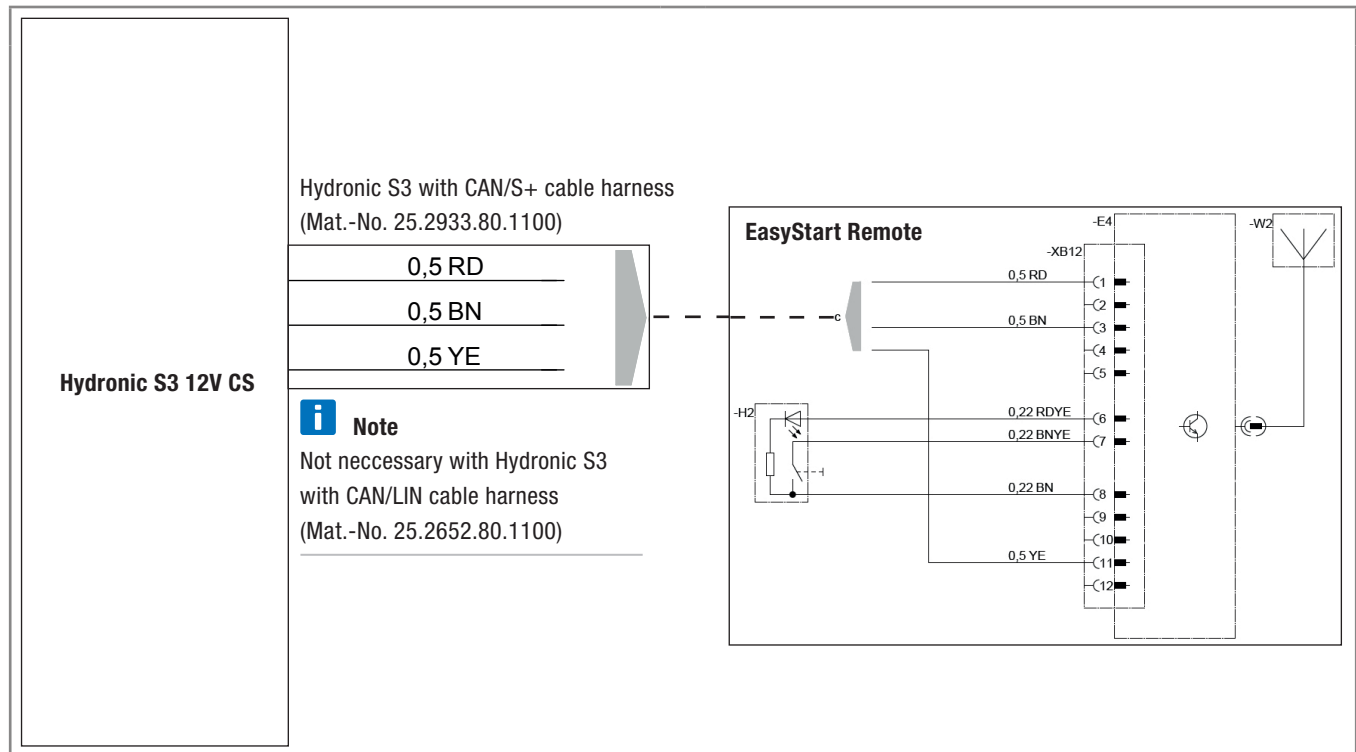

4 Connection of Hydronic S3 12V CS to EasyStart Remote+

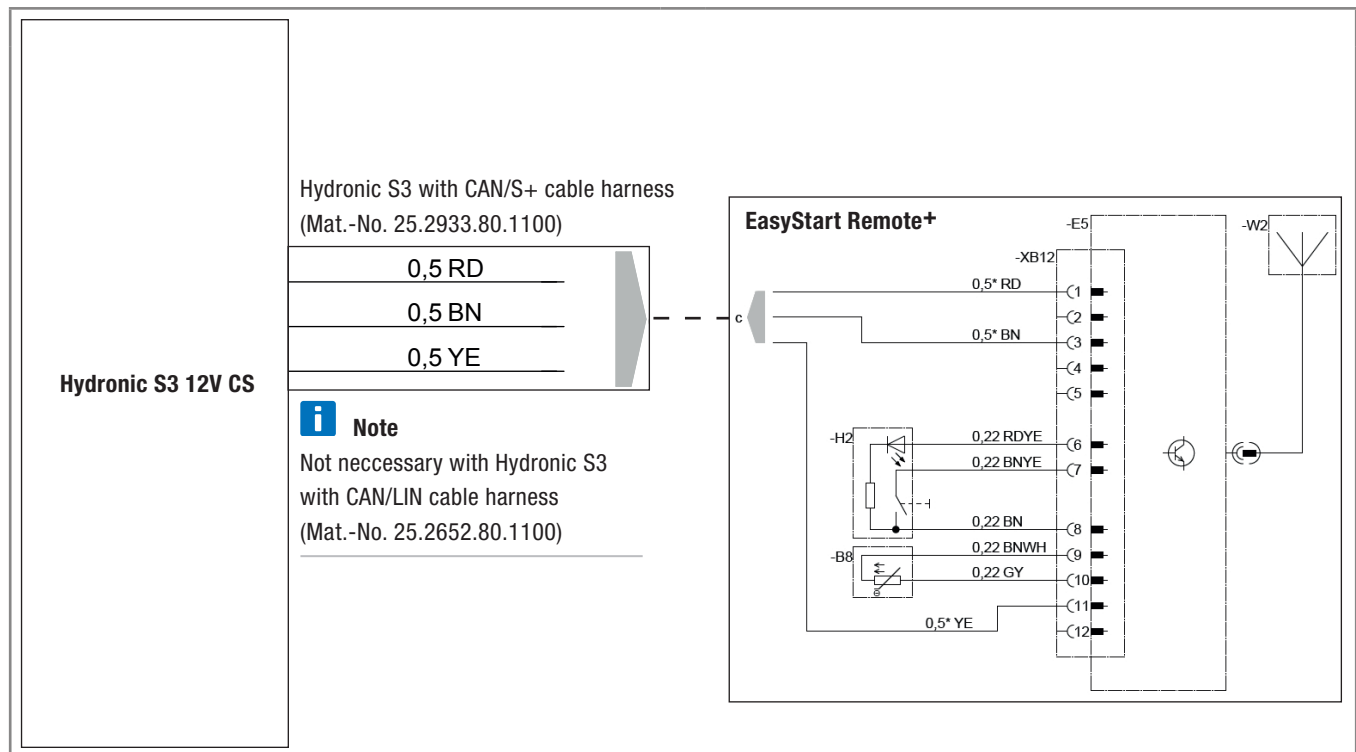

Headquarters:

Eberspächer Climate Control Systems GmbH & Co. KG

Eberspächerstraße 24

73730 Esslingen

Hotline: 03976 2350 235

Fax-Hotline: 01805 262624

info@eberspaecher.com

www.eberspaecher.com

