

EINBAUVORSCHLAG

HYDRONIC S3 – D 4 E IM VW-CADDY (2K, 2KN)

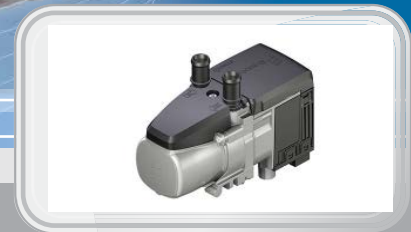

**DIESER EINBAUVORSCHLAG IST FÜR FAHRZEUGE AB BAUJAHR 2016 BIS
ZUM DERZEIT AKTUELL VERFÜGBAREN FAHRZEUGMODELL GÜLTIG:**

2,0 l Hubraum / 4-Zylinder-Reihenmotor TDI / 55 kW - 75 PS (HSN: 0603 / TSN: BXI, BST, BSU)

2,0 l Hubraum / 4-Zylinder-Reihenmotor TDI / 75 kW - 102 PS (HSN: 0603 / TSN: BXG, BSV, BSW)

2,0 l Hubraum / 4-Zylinder-Reihenmotor TDI / 110 kW - 150 PS (HSN: 0603 / TSN: BSZ, BTA)

i **WICHTIG** für den elektrischen Anschluss der Hydronic S3 CS Heizgeräte: Bitte beachten Sie die Hinweise am Ende dieses Einbauvorschlages!

IMPORTANT NOTE for the electrical wiring of Hydronic S3 CS heaters: Please read the reference at the end of this installation recommendation!

INHALT

KAPITEL	KAPITELBESCHREIBUNG	SEITE
1	Einleitung	3-5
2	Vorbereitung Fahrzeug	6
3	Vormontage	7-13
4	Einbau	14-25
5	Nach dem Einbau	26
6	Teileübersicht	27
	Merkblatt für den Kunden	29

Dieser Einbauvorschlag dokumentiert den Einbau des Heizgerätes Hydronic S3 in einem Fahrzeug des Modelljahres 2016 mit folgender Ausstattung:

- mit Climatronic
- mit Nebelscheinwerfern
- mit LED-Tagfahrlicht
- mit Scheinwerferreinigungsanlage
- mit Schaltgetriebe oder mit Doppelkupplungsgetriebe (DSG)

Nicht geprüft wurden:

- Innenraumüberwachung
- Climatic

BITTE BEACHTEN!

Dieser Einbauvorschlag ist unter Ausschluss irgendwelcher Haftungsansprüche für das o.g. Fahrzeug gültig. Je nach abweichendem Modelljahr und/oder abweichender Ausstattung können sich Änderungen gegenüber diesem Einbauvorschlag ergeben.

Der Einbau des Heizgerätes in das Fahrzeug muss daher zwingend vor Beginn auf Machbarkeit überprüft werden. Jegliche Haftungsansprüche bedingt durch Änderungen am Fahrzeug sind ausgeschlossen.

Einbauzeit ca. 8 Stunden

1 EINLEITUNG

BESONDERE SCHREIBWEISEN, DARSTELLUNGEN UND PIKTOGRAMME

In diesem Einbauvorschlag werden unterschiedliche Sachverhalte durch besondere Schreibweise und Piktogramme hervorgehoben. Bedeutung und entsprechendes Handeln entnehmen Sie aus den folgenden Beispielen.

BESONDERE SCHREIBWEISEN UND DARSTELLUNGEN

- Dieser Punkt (▪) kennzeichnet eine Aufzählung die durch eine Überschrift eingeleitet wird.
 - Folgt nach einem „Punkt“ ein eingerückter Strich (–), ist diese Aufzählung dem schwarzen Punkt untergeordnet.

PIKTOGRAMME



GEFAHR!

Dieser Hinweis weist Sie auf eine drohende Gefahr für Leib und Leben hin. Wird dieser Hinweis nicht beachtet, kann ein schwerer Personenschaden die Folge sein.

- Dieser Pfeil weist Sie auf die entsprechende Vorsichtsmaßnahme hin um die Gefahr abzuwenden.



ACHTUNG!

Dieser Hinweis weist Sie auf eine gefährliche Situation für eine Person und / oder das Produkt hin. Wird dieser Hinweis nicht beachtet, kann ein Personenschaden und / oder ein Geräteschaden die Folge sein.

- Dieser Pfeil weist Sie auf die entsprechende Vorsichtsmaßnahme hin um die Gefahr abzuwenden.



BITTE BEACHTEN!

Dieser Hinweis gibt Ihnen Anwendungsempfehlungen und hilfreiche Tipps für den Betrieb, Einbau und Reparatur des Heizgerätes.

SICHERHEITSHINWEISE FÜR DEN EINBAU UND DIE REPARATUR



GEFAHR!

Ein unsachgemäßer Einbau oder eine unsachgemäße Reparatur von Eberspächer-Heizgeräten kann einen Brand verursachen oder zum Eintritt giftiger Abgase in den Fahrzeuginnenraum führen.

Hieraus kann Gefahr für Leib und Leben resultieren.

- Das Heizgerät darf nur von autorisierten und geschulten Personen entsprechend den Vorgaben in der technischen Dokumentation eingebaut oder unter Verwendung von Original-Ersatzteilen repariert werden.
- Einbau und Reparaturen durch nicht autorisierte und ungeschulte Personen, Reparaturen mit nicht Original-Ersatzteilen, sowie ohne die zum Einbau bzw. Reparatur erforderliche technische Dokumentation sind gefährlich und deshalb nicht zulässig.
- Der Einbau nach diesem Einbauvorschlag darf nur in Verbindung mit der jeweils gerätebezogenen Technischen Beschreibung, Einbauanweisung, Bedienungsanweisung und Wartungsanweisung durchgeführt werden.

Dieses Dokument ist vor / bei Einbau und Reparatur sorgfältig durchzulesen und durchgehend zu befolgen. Ein Höchstmaß an Beachtung ist dabei den Behördlichen Vorschriften, den Sicherheitshinweisen und den allgemeinen Hinweisen zu schenken.



BITTE BEACHTEN!

- Die entsprechenden Regeln der Technik sowie eventuelle Angaben des Fahrzeugherstellers sind beim Einbau und bei der Reparatur einzuhalten.
- Bei Elektroschweißarbeiten am Fahrzeug ist zum Schutz des Steuergerätes das Pluskabel an der Batterie abzuklemmen und an Masse zu legen.

HAFTUNGSANSPRUCH / GEWÄHRLEISTUNG

Die Firma Eberspächer übernimmt keine Haftung für Mängel und Schäden, die auf einen Einbau bzw. eine Reparatur durch nicht autorisierte und ungeschulte Personen zurückzuführen sind.

Die Einhaltung der Behördlichen Vorschriften und der Sicherheitshinweise ist Voraussetzung für Haftungsansprüche.

Nichtbeachtung der Behördlichen Vorschriften und der Sicherheitshinweise führt zum Haftungsausschluss seitens des Heizgeräteherstellers.

UNFALLVERHÜTUNG

Grundsätzlich sind die allgemeinen Unfallverhütungsvorschriften und die entsprechenden Werkstatt- und Betriebsschutzanweisungen zu beachten.

1 EINLEITUNG

ZUSÄTZLICHE INFORMATIONEN ZUR GÜLTIGKEIT DES EINBAUVORSCHLAGES

Der Einbauvorschlag ist für das Fahrzeug mit den nachfolgend aufgelisteten Motor- und Getriebevarianten gültig.

MOTOR- UND GETRIEBEVARIANTE

Hubraum	kW / PS	Getriebe
2,0 l TDI	55 / 75	5S
2,0 l TDI	75 / 102	6S / 6-DSG
2,0 l TDI	110 / 150	6S / 6-DSG

5S = 5-Gang Schaltgetriebe

6S = 6-Gang Schaltgetriebe

6-DSG = 6-Gang Doppelkupplungsgetriebe

BITTE BEACHTEN!

- Bei Fahrzeugen mit Rechtslenker ist der Einbauvorschlag nicht gültig.
- Fahrzeugmodelle, Motortypen und Ausstattungsvarianten, die nicht in diesem Einbauvorschlag aufgeführt sind, wurden nicht geprüft. Der Einbau nach diesem Einbauvorschlag kann aber möglich sein.

ERSTINBETRIEBNAHME DES HEIZGERÄTES BZW.

FUNKTIONSPRÜFUNG

- Nach dem Einbau bzw. einer Reparatur des Heizgerätes ist der Kühlmittelkreislauf sowie das gesamte Brennstoffversorgungssystem sorgfältig zu entlüften. Hierzu die Vorschriften des Fahrzeugherstellers beachten.
- Vor dem Probelauf alle Heizkreisläufe öffnen (die Temperaturregler auf „warm“ stellen).
- Während des Probelaufes des Heizgerätes sind sämtliche Wasser- und Brennstoffanschlüsse auf Dichtheit und festen Sitz zu überprüfen.
- Sollte das Heizgerät während des Betriebes auf Störung gehen, dann mit Hilfe einer Diagnoseeinrichtung die Störung beheben.

ZUM EINBAU NOTWENDIGE TEILE

STÜCKZAHL	BENENNUNG	BESTELL-NR.
1	Hydronic S3 - D 4 E	25 2694 05 00 00
1	Fahrzeugspezifischer Einbausatz	24 8000 30 00 14

Bedienteil EasyStart nach Wahl:

1	EasyStart Remote	22 1000 34 23 00
1	EasyStart Remote ⁺	22 1000 34 17 00
1	Easy Start Call	22 1000 34 01 00

zusätzlich zu bestellen bei Climatronic

1	Klimakit mit Datensatz	24 0359 00 00 26
---	------------------------	------------------

ERFORDERLICHES SPEZIALWERKZEUG

- erforderliche Drehmomentschlüssel
- Korrosionsschutzmittel
- Crimpzange

ANZUGSDREHMOMENTE

Wenn keine Anzugsmomente vorgegeben sind, dann die Schraubverbindungen entsprechend folgender Tabelle anziehen:

Bauteilbezeichnung	Anzugsdrehmomente
Skt.-Schraube M6	10 ⁺¹ Nm
Skt.-Schraube M8	20 ⁺² Nm
Skt.-Schraube M10	45 ⁺² Nm
Torxschraube M6 x 14,5	6 ^{+0,5} Nm
Schraube M4 x 16	3 ^{+0,5} Nm
Schraube M5 x 10	5 ^{+0,5} Nm
Rohrschelle für Abgasrohr	7 ⁺¹ Nm
Schlauschelle für Wasserschlauch	3 ^{+0,5} Nm
Schlauschelle für Verbrennungsluftrohr	3 ^{+0,5} Nm
Schlauschelle für Brennstoffrohr	1 ^{+0,2} Nm

1 EINLEITUNG

EINBAUZEICHNUNG

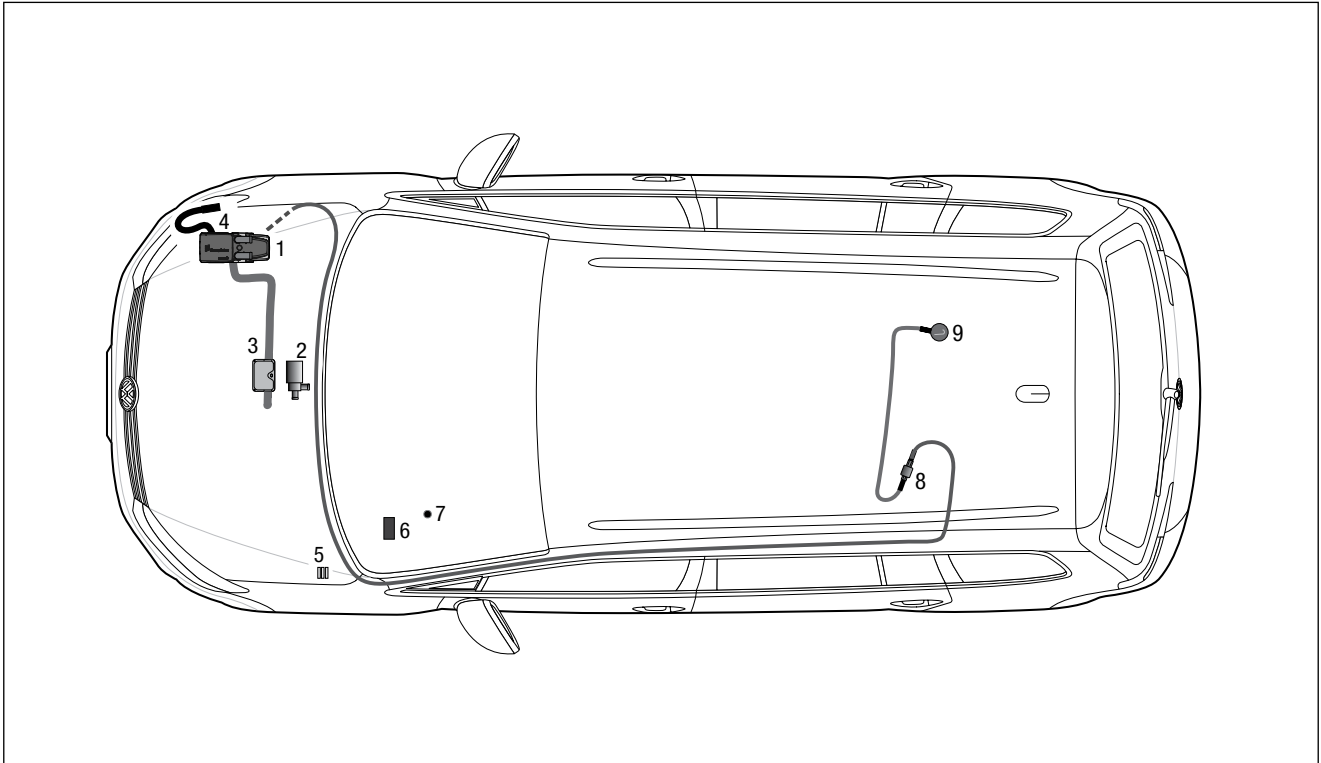

- 1 Heizgerät Hydronic S3
- 2 Wasserpumpe
- 3 Abgasrohr mit Abgasschalldämpfer
- 4 Verbrennungsluftrohr
- 5 Sicherungshalter
- 6 Gebläsesteuergerät „EasyFan“
- 7 Taster EasyStart Remote / Remote+
- 8 Dosierpumpe
- 9 Übergangsstück, Ø 7,5 x 3,5 mm

2 VORBEREITUNG FAHRZEUG

VORBEREITENDE ARBEITEN AM FAHRZEUG

- Batterie abklemmen und ausbauen
- Klimabedienteil ausbauen
- untere linke Verkleidung der Armaturentafel ausbauen
- Luftfiltergehäuse und Ansaugluftrohr ausbauen
- linke Unterbodenverkleidung abbauen
- untere Motorverkleidung abbauen
- obere Motorverkleidung abbauen
- Druck im Kühlsystem ablassen
- Kühlmittel in sauberen Behälter ablassen

HINWEISE ZUM AUSBAU DES KLIMABEDIENTEILS

(siehe Abb. 1 und 2)

Die Blende Radio/Klimabedienteil mit einem Kunststoffkeil nach hinten aus der Armaturentafel austrasten.



Abb. 1

- ① Blende Radio/Klimabedienteil aus der Armaturentafel austrasten

Die vier Torxschrauben des Radio/Navigationsgerätes entsprechend der Abbildung lösen und das Radio/Navigationsgerätes nach hinten aus dem Einbauschacht herausziehen.

Die vier Torxschrauben des Klimabedienteils entsprechend der Abbildung lösen und das Klimabedienteil nach hinten aus dem Einbauschacht herausziehen.



Abb. 2

- ① vier Torxschrauben des Radio/Navigationsgerätes lösen
- ② vier Torxschrauben des Klimabedienteils lösen

3 VORMONTAGE

HEIZGERÄT VORBEREITEN

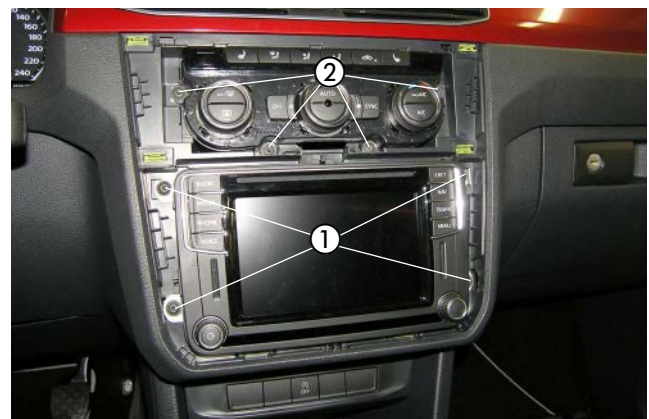
(siehe Abb. 3 und 4)

Die abgewinkelten Wasserstutzen wie in der Abbildung am Heizgerät montieren, siehe Technische Beschreibung, Kapitel „Einbau“, Abschnitt „Montage der Wasserstutzen“.

Das Duplikat-Typenschild vom Heizgerät entfernen.



Abb. 3

- ① Heizgerät
- ② Winkelstutzen am Heizgerät montieren

Das Duplikat-Typenschild auf der linken Seite des vorderen Schlossträgers anbringen.



Abb. 4

- ① Duplikat-Typenschild anbringen

HALTER HEIZGERÄT VORBEREITEN

(siehe Abb. 5)

Den Gerätehalter für die spätere Montage bereitlegen.



Abb. 5

- ① Gerätehalter

3 VORMONTAGE

ABGASSCHALLDÄMPFER VORBEREITEN

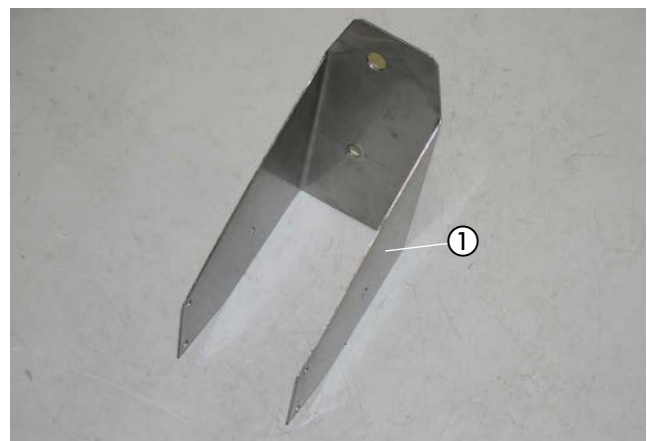
(siehe Abb. 6 bis 8)

Den Halter 90°-Winkel mit einer Schraube M6 x 12 und einer Karosseriescheibe B6 am Abgasschalldämpfer montieren und entsprechend der Abbildung ausrichten.

Das Abgasrohr (Länge = 500 mm) der Abbildung entsprechend formen, eine Abgasisolierung und zwei Abstandsgummiprofile aufschieben.

Das Abgasrohr auf den Abgasrohrbogen aufschieben und mit einer Spannschelle sichern.

Am anderen Ende des Abgasrohres eine Spannschelle aufschieben.

Das Abgasendrohr auf eine Länge von 100 mm zuschneiden, entsprechend der Abbildung formen und eine Spannschelle aufschieben.

Das Abgasrohr mit einer Spannschelle am Eintrittsstutzen des Abgasschalldämpfers anschließen.

Das Abgasendrohr mit einer Spannschelle am Austrittsstutzen des Abgasschalldämpfers anschließen.



Abb. 6

- ① Abgasschalldämpfer
- ② Halter 90°-Winkel montieren

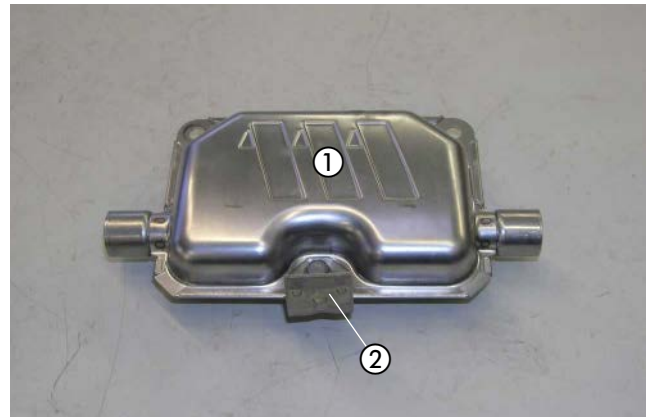

Abb. 7

- ① Abgasrohr
- ② Abgasisolierung
- ③ zwei Abstandsgummiprofile
- ④ Abgasrohrbogen
- ⑤ Abgasendrohr

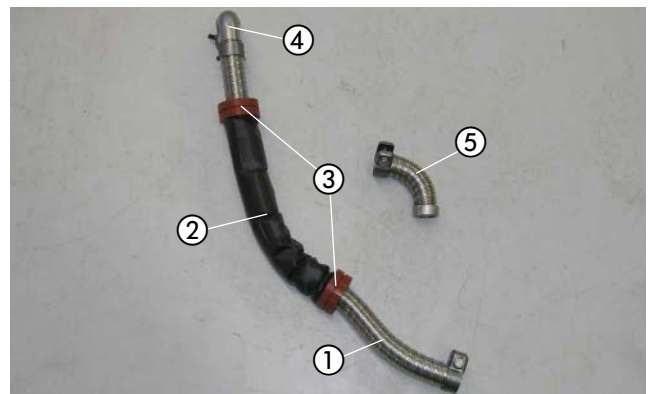

Abb. 8

- ① Abgasrohr am Abgasschalldämpfer anschließen
- ② Abgasendrohr am Abgasschalldämpfer anschließen

3 VORMONTAGE

WASSERSCHLÄUCHE VORBEREITEN

(siehe Abb. 9 bis 11)

Die Wasserschläuche entsprechend den Maßen in der Abbildung zuschneiden und vorbereiten.

BITTE BEACHTEN!

Der Anschluss der Wasserschläuche an den Wasserkreislauf erfolgt „Inline“, siehe Technische Beschreibung, Kapitel „Einbau“, Abschnitt „Anschluss an den Kühlwasserkreislauf“.



Abb. 9

3 VORMONTAGE

Die Wasserschläuche 1 bis 3 entsprechend den Abbildungen 9 und 10 vorbereiten.

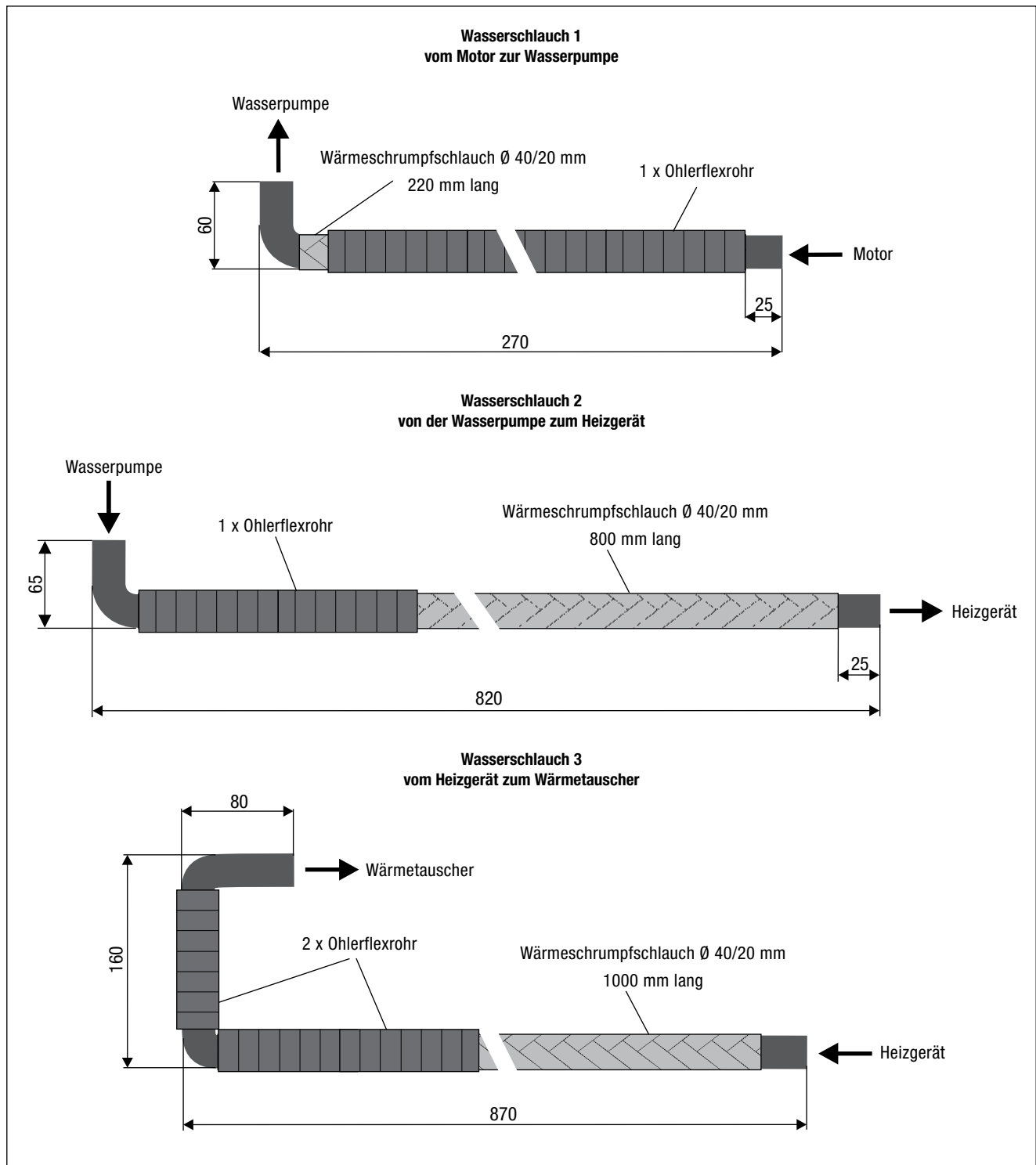

Abb. 10

- ① Wasserschlauch 1
- ② Wasserschlauch 2
- ③ Wasserschlauch 3

Die Wasserschläuche 2 und 3 mit jeweils einer Federbandschelle am Heizgerät anschließen.

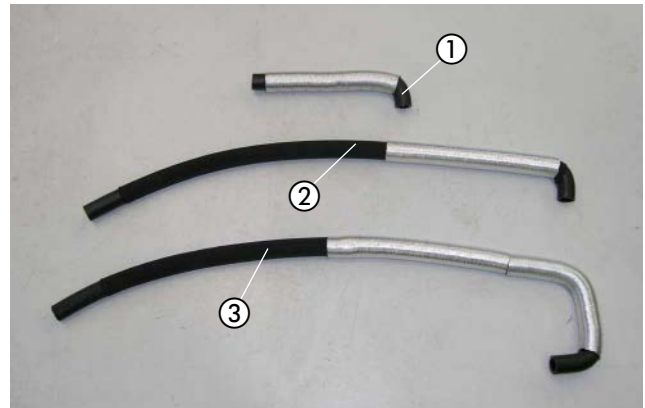

Abb. 11

- ① Wasserschlauch 2 am Heizgerät anschließen
- ② Heizgerät
- ③ Wasserschlauch 3 am Heizgerät anschließen

WASSERPUMPE VORMONTIEREN
(siehe Abb. 12 und 13)

Den Halter der Wasserpumpe der Abbildung entsprechend einkürzen.

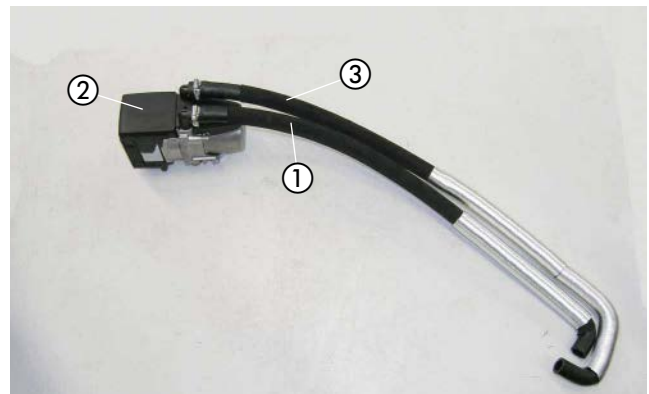
Den Halter 9401 mit zwei Schrauben M6 x 12 am Halter der Wasserpumpe montieren.



Abb. 12

- ① Halter der Wasserpumpe vorbereiten
- ② Halter 9401 montieren

3 VORMONTAGE

Die Wasserpumpe in den vorbereiteten Halter der Wasserpumpe entsprechend der Abbildung einsetzen.

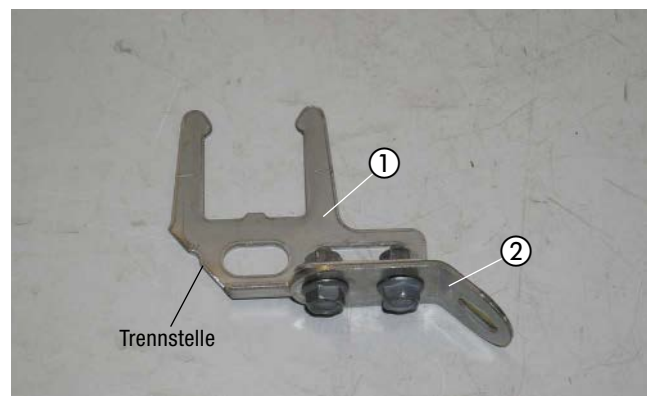

Abb. 13

- ① Wasserpumpe
- ② vorbereiteter Halter der Wasserpumpe

BRENNSTOFFROHR (SAUGLEITUNG) VORBEREITEN
(siehe Abb. 14)

Vom kompletten Brennstoffrohr eine Länge von 2,00 m für die Saugleitung abschneiden und davon das Ende (Länge von ca. 300 mm) mit einem Heißluftfön erwärmen und begradigen. Das andere Ende Länge = 6,0 m dient als Druckleitung.

Das Übergangsstück \varnothing 7,5/3,5 mm auf das Brennstoffrohr \varnothing 4 x 1 mm aufschieben, nach der Bemaßung in der Abbildung platzieren und mit der Schelle \varnothing 11 mm am \varnothing 3,5 mm befestigen.



Abb. 14

- ① Brennstoffrohr (Saugleitung) im Übergangsstück \varnothing 7,5/3,5 mm montieren

DOSIERPUMPE VORMONTIEREN
(siehe Abb. 15)

Die Dosierpumpe der Abbildung entsprechend in den Gummihalter einsetzen.

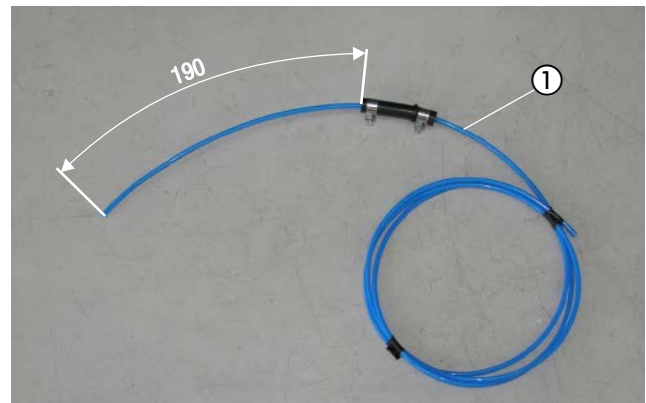
Den Halter 90°-Winkel 22 1000 51 14 00 mit einer Schraube M6 x 25 und einer Karosseriescheibe B6 am Gummihalter der Dosierpumpe montieren und der Abbildung entsprechend ausrichten.



Abb. 15

- ① Dosierpumpe in den Gummihalter einsetzen
- ② Halter 90°-Winkel am Gummihalter montieren

3 VORMONTAGE

BRENNSTOFFROHR (DRUCKLEITUNG) VORBEREITEN

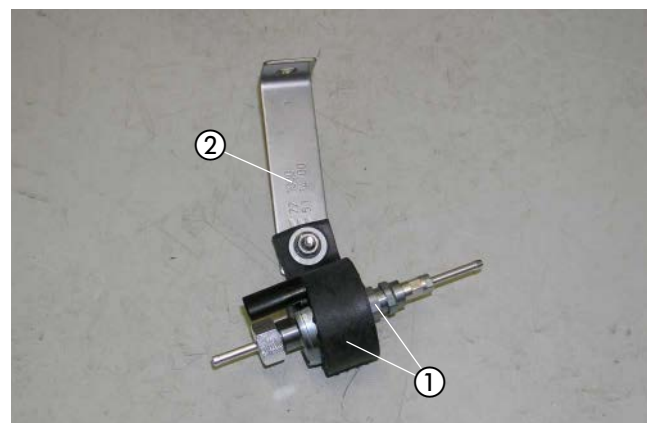
(siehe Abb. 16)

Das Dosierpumpenkabel vom Hauptkabelstrang am langen Brennstoffrohr (Länge = 6500 mm) mit Isolierband befestigen.



Abb. 16

① Brennstoffrohr (Druckleitung Länge = 6500 mm) vormontieren

SICHERUNGSSOCKEL VORMONTIEREN

(siehe Abb. 17)

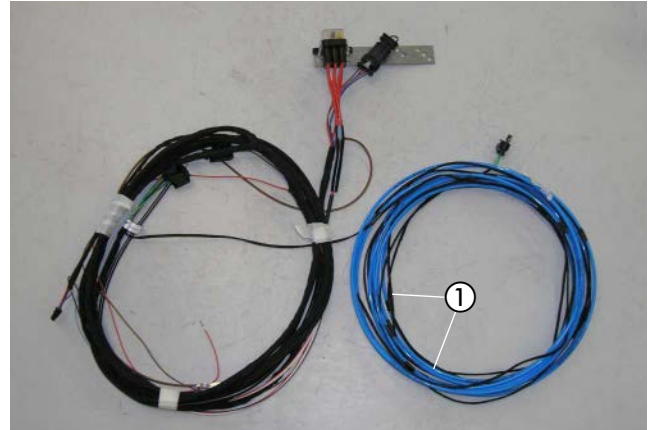
Den Sicherungssockel mit zwei Kunststoffspreizniete M4 am Halter für den Sicherungssockel 22 1000 51 21 00 befestigen.

Die Sicherung 25 A aus dem Sicherungssockel entfernen.

Die vorhandene Bohrung im Halter für den Sicherungssockel auf $\varnothing 6$ mm aufbohren und die Steckeraufnahme in die Bohrung einrasten.

Den Diagnosestecker an der Steckeraufnahme befestigen.



Abb. 17

① Sicherungssockel am Halter montieren
② Steckeraufnahme mit Diagnosestecker

GEBLÄSESTEUERGERÄT „EASYFAN“ UND STATIONÄRTEIL DER EASYSTART REMOTE/REMOTE+ VORMONTIEREN

(siehe Abb. 18 und 19)

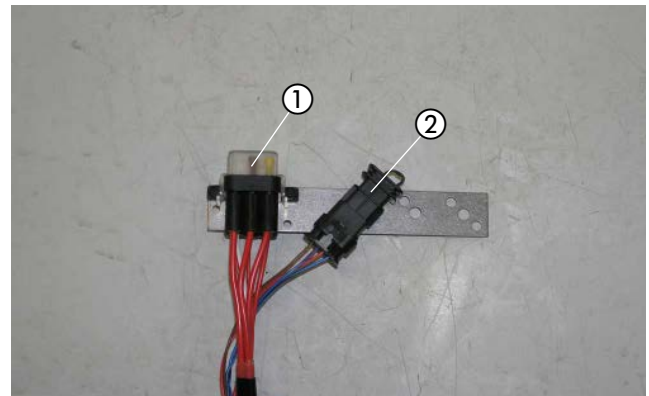
Den Halter 9306 für das Gebläsesteuergerät „EasyFan“ und dem Stationärteil der EasyStart Remote/Remote+ der Abbildung entsprechend vorbereiten.



Abb. 18

① Halter für das Gebläsesteuergerät „EasyFan“ und dem Stationärteil EasyStart Remote/Remote+ vorbereiten

3 VORMONTAGE

Das Gebläsesteuergerät „EasyFan“ und das Stationärteil EasyStart Remote/Remote+ mit jeweils zwei Schrauben M4 x 10 am vorbereiteten Halter 9306 montieren.

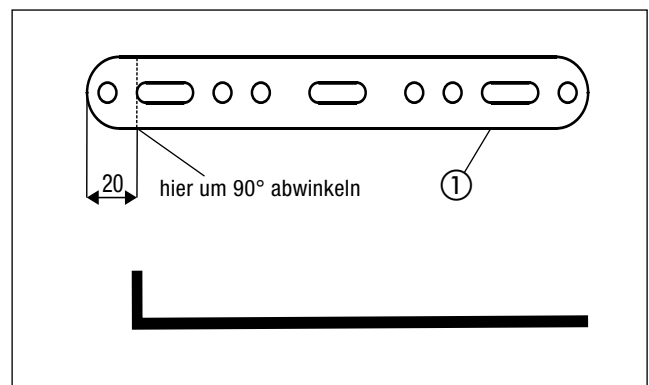
Den Leitungsstrang am Gebläsesteuergerät „EasyFan“ anschließen.



Abb. 19

- ① Gebläsesteuergerät „EasyFan“ am Halter montieren
- ② Stationärteil EasyStart Remote/Remote+ am Halter montieren

4 EINBAU

EINBAUPLATZ VORBEREITEN

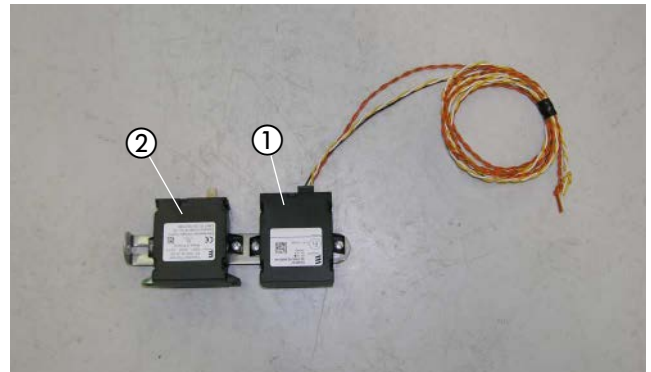
(siehe Abb. 20)

Der Einbauplatz des Heizgerätes befindet sich unterhalb des rechten Längsträgers.

In die vorhandene Sechskant-Stanzung an der Unterseite des rechten Längsträgers eine Blindnietmutter M10 einziehen.

Der vorhandene Stehbolzen M8 und die Blindnietmutter M10 dienen als Befestigungspunkte für den Gerätehalter.



Abb. 20

- ① vorhandene Stehbolzen M8
- ② Blindnietmutter M10

GERÄTEHALTER MONTIEREN

(siehe Abb. 21)

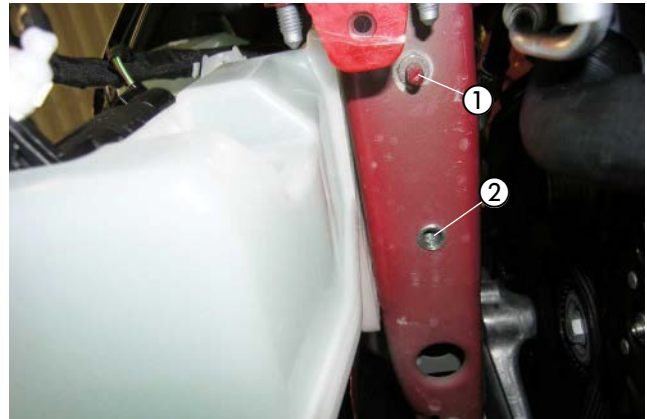
Den vorbereiteten Gerätehalter mit einer Mutter M8 am Stehbolzen und mit einer Schraube M10 x 20 an der Blindnietmutter M 10 des rechten Längsträgers montieren.



Abb. 21

- ① Gerätehalter
- ② Schraube M10 x 20
- ③ Mutter M8

HEIZGERÄT MONTIEREN UND VERBRENNUNGSLUFTSCHALLDÄMPFER VERLEGEN

(siehe Abb. 22 bis 24)

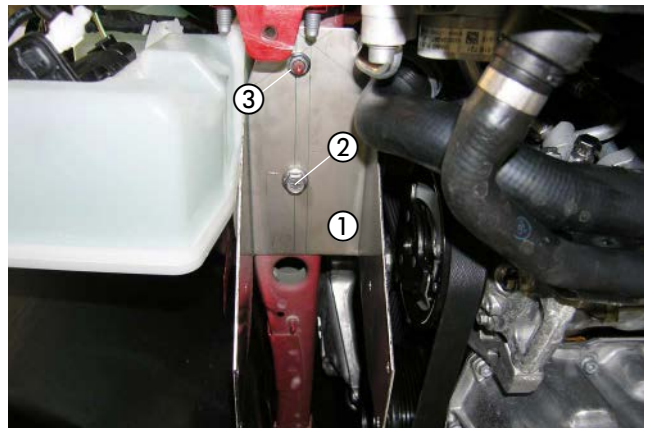
Das Heizgerät in den Gerätehalter einsetzen und mit zwei Schrauben M6 x 12 in den Bohrungen des Heizgerätes befestigen.



Abb. 22

- ① Heizgerät in den Gerätehalter einsetzen
- ② 2 x Schraube M6 x 12

4 EINBAU

Das Heizgerät mit drei Schrauben M6 x 12 in den äußeren Bohrungen des Heizgerätes befestigen.

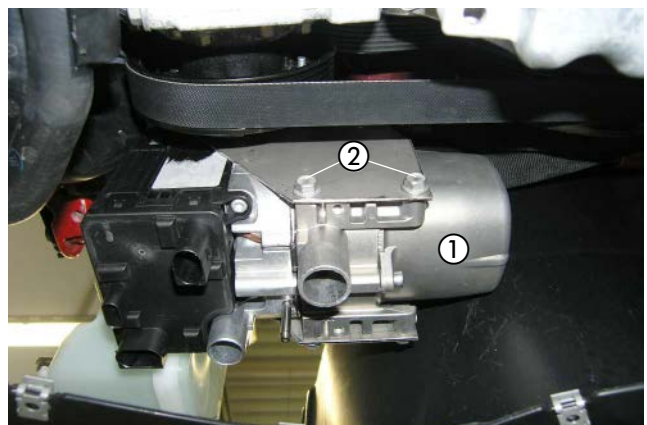

Abb. 23

- ① Heizgerät
- ② 3 x Schraube M6 x 12

Den Verbrennungsluftschalldämpfer mit einer Schlauchschelle Ø 16 - 25 mm am Heizgerät anschließen und in den geschützten Bereich des rechten Radhauses verlegen und mit Kabelbindern sichern.

⚠ ACHTUNG!

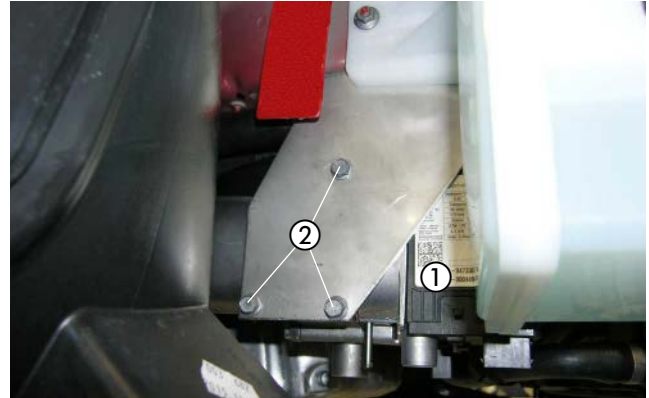
Den Verbrennungsluftschalldämpfer so verlegen, dass ausschließlich trockene und saubere Verbrennungsluft durch das Heizgerät angesaugt werden kann.



Abb. 24

- ① Verbrennungsluftschalldämpfer verlegen

WASSERPUMPE MONTIEREN

(siehe Abb. 25)

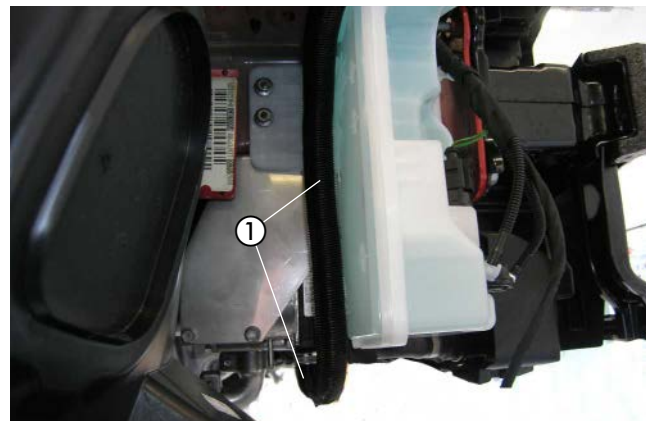
Die vorbereitete Wasserpumpe mit einer Schraube M6 x 12 an der vorhandenen Gewindebohrung im Motorträger auf der Vorderseite montieren.

Der Druckstutzen zeigt nach hinten und der Saugstutzen nach links.



Abb. 25

- ① vorbereitete Wasserpumpe montieren

4 EINBAU

WASSERVORLAUFSCHLAUCH TRENNEN

(siehe Abb. 26)

Den Wasservorlaufschlauch durch Lösen der zwei Federbandschellen ausbauen.

Der Wasserschlauch wird nicht mehr benötigt.

Der Wasservorlaufschlauch ist am Wärmetauscher der obere Wasserschlauch.



Abb. 26

① Wasservorlaufschlauch ausbauen

WASSERSCHLÄUCHE ANSCHLIESSEN UND VERLEGEN

(siehe Abb. 27 bis 32)

Den Halter 6501 mit der vorhandenen Mutter M6 am vorhandenen Stehbolzen des rechten Längsträgers montieren und der Abbildung entsprechend ausrichten.



Abb. 27

① Halter 6501 montieren

Die Wasserschläuche 2 und 3 unterhalb des rechten Längsträgers zum bereits montierten Halter 6501 verlegen.

ACHTUNG!

Bei der Verlegung der Abgasrohre auf ausreichenden Abstand zu angrenzenden Karosseriebauteilen achten.



Abb. 28

① Wasserschlauch 2
② Wasserschlauch 3

4 EINBAU

Auf die Wasserschläuche 2 und 3 jeweils eine gummierte Schelle \varnothing 30 mm aufschieben und mit einer Schraube M6 x 16 am Halter 6501 befestigen.

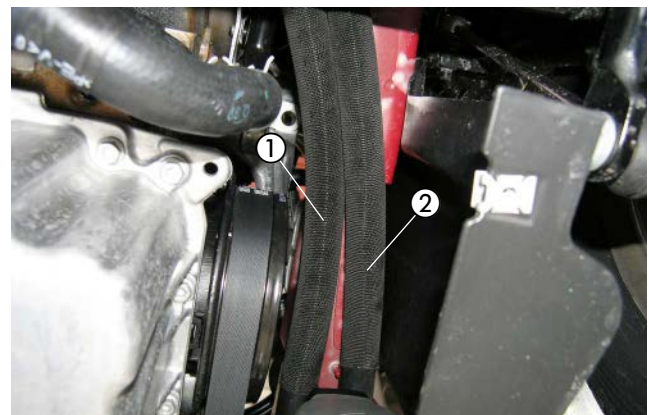
Die Wasserschläuche 2 und 3 weiter zur Wasserpumpe verlegen.

Den Wasserschlauch 2 am Druckstutzen der Wasserpumpe anschließen.

Den Wasserschlauch 1 am Saugstutzen der Wasserpumpe anschließen.
Den Wasserschlauch 1 mit zwei Schlauchhaltern, drehbar am Stabilisator sichern.

Die Wasserschläuche 1 und 3 zur Trennstelle am Wasservorlaufschlauch verlegen und untereinander mit Kabelbindern sichern.

Den Wasserschlauch 1 am Wasserrohr vom Motor anschließen.

Den Wasserschlauch 3 am Vorlaufbehälter zum Wärmetauscher anschließen.

Die Wasserschläuche untereinander mit Kabelbindern sichern.

ACHTUNG!

Alle Schlauchverbindungen mit Schlauchschellen sichern.

Die Wasserschläuche gegen Scheuern schützen und an geeigneten Stellen mit Kabelbindern sichern.



Abb. 29

① 2 x gummierte Schelle \varnothing 30 mm



Abb. 30

① Wasserschlauch 1 am Saugstutzen anschließen
② Wasserschlauch 2 am Druckstutzen anschließen
③ 2 x Schlauchhalter, drehbar

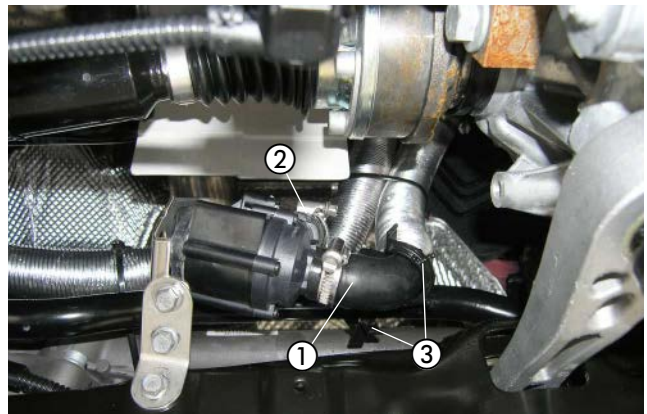

Abb. 31

① Wasserschlauch 1 anschließen
② Kabelbinder
③ Wasserschlauch 3 anschließen

4 EINBAU



Abb. 32

4 EINBAU

ABGASSCHALLDÄMPFER MONTIEREN UND ANSCHLIESSEN

(siehe Abb. 33 und 34)

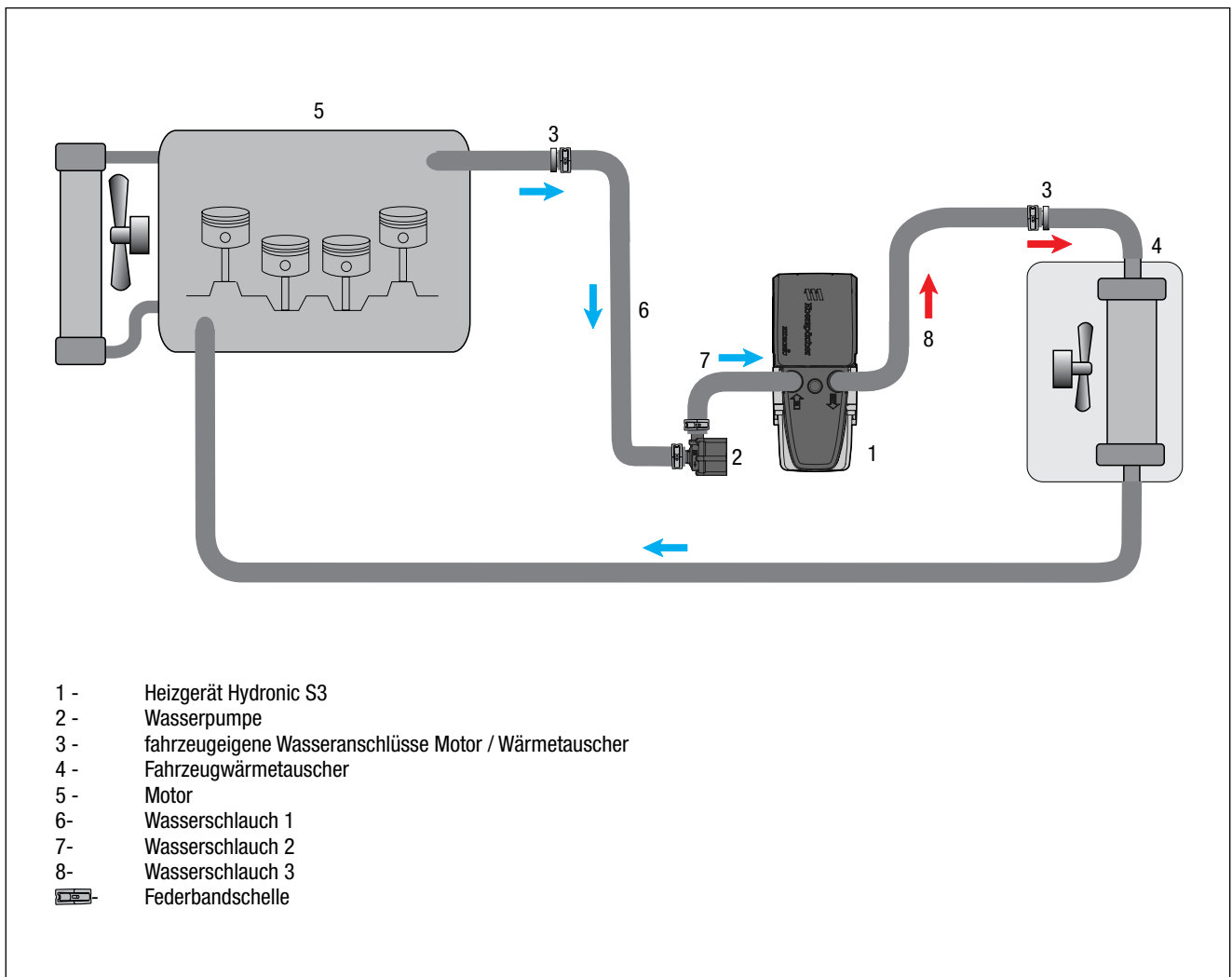
Den vorbereiteten Abgasschalldämpfer mit einer Schraube M6 x 16 an der vorhandenen Bohrung \varnothing 7 mm im Motorträger montieren und der Abbildung entsprechend ausrichten.



Abb. 33

- ① Abgasschalldämpfer montieren
- ② Schraube M6 x 16

Das Abgasrohr zum Abgasstutzen des Heizgerätes führen und den Abgasrohrbogen mit einer Spanschnelle am Abgasstutzen anschließen.

Die Abstandsgummiprofile am Wasserschlauch der Restwärmepumpe und an der rechten Radhausverkleidung positionieren.

ACHTUNG!

Bei der Verlegung der Abgasrohre auf ausreichenden Abstand zu angrenzenden Karosseriebauteilen achten.



Abb. 34

- ① Abgasrohrbogen anschließen
- ② Abstandsgummiprofile positionieren

4 EINBAU

TANKANSCHLUSS HERSTELLEN

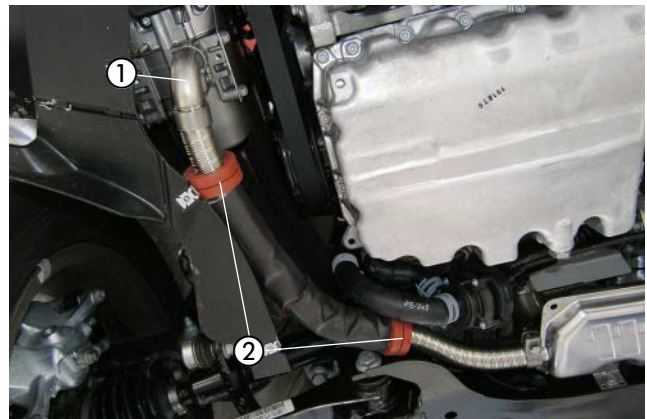
(siehe Abb. 35 und 36)

Den Kraftstofftank absenken.

Vom schrägen Anschlussstutzen an der Tankarmatur ca. 3 mm abschneiden.

ACHTUNG!

Beim Öffnen des Anschlussstutzens darauf achten, dass keine Verschmutzungen in den Tank oder in die Zuleitungen gelangen.

Das Brennstoffrohr (Saugleitung) durch den Anschlussstutzen in den Tank führen, das Übergangsstück, $\varnothing 7,5/3,5$ mm, auf den Anschlussstutzen aufschieben und mit der Schelle, $\varnothing 11$ mm, befestigen.

Das Brennstoffrohr (Saugleitung) zum Einbauplatz der Dosierpumpe zur linken Fahrzeugunterseite verlegen.

Den Tank wieder befestigen.

BRENNSTOFFROHR VERLEGEN

(siehe Abb. 37 und 38)

Das Brennstoffrohr (Druckleitung) mit dem Übergangsstück, $\varnothing 4,5/3,5$ mm am Brennstoffstutzen des Heizgerätes montieren.

Den Stecker vom Hauptkabelbaum, den Kabelstrang der Wasserpumpe und den Kabelstrang Stromversorgung am Heizgerät anschließen.

Den Kabelstrang der Wasserpumpe mit einer gummierten Schelle $\varnothing 10$ mm und einer Schraube M6 x 12 am vorderen Befestigungspunkt des Gerätehalters montieren.

Den Kabelstrang zur Wasserpumpe verlegen und anschließen.



Abb. 35

① Anschlussstutzen an der Tankarmatur

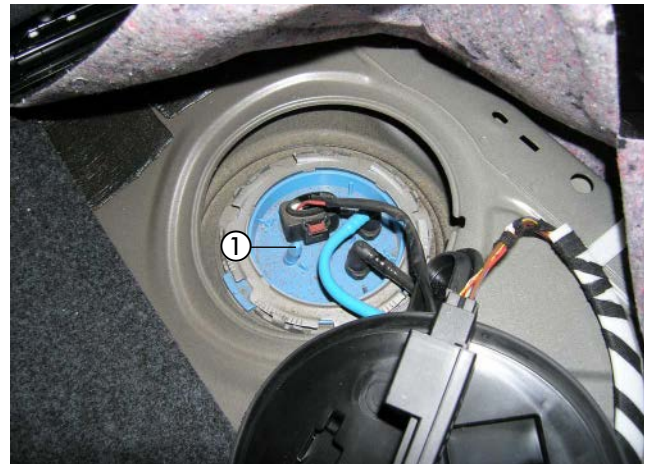

Abb. 36

① Brennstoffrohr, $\varnothing 4 \times 1$ mm, mit Übergangsstück $\varnothing 7,5/3,5$ mm, anschließen



Abb. 37

① Brennstoffrohr (Druckleitung) mit Übergangsstück, $\varnothing 4,5/3,5$ mm montieren

② elektrische Steckverbindungen am Heizgerät anschließen

③ gummierte Schelle $\varnothing 10$ mm

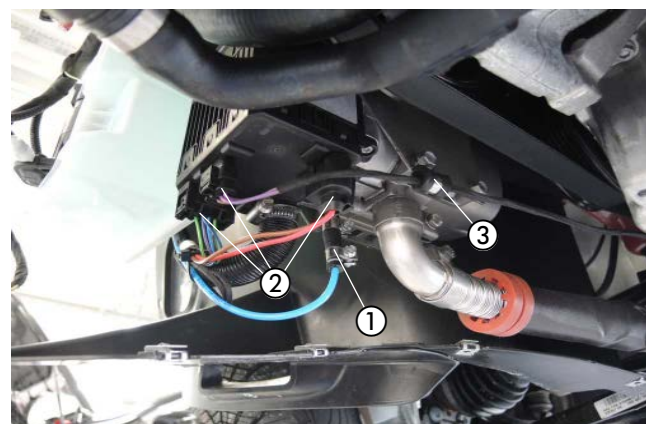
4 EINBAU

Das Brennstoffrohr (Druckleitung) gemeinsam mit dem Dosierpumpenkabel entlang der fahrzeugeigenen Bremsleitungen an der linken Fahrzeugunterseite zum Einbauort der Dosierpumpe verlegen.

ACHTUNG!

Bei der Verlegung von Brennstoffleitungen unbedingt auf ausreichenden Abstand zu heißen Fahrzeug- und Heizungsteilen achten.

DOSIERPUMPE MONTIEREN UND ANSCHLIESSEN

(siehe Abb. 39)

Die vormontierte Dosierpumpe mit der fahrzeugeigenen Schraube M8 am vorderen linken Befestigungspunkt des Kraftstofftanks montieren. Dabei auf die Einbaulage mit mindestens 15° Steigung auf der Druckseite achten.

Das Brennstoffrohr vom Tankentnehmer zur Dosierpumpe ablängen und mit dem Brennstoffschlauch \varnothing 3,5 x 3 mm am Saugstutzen der Dosierpumpe anschließen.

Das Brennstoffrohr (Druckleitung) vom Heizgerät ablängen und mit dem Brennstoffschlauch \varnothing 3,5 x 3 mm am Druckstutzen der Dosierpumpe anschließen.

Die Steckkontakte des Dosierpumpenkabels ohne Beachtung der Polarität im Gegenstecker einrasten.

Den Stecker an der Dosierpumpe anschließen.

ACHTUNG!

Das Brennstoffrohr nur mit scharfem Messer ablängen.

Sämtliche Schlauchverbindungen mit Schlauchschellen sichern.

Bei der Verlegung von Brennstoffleitungen unbedingt auf ausreichenden Abstand zu heißen Fahrzeug- und Heizungsteilen achten.



Abb. 38

① Brennstoffrohr (Druckleitung) und Dosierpumpenkabel verlegen



Abb. 39

① Dosierpumpe montieren

② Saugstutzen der Dosierpumpe

③ Druckstutzen der Dosierpumpe

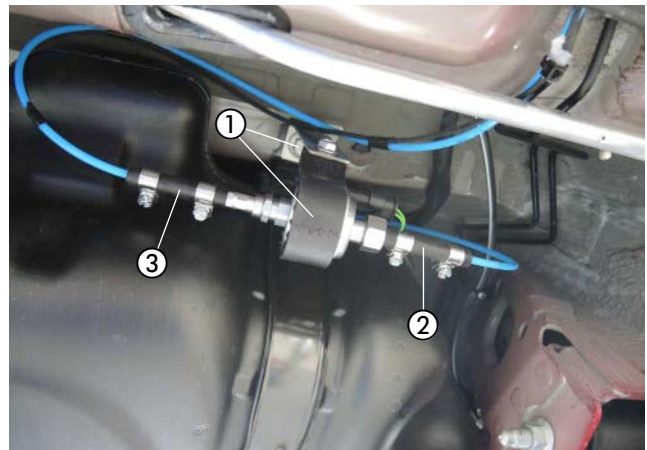
4 EINBAU

SICERUNGSHALTER MONTIEREN

(siehe Abb. 40)

Den vormontierten Halter mit Sicherungssockel mit der fahrzeugeigenen Schraube M6 am linken Kotflügelträger entsprechend der Abbildung montieren.



Abb. 40

① vormontierten Halter mit dem Sicherungssockel am linken Kotflügelträger montieren

KABELVERLEGUNG

(siehe Abb. 41)

Den Kabelstrang „Fahrzeuginnenraum“ bestehend aus:

- Kabel 4 mm² ws/rt und Kabel 1 mm² sw/rt
- 3-adriger Kabelstrang „Bedieneinrichtung“
- 4-poliger Kabelstrang „Gebläsesteuergerät“

durch die fahrzeugeigene Kabeltülle auf der linken Seite der Motortrennwand in den Fahrzeuginnenraum verlegen.

Das Massekabel 2,5 mm² br am Massepunkt des linken Radhauses mit der vorhandenen Mutter M6 befestigen.

ACHTUNG!

Bei der Verlegung der Kabelstränge auf ausreichenden Abstand zu heißen Fahrzeug- und Heizungsteilen achten.

Die Kabelstränge an geeigneten Stellen mit Kabelbindern befestigen.



Abb. 41

① fahrzeugeigene Kabeltülle
② Massekabel 2,5 mm² br am Massepunkt befestigen

STROMVERSORGUNG

(siehe Abb. 42)

Das Pluskabel 4 mm² rt zum Relais- und Sicherungskasten führen und mit dem Kabelschuh A6 am Plusstützpunkt anschließen.



Abb. 42

① Pluskabel 4 mm² rt anschließen

4 EINBAU

GEBLÄSEANSTEUERUNG MIT "EASYFAN"

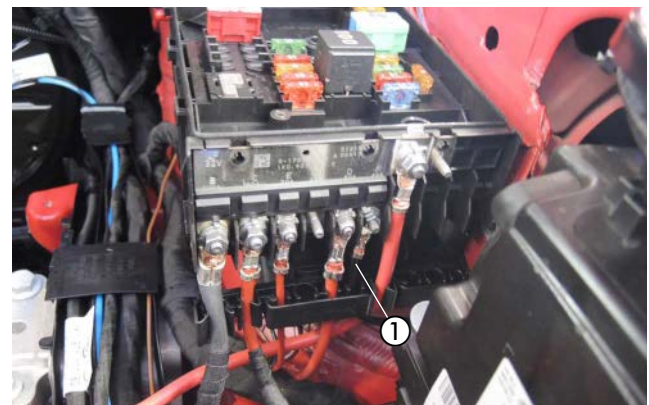
(siehe Abb. 43 bis 46)

Den 4-poligen schwarzen Stecker vom Kabelstrang „Fahrzeuginnenraum“ am Gebläsesteuergerät "EasyFan" anschließen.

Das Kabel 0,5 mm² sw/rt vom Kabelstrang „Fahrzeuginnenraum“ mit dem Kabel 0,5 mm² sw/rt vom Gebläsesteuergerät dem Schaltplan entsprechend mit einem roten Stoßverbinder verbinden.



Abb. 43

- ① Gebläsesteuergerät "EasyFan"
- ② Stationärteil der EasyStart Remote/Remote+
- ③ Kabel 0,5 mm² sw/rt vom Kabelstrang „Fahrzeuginnenraum“ mit dem Kabel 0,5 mm² sw/rt vom Gebläsesteuergerät verbinden

Den Halter mit dem Gebläsesteuergerät "EasyFan" und dem Stationärteil der EasyStart Remote/Remote+ mit einer Schraube M6 x 12 an der vorhandenen Bohrung im Halter der Armaturentafel befestigen.

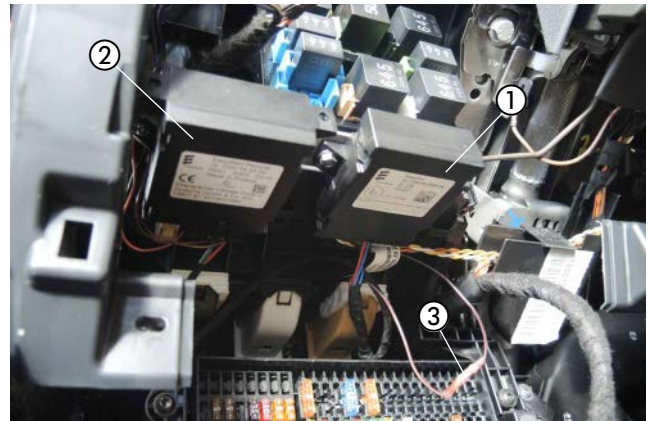

Abb. 44

- ① Halter mit Gebläsesteuergerät "EasyFan" und mit Stationärteil der EasyStart Remote/Remote+ montieren

4 EINBAU

Am 20-poligen schwarzen Stecker vom Klimabedienteil das Kabel 0,35 mm² or/gn (Pin 5) trennen und die Kabel 0,5 mm² ge und 0,5 mm² or/gn dem Schaltplan entsprechend mit zwei roten Stoßverbindern einbinden.

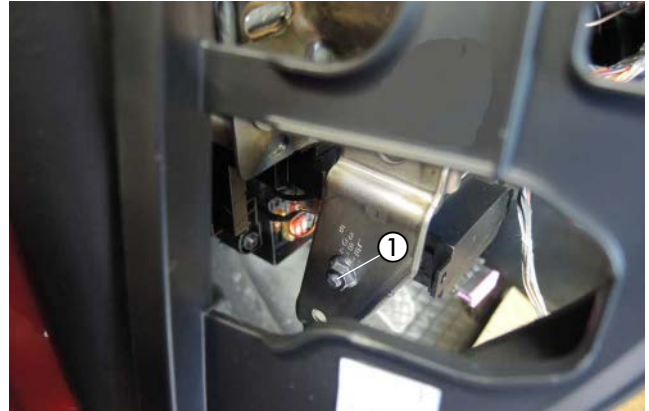
Am 20-poligen schwarzen Stecker vom Klimabedienteil das Kabel 0,35 mm² or/br (Pin 6) trennen und die Kabel 0,5 mm² ws und 0,5 mm² or/br dem Schaltplan entsprechend mit zwei roten Stoßverbindern einbinden.



Abb. 45

- ① Kabel 0,35 mm² or/gn (Pin 5) trennen
- ② Kabel 0,5 mm² ge und 0,5 mm² or/gn einbinden
- ③ Kabel 0,35 mm² or/br (Pin 6) trennen
- ④ Kabel 0,5 mm² ws und 0,5 mm² or/br einbinden

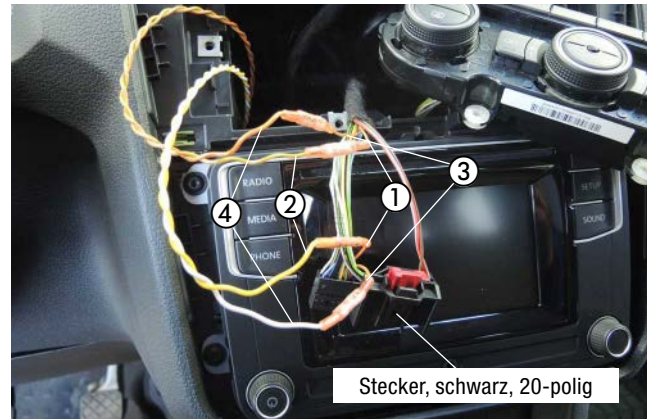

Abb. 46

4 EINBAU

FUNKFERNBEDIENUNG EASYSTART REMOTE/REMOTE+ EINBAUEN
(Alternativvorschlag - Absprache mit dem Kunden)
(siehe Abb. 47 bis 49)

Der Einbau der EasyStart Remote/Remote+ erfolgt nach der Technischen Beschreibung für die Funkfernbedienung EasyStart Remote/Remote+, siehe dazu den Abschnitt „Einbauanweisung“.

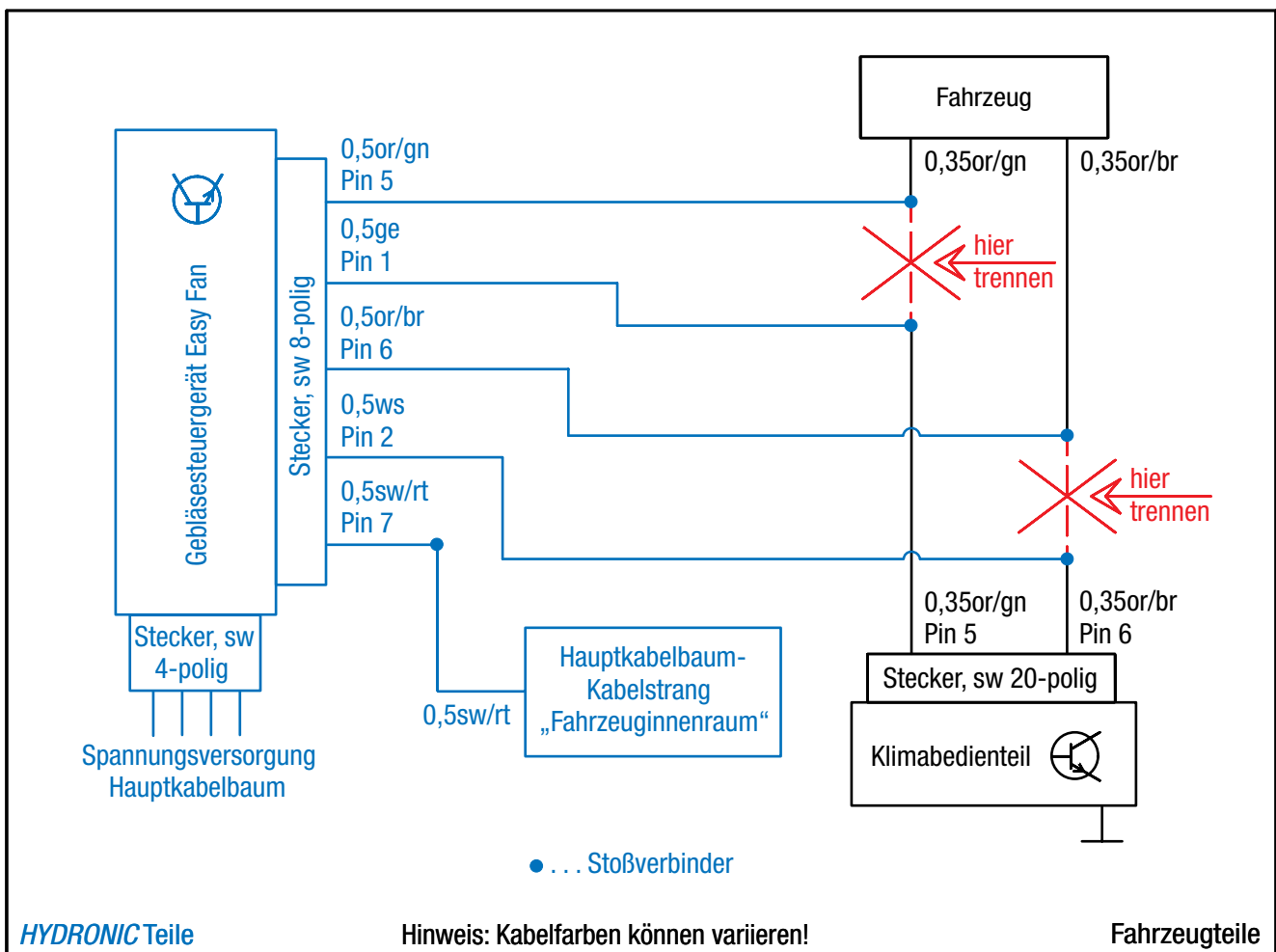
Den Taster der EasyStart Remote/Remote+ in die Verkleidung der Armaturentafel rechts neben dem Lichtschalter montieren.
Dazu eine Bohrung \varnothing 10 mm fertigen und den Taster in die gefertigte Bohrung einsetzen.



Abb. 47

① Taster der EasyStart Remote/Remote+ montieren

Den Temperaturfühler der EasyStart Remote+ an der Verkleidung der A-Säule im Fußraum des Fahrers anbringen.



Abb. 48

① Temperaturfühler der EasyStart Remote+ montieren

Das Stationärteil der EasyStart Remote/Remote+ wurde bereits mit dem Gebläsesteuergerät montiert.

Das Antennenkabel der EasyStart Remote/Remote+ am Stationärteil anschließen, nach links führen und im Türgummi der Fahrerseite verlegen.

Die Kabel vom montierten Taster und Temperaturfühler zusammen mit dem Kabelstrang „Bedieneinrichtung“ zum Einbauort des Stationärteils führen und am Stationärteil anschließen.

⚠ ACHTUNG!

Eine eventuelle Überlänge des Antennenkabels unter der Armaturentafel mit Kabelbindern befestigen.



Abb. 49

① Stationärteil der EasyStart Remote / Remote+

5 NACH DEM EINBAU

HINWEIS-AUFKLEBER "TANKEN" EINKLEBEN

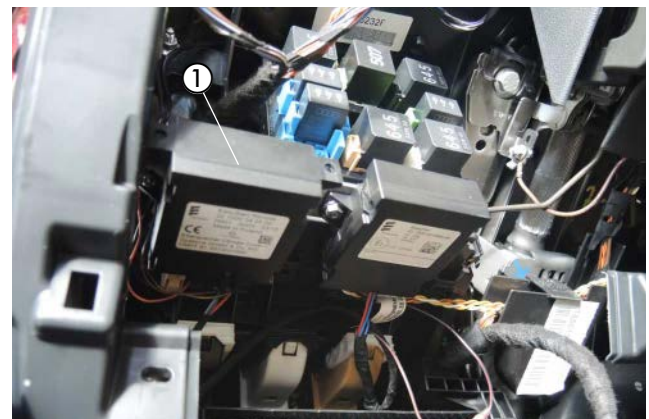
(siehe Abb. 50)

Den Hinweis-Aufkleber "Tanken" in die Tankklappe entsprechend der Abbildung einkleben.



Abb. 50

① Hinweis-Aufkleber "Tanken" anbringen

FAHRZEUG KOMPLETTIEREN

- Alle ausgebauten Teile in umgekehrter Reihenfolge montieren.
- Die Batterie wieder anklemmen.
- Die Schlauchleitungen, Schlauch- und Rohrschellen sowie alle elektrischen Anschlüsse auf festen Sitz prüfen.
- Alle losen Leitungen mit Kabelbindern sichern.
- Alle Programmierungen am Fahrzeug (Radio, Fensterheber usw.) wieder herstellen.
- Das Kühlsystem befüllen, den Motor starten, Kühlsystem entlüften und auf Dichtheit prüfen, fehlende Kühlfüssigkeit bis zur Markierung (Pfeil) nachfüllen.
- Das Duplikat Typenschild gut leserlich in der Nähe des Heizgerätes oder an geeigneter Stelle an der B-Säule einkleben.
- Den Hinweis-Aufkleber „Tanken“ in die Tankklappe oder an geeigneter Stelle an der B-Säule einkleben.
- Bitte auch die Angaben des Fahrzeugherstellers zur Befüllung und Entlüftung des Kühlsystems beachten.
- Die behördlichen Vorschriften und Sicherheitshinweise in der technischen Beschreibung beachten.
- Das Bedienelement programmieren und die Bedienungsanweisung in das Handschuhfach legen.

⚠ ACHTUNG!

Das Kühlsystem ausschließlich mit der vom Fahrzeughersteller vorgeschriebenen Kühlfüssigkeit befüllen.

INBETRIEBNAHME DES HEIZGERÄTES

- Das Heizgerät am Bedienelement einschalten.
Siehe Bedienungsanleitung - Bedienelement.



MERKBLATT FÜR DEN KUNDEN

Hinweise für den Kunden
(siehe Abb. 1)

- Am Klimabedienteil sind keine Einstellungen erforderlich.

Beim Entriegeln des Fahrzeuges (während des Standheizbetriebes) wird die Gebläseansteuerung durch die Standheizung bereits deaktiviert.
Beim Einschalten der Zündung stehen die originalen Funktionalitäten zur Verfügung.
Nach dem Verriegeln des Fahrzeuges dauert es einige Minuten bis zur Aktivierung der Gebläseansteuerung durch die Standheizung.



Abb. 1

① Klimabedienteil

EMPFEHLUNG!

- Schalten Sie die Standheizung mindestens einmal monatlich für ca. 10 min und auch in den Sommermonaten ein!
Dies sorgt für eine reibungslose Funktion im Nutzungszeitraum!
- Wir empfehlen die Heizzeit auf die Fahrzeit abzustimmen: Fahrzeit > Heizzeit.

BITTE BEACHTEN!

Bei Fahrzeugen mit Innenraumüberwachung ist diese für den Heizvorgang zu deaktivieren.
Hinweise für die Deaktivierung bitte der Bedienungsanleitung des Fahrzeuges entnehmen.

ANSCHLUSSKONSTELLATIONEN FÜR HYDRONIC S3 12V CS

DE

DE

i Bitte beachten: Nur gültig für folgende Hydronic S3 Ausführungsvarianten mit CAN-Schnittstelle und S+ Schaltausgang:

Heizgeräte für Otto-Kraftstoff (Benzin)	Bestell-Nr.
B 4 E – 12 V CS	20.2007.05.0000
B 5 E – 12 V CS	20.2008.05.0000
Heizgeräte für Dieselkraftstoff	Bestell-Nr.
D 4 E – 12 V CS	25.2933.05.0000
D 5 E – 12 V CS	25.2934.05.0000

1 Anschluss Hydronic S3 12V CS an EasyStart Pro / EasyStart Web in Verbindung mit EasyFan

i Anschluss über Y-Kabel (Mat.-Nr. 22.1000.35.2800) und Leiter BKRД an Bedienelement und EasyFan.

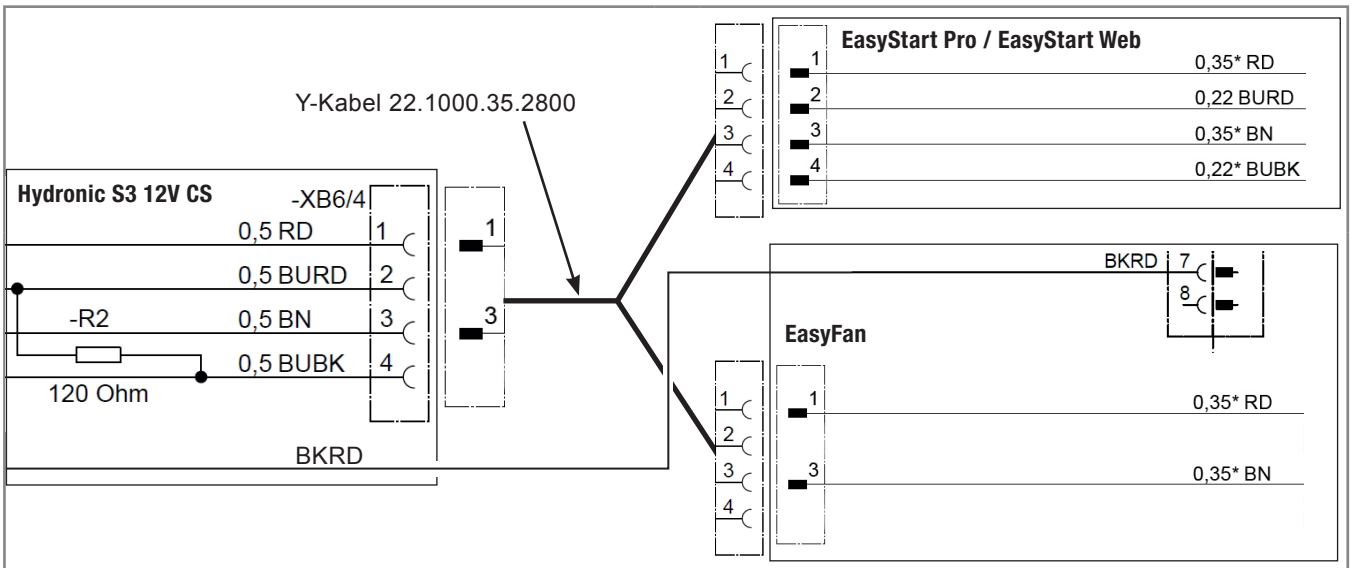

2 Anschluss Hydronic S3 12V CS an 2 x EasyStart Pro / EasyStart Web

i Anschluss über Y-Kabel (Mat.-Nr. 22.1000.35.2700) an EasyStart Pro und EasyStart Web.

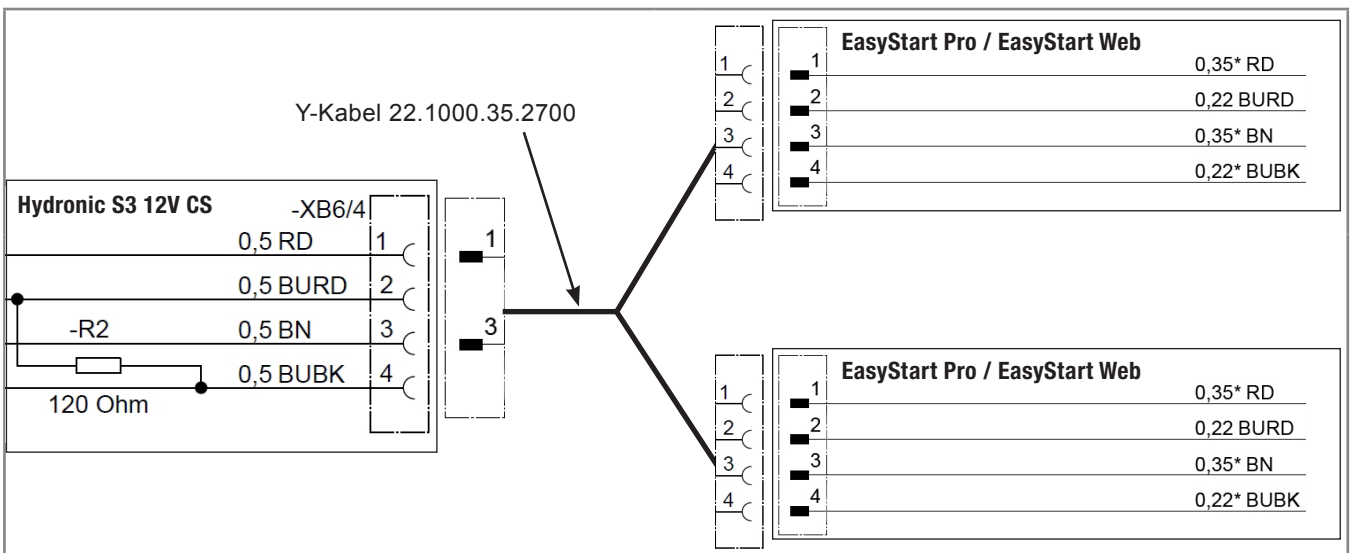

3 Anschluss Hydronic S3 12V CS an EasyStart Remote

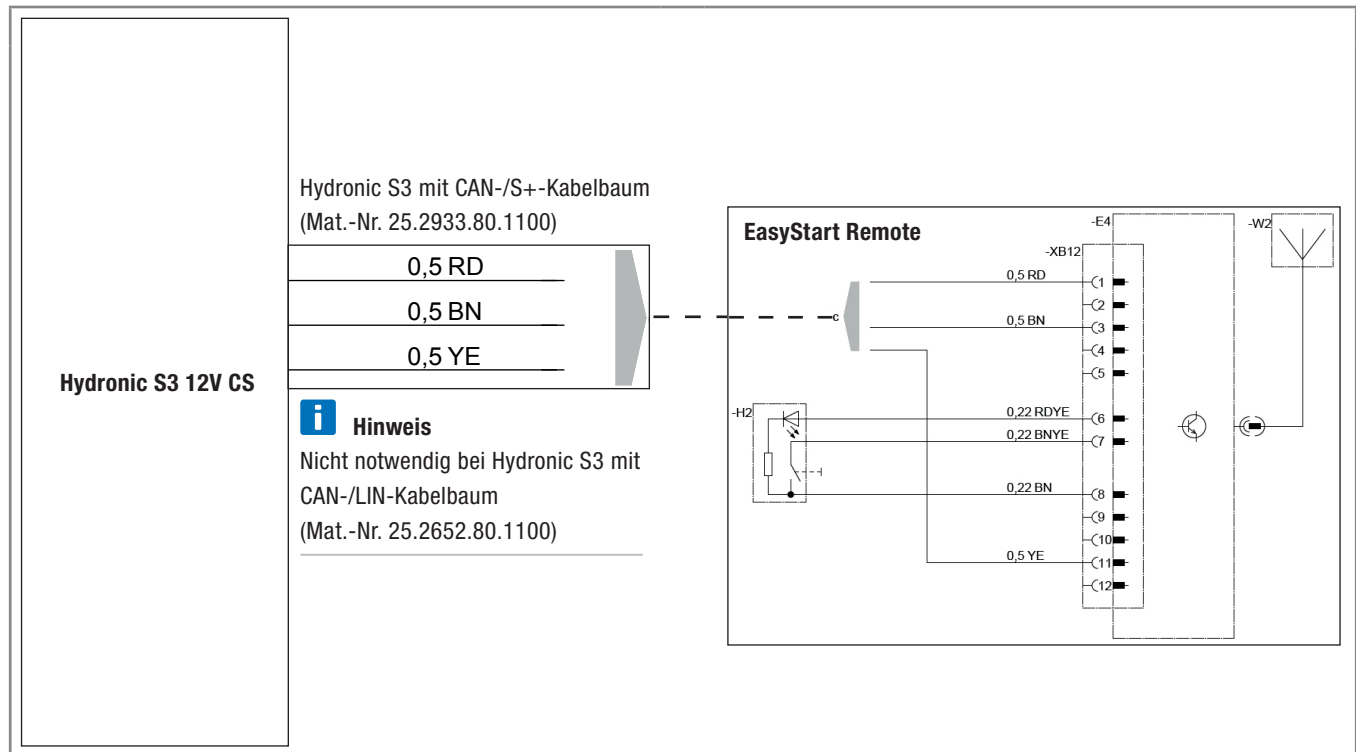

4 Anschluss Hydronic S3 12V CS an EasyStart Remote+

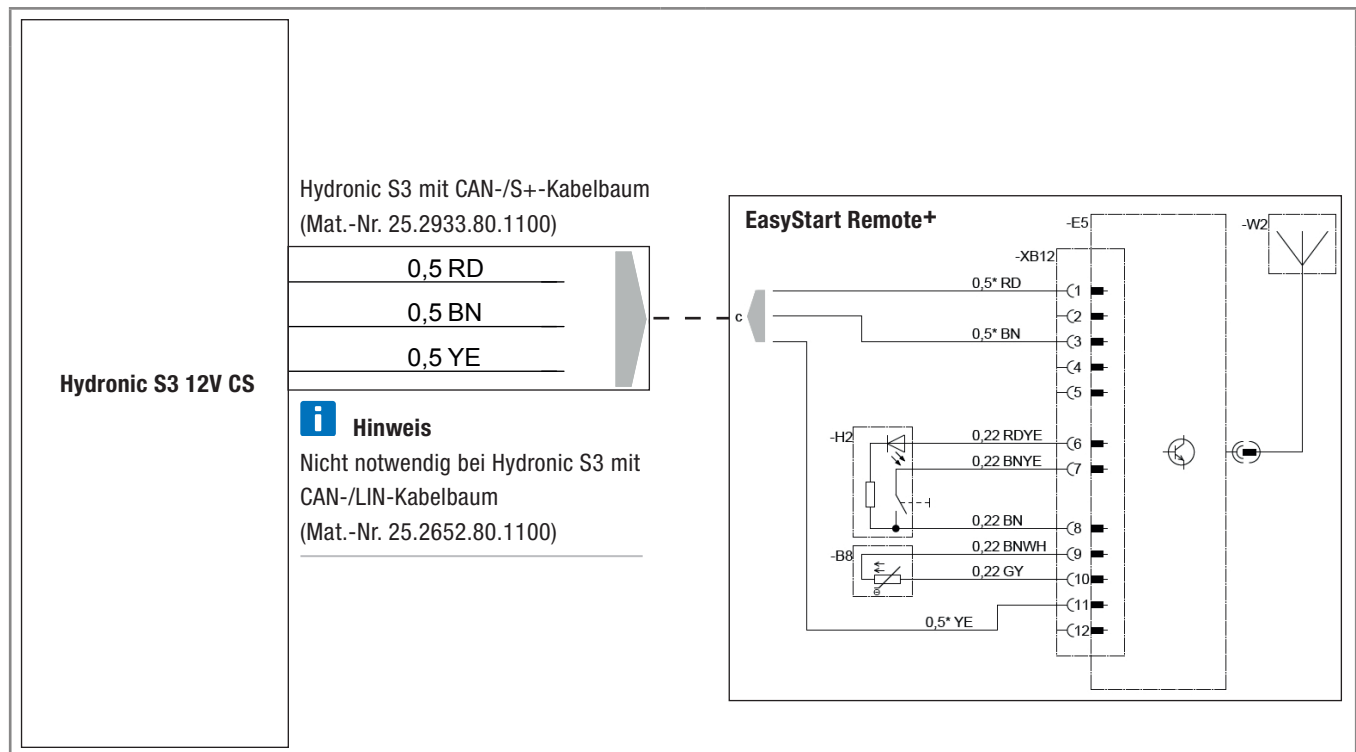

CONNECTION CONSTELLATIONS FOR HYDRONIC S3 12V CS

i Please note: Only valid for the following Hydronic S3 versions **with CAN interface and S+ switching output**:

Heaters for petrol	Order No.
B 4 E – 12 V CS	20.2007.05.0000
B 5 E – 12 V CS	20.2008.05.0000
Heaters for Diesel	Order No.
D 4 E – 12 V CS	25.2933.05.0000
D 5 E – 12 V CS	25.2934.05.0000

1 Connection of Hydronic S3 12V CS to EasyStart Pro / EasyStart Web including EasyFan

i Connect via Y cable (Mat.-No. 22.1000.35.2800) and line BKRD to operating element and EasyFan.

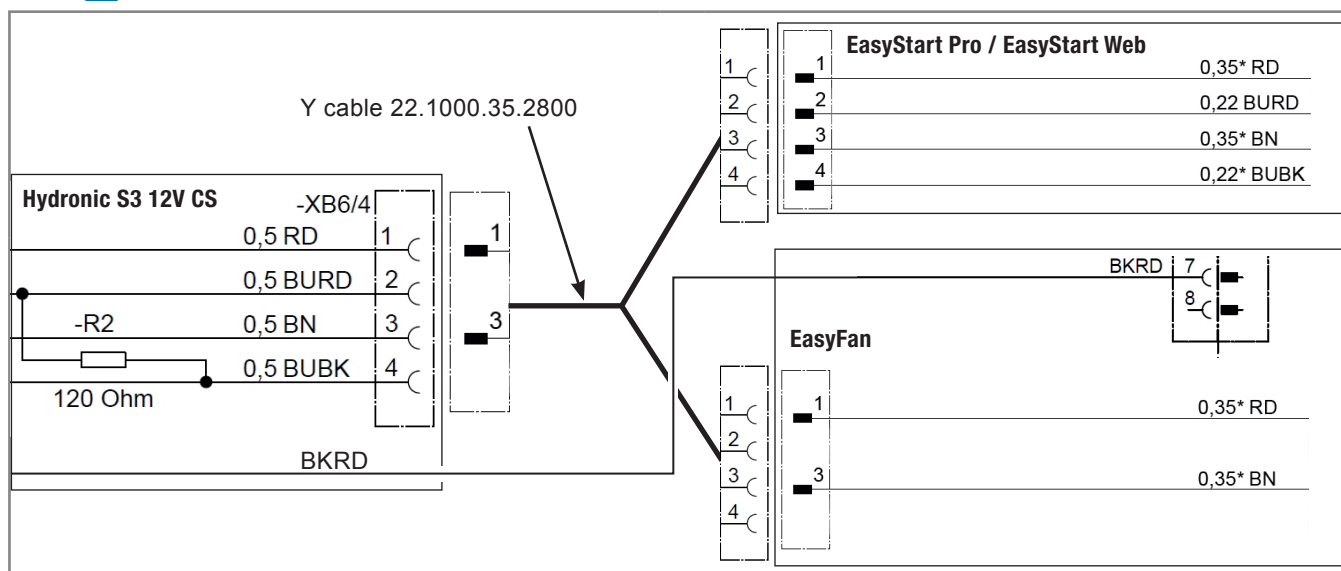

2 Connection of Hydronic S3 12V CS to 2 x EasyStart Pro / EasyStart Web

i Connect via Y cable (Mat.-No. 22.1000.35.2700) to EasyStart Pro and EasyStart Web.

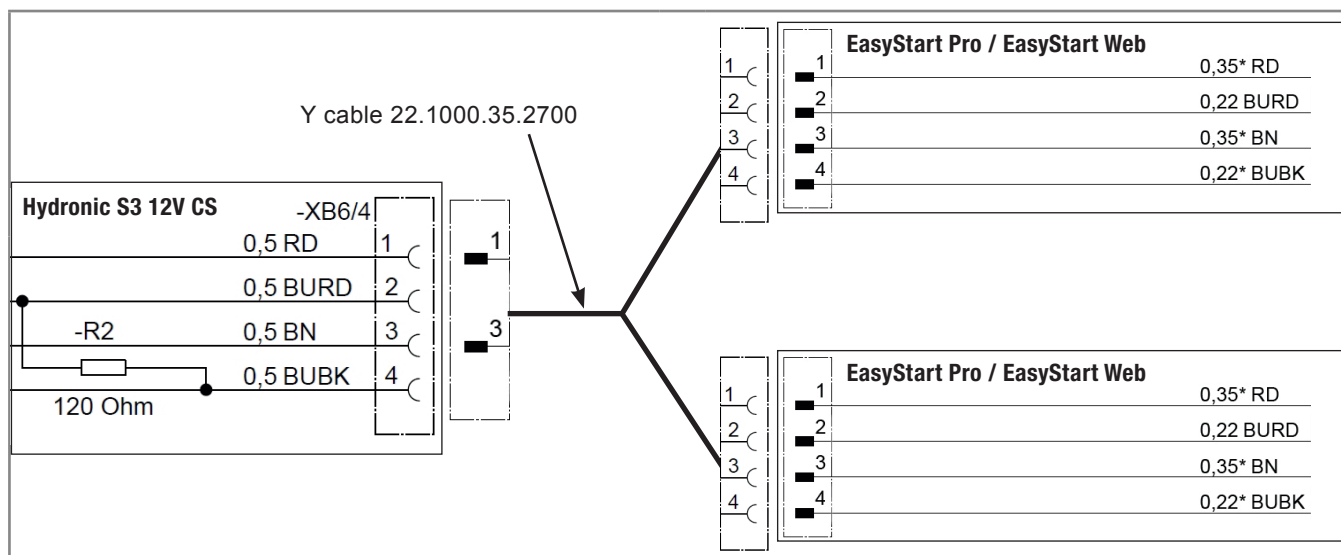

3 Connection of Hydronic S3 12V CS to EasyStart Remote

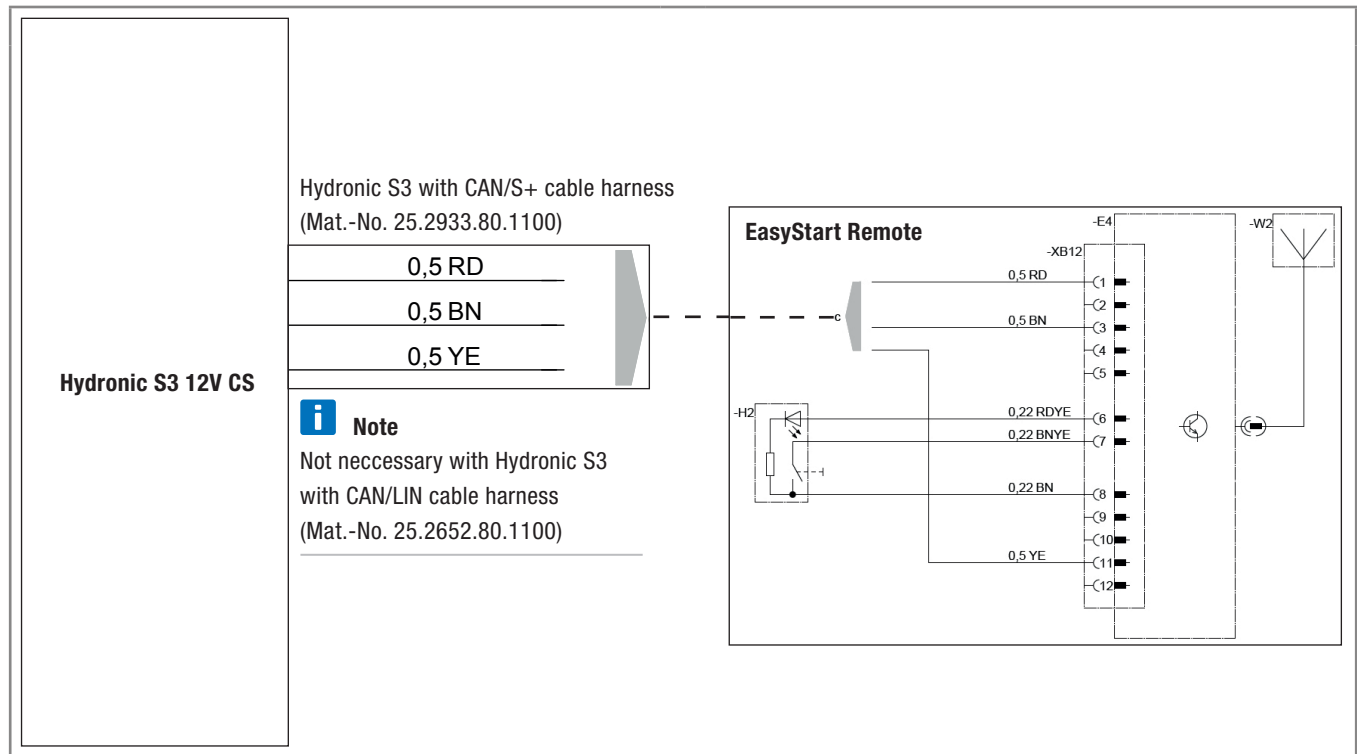

4 Connection of Hydronic S3 12V CS to EasyStart Remote+

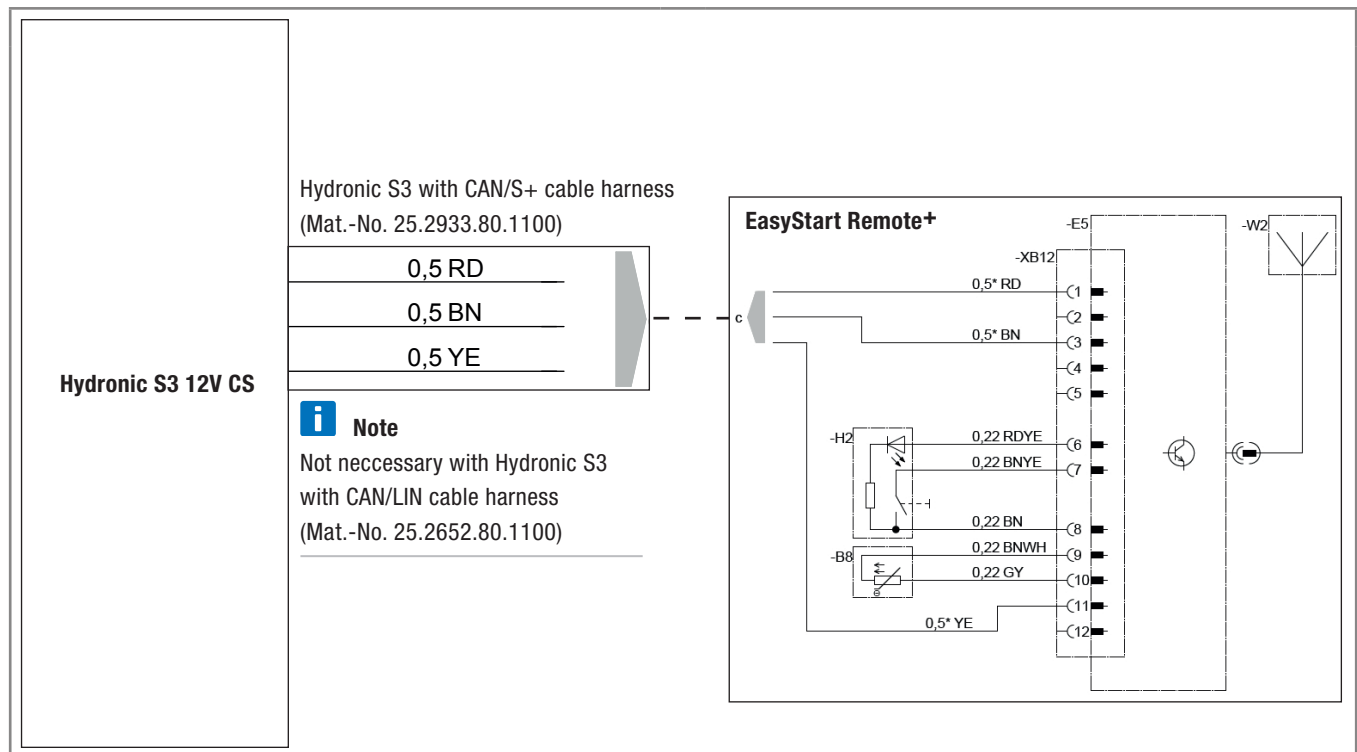

Headquarters:

Eberspächer Climate Control Systems GmbH & Co. KG

Eberspächerstraße 24

73730 Esslingen

Hotline: 03976 2350 235

Fax-Hotline: 01805 262624

info@eberspaecher.com

www.eberspaecher.com

