

EINBAUVORSCHLAG HYDRONIC S3 – D 4 E IM VW-TIGUAN (5N)

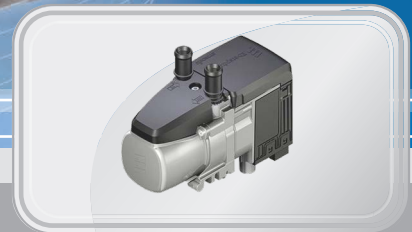

DIESER EINBAUVORSCHLAG IST FÜR FAHRZEUGE AB 05.2015 BIS 12.2015 GÜLTIG:

2,0 l Hubraum / 4-Zylinder-Reihenmotor TDI / 81 kW - 110 PS (HSN: 0603 / TSN: ATM)

2,0 l Hubraum / 4-Zylinder-Reihenmotor TDI / 110 kW - 150 PS (HSN: 0603 / TSN: BWB, BWC, BWD)

i **WICHTIG** für den elektrischen Anschluss der Hydronic S3 CS Heizgeräte: Bitte beachten Sie die Hinweise am Ende dieses Einbauvorschlages!
IMPORTANT NOTE for the electrical wiring of Hydronic S3 CS heaters: Please read the reference at the end of this installation recommendation!

INHALT

KAPITEL	KAPITELBESCHREIBUNG	SEITE
1	Einleitung	3-5
2	Vorbereitung Fahrzeug	6
3	Vormontage	7-13
4	Einbau	14-25
5	Nach dem Einbau	26
6	Teileübersicht	27
	Merkblatt für den Kunden	29

Dieser Einbauvorschlag dokumentiert den Einbau des Heizgerätes Hydronic S3 in einem Fahrzeug des Modelljahres 2015 mit folgender Ausstattung:

- mit Climatronic
- mit Nebelscheinwerfern
- mit LED-Tagfahrlicht
- mit Scheinwerferreinigungsanlage
- mit Schaltgetriebe oder mit Doppelkupplungsgetriebe (DSG)

Nicht geprüft wurden:

- Innenraumüberwachung



BITTE BEACHTEN!

Dieser Einbauvorschlag ist unter Ausschluss irgendwelcher Haftungsansprüche für das o.g. Fahrzeug gültig. Je nach abweichendem Modelljahr und/oder abweichender Ausstattung können sich Änderungen gegenüber diesem Einbauvorschlag ergeben.

Der Einbau des Heizgerätes in das Fahrzeug muss daher zwingend vor Beginn auf Machbarkeit überprüft werden. Jegliche Haftungsansprüche bedingt durch Änderungen am Fahrzeug sind ausgeschlossen.

Einbauzeit ca. 8 Stunden

1 EINLEITUNG

BESONDERE SCHREIBWEISEN, DARSTELLUNGEN UND PIKTOGRAMME

In diesem Einbauvorschlag werden unterschiedliche Sachverhalte durch besondere Schreibweise und Piktogramme hervorgehoben. Bedeutung und entsprechendes Handeln entnehmen Sie aus den folgenden Beispielen.

BESONDERE SCHREIBWEISEN UND DARSTELLUNGEN

- Dieser Punkt (▪) kennzeichnet eine Aufzählung die durch eine Überschrift eingeleitet wird.
 - Folgt nach einem „Punkt“ ein eingerückter Strich (–), ist diese Aufzählung dem schwarzen Punkt untergeordnet.

PIKTOGRAMME



GEFAHR!

Dieser Hinweis weist Sie auf eine drohende Gefahr für Leib und Leben hin. Wird dieser Hinweis nicht beachtet, kann ein schwerer Personenschaden die Folge sein.

- Dieser Pfeil weist Sie auf die entsprechende Vorsichtsmaßnahme hin um die Gefahr abzuwenden.



ACHTUNG!

Dieser Hinweis weist Sie auf eine gefährliche Situation für eine Person und / oder das Produkt hin. Wird dieser Hinweis nicht beachtet, kann ein Personenschaden und / oder ein Geräteschaden die Folge sein.

- Dieser Pfeil weist Sie auf die entsprechende Vorsichtsmaßnahme hin um die Gefahr abzuwenden.



BITTE BEACHTEN!

Dieser Hinweis gibt Ihnen Anwendungsempfehlungen und hilfreiche Tipps für den Betrieb, Einbau und Reparatur des Heizgerätes.

SICHERHEITSHINWEISE FÜR DEN EINBAU UND DIE REPARATUR



GEFAHR!

Ein unsachgemäßer Einbau oder eine unsachgemäße Reparatur von Eberspächer-Heizgeräten kann einen Brand verursachen oder zum Eintritt giftiger Abgase in den Fahrzeuginnenraum führen.

Hieraus kann Gefahr für Leib und Leben resultieren.

- Das Heizgerät darf nur von autorisierten und geschulten Personen entsprechend den Vorgaben in der technischen Dokumentation eingebaut oder unter Verwendung von Original-Ersatzteilen repariert werden.
- Einbau und Reparaturen durch nicht autorisierte und ungeschulte Personen, Reparaturen mit nicht Original-Ersatzteilen, sowie ohne die zum Einbau bzw. Reparatur erforderliche technische Dokumentation sind gefährlich und deshalb nicht zulässig.
- Der Einbau nach diesem Einbauvorschlag darf nur in Verbindung mit der jeweils gerätebezogenen Technischen Beschreibung, Einbauanweisung, Bedienungsanweisung und Wartungsanweisung durchgeführt werden.

Dieses Dokument ist vor / bei Einbau und Reparatur sorgfältig durchzulesen und durchgehend zu befolgen. Ein Höchstmaß an Beachtung ist dabei den Behördlichen Vorschriften, den Sicherheitshinweisen und den allgemeinen Hinweisen zu schenken.



BITTE BEACHTEN!

- Die entsprechenden Regeln der Technik sowie eventuelle Angaben des Fahrzeugherstellers sind beim Einbau und bei der Reparatur einzuhalten.
- Bei Elektroschweißarbeiten am Fahrzeug ist zum Schutz des Steuergerätes das Pluskabel an der Batterie abzuklemmen und an Masse zu legen.

HAFTUNGSANSPRUCH / GEWÄHRLEISTUNG

Die Firma Eberspächer übernimmt keine Haftung für Mängel und Schäden, die auf einen Einbau bzw. eine Reparatur durch nicht autorisierte und ungeschulte Personen zurückzuführen sind.

Die Einhaltung der Behördlichen Vorschriften und der Sicherheitshinweise ist Voraussetzung für Haftungsansprüche.

Nichtbeachtung der Behördlichen Vorschriften und der Sicherheitshinweise führt zum Haftungsausschluss seitens des Heizgeräteherstellers.

UNFALLVERHÜTUNG

Grundsätzlich sind die allgemeinen Unfallverhütungsvorschriften und die entsprechenden Werkstatt- und Betriebsschutzanweisungen zu beachten.

1 EINLEITUNG

ZUSÄTZLICHE INFORMATIONEN ZUR GÜLTIGKEIT DES EINBAUVORSCHLAGES

Der Einbauvorschlag ist für das Fahrzeug mit den nachfolgend aufgelisteten Motor- und Getriebevarianten gültig.

MOTOR- UND GETRIEBEVARIANTE

Hubraum	kW / PS	Getriebe
2,0 l TSI	81 / 110	6S
2,0 l TSI	110 / 150	6S / 6-DSG

6S = 6-Gang Schaltgetriebe

6-DSG = 6-Gang Doppelkupplungsgetriebe

BITTE BEACHTEN!

- Bei Fahrzeugen mit Rechtslenker ist der Einbauvorschlag nicht gültig.
- Fahrzeugmodelle, Motortypen und Ausstattungsvarianten, die nicht in diesem Einbauvorschlag aufgeführt sind, wurden nicht geprüft. Der Einbau nach diesem Einbauvorschlag kann aber möglich sein.

ERSTINBETRIEBNAHME DES HEIZGERÄTES BZW. FUNKTIONSPRÜFUNG

- Nach dem Einbau bzw. einer Reparatur des Heizgerätes ist der Kühlmittelkreislauf sowie das gesamte Brennstoffversorgungssystem sorgfältig zu entlüften. Hierzu die Vorschriften des Fahrzeugherstellers beachten.
- Vor dem Probelauf alle Heizkreisläufe öffnen (die Temperaturregler auf „warm“ stellen).
- Während des Probelaufes des Heizgerätes sind sämtliche Wasser- und Brennstoffanschlüsse auf Dichtheit und festen Sitz zu überprüfen.
- Sollte das Heizgerät während des Betriebes auf Störung gehen, dann mit Hilfe einer Diagnoseeinrichtung die Störung beheben.

ZUM EINBAU NOTWENDIGE TEILE

STÜCKZAHL	BENENNUNG	BESTELL-NR.
1	Hydronic S3 - D 4 E	20 1963 05 00 00
1	Fahrzeugspezifischer Einbausatz	24 8000 30 0048

Bedienteil EasyStart nach Wahl:

1	EasyStart Remote	22 1000 34 23 00
1	EasyStart Remote+	22 1000 34 17 00
1	Easy Start Web	22 1000 34 51 00

zusätzlich zu bestellen bei Climatronic

1	Klimakit mit Datensatz	24 0359 00 00 26
---	------------------------	------------------

ERFORDERLICHES SPEZIALWERKZEUG

- erforderliche Drehmomentschlüssel
- Korrosionsschutzmittel
- Crimpzange

ANZUGSDREHMOMENTE

Wenn keine Anzugsmomente vorgegeben sind, dann die Schraubverbindungen entsprechend folgender Tabelle anziehen:

Bauteilbezeichnung	Anzugsdrehmomente
Skt.-Schraube M6	10 ⁺¹ Nm
Skt.-Schraube M8	20 ⁺² Nm
Skt.-Schraube M10	45 ⁺² Nm
Torxschraube M6 x 14,5	6 ^{+0,5} Nm
Schraube M4 x 16	3 ^{+0,5} Nm
Schraube M5 x 10	5 ^{+0,5} Nm
Rohrschelle für Abgasrohr	7 ⁺¹ Nm
Schlauchselle für Wasserschlauch	3 ^{+0,5} Nm
Schlauchselle für Verbrennungsluftrohr	3 ^{+0,5} Nm
Schlauchselle für Brennstoffrohr	1 ^{+0,2} Nm

1 EINLEITUNG

EINBAUZEICHNUNG

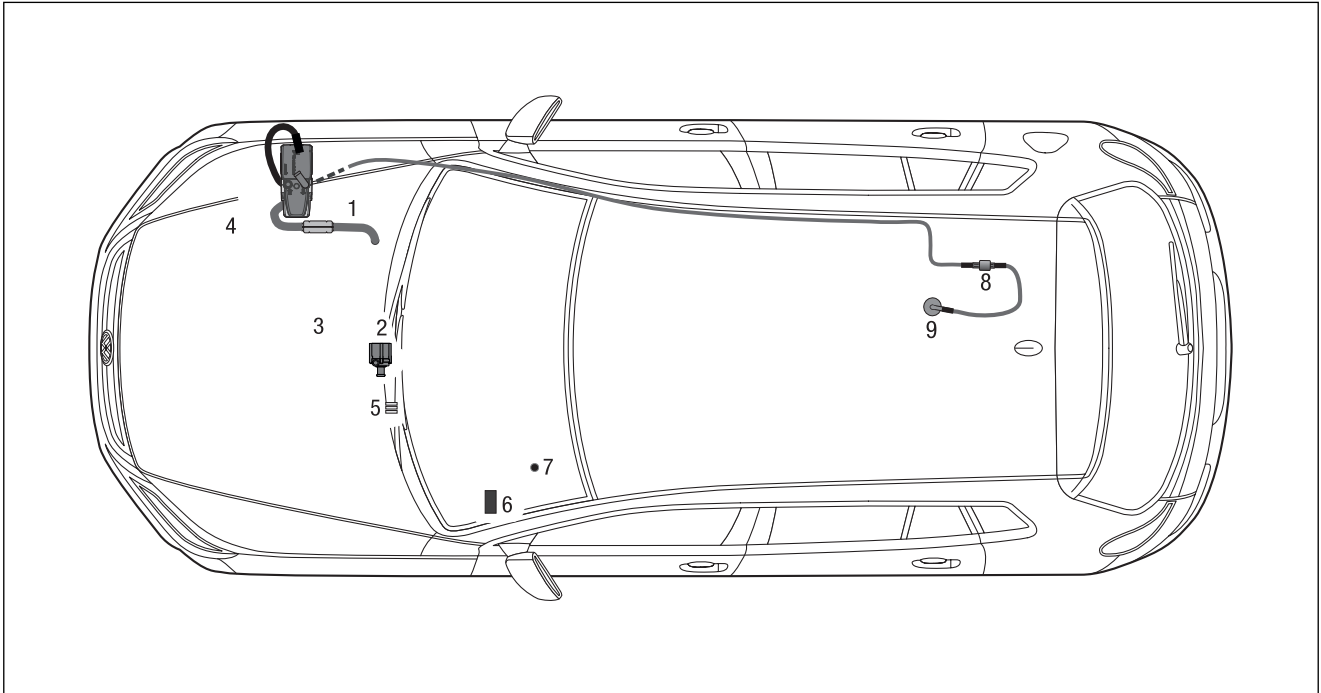

- 1 Heizgerät Hydronic S3
- 2 Wasserpumpe
- 3 Abgasrohr mit Abgasschalldämpfer
- 4 Verbrennungsluftrohr
- 5 Sicherungshalter
- 6 Gebläsesteuergerät „EasyFan“
- 7 Taster EasyStart Remote / Remote+
- 8 Dosierpumpe
- 9 Übergangsstück, Ø 7,5 x 3,5 mm

2 VORBEREITUNG FAHRZEUG

VORBEREITENDE ARBEITEN AM FAHRZEUG

- Batterie abklemmen und ausbauen
- Klimabedienteil ausbauen
- untere linke Verkleidung der Armaturentafel ausbauen
- Luftfiltergehäuse und Ansaugluftrohr ausbauen
- rechte Unterbodenverkleidung abbauen
- rechtes Rad und Radhausschale abbauen
- untere Motorverkleidung abbauen
- obere Motorverkleidung abbauen
- rechten Rücksitz ausbauen
- Druck im Kühlsystem ablassen
- Kühlmittel in sauberen Behälter ablassen

HINWEISE ZUM AUSBAU DES KLIMABEDIENTEILS BEI FAHRZEUGEN MIT CLIMATRONIC (siehe Abb. 1)

Die Blende des Klimabedienteils mit einem Kunststoffkeil nach hinten aus der Armaturentafel ausrasten.

Die vier darunter liegenden Torxschrauben des Klimabedienteils lösen und das Klimabedienteil nach hinten aus dem Einbauschacht herausziehen.



Abb. 1

- ① Blende des Klimabedienteils aus der Armaturentafel ausrasten

3 VORMONTAGE

HEIZGERÄT VORBEREITEN

(siehe Abb. 2)

Den abgewinkelten Wasserstutzen wie in der Abbildung ersichtlich am Heizgerät montieren.

Das Duplikat-Typenschild vom Heizgerät entfernen.



Abb. 2

- ① Heizgerät
- ② Winkelstutzen am Heizgerät montieren
- ③ Geraden Wasserstutzen montieren

Montageschritte

- O-Ring (5) in die Nut am Stutzen einsetzen und fetten.
- Die Batterie wieder anklemmen.
- Stutzen (3 oder 4) in die Aussparungen der Fühlerabdeckung (2) einsetzen. Der Bund am Stutzen ist oberhalb der Abdeckung.
- Stutzen mit der Verzahnung in der Fühlerabdeckung positionieren und fixieren.
- Fühlerabdeckung mit Stutzen voran auf das Heizgerät aufsetzen.
- Stutzen vollständig in die Anschlussbohrungen am Wärmetauscher eindrücken.
- Bei abgewinkelten Stutzen die Richtung anpassen:
 - Fühlerabdeckung bis zum Bund der Stutzen anheben
 - Stutzen in die benötigte Richtung drehen
 - Fühlerabdeckung nach unten schieben und Stutzenposition nachjustieren bis die Verzahnungen wieder ineinandergreifen
- Fühlerabdeckung mit Schraube M5 x 18 befestigen (Anzugsdrehmoment $6,5^{+0,5}$ Nm).

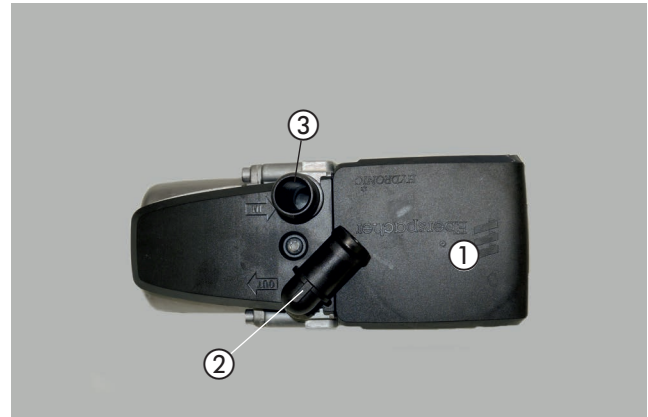
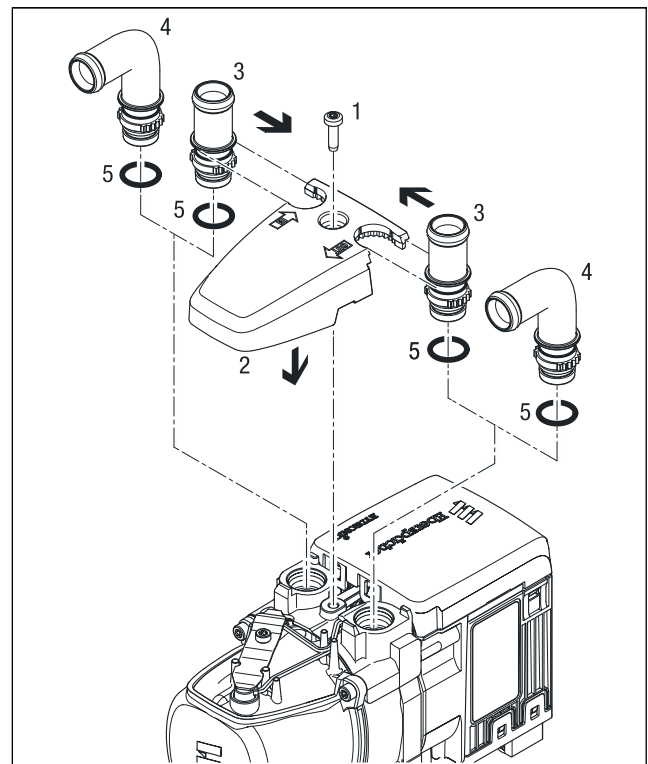

- | | |
|--------------------|------------------------|
| 1 Schraube M5 x 18 | 4 Stutzen, abgewinkelt |
| 2 Fühlerabdeckung | 5 O-Ring |
| 3 Stutzen, gerade | |

3 VORMONTAGE

DUPLIKAT-TYPENSCHILD EINKLEBEN

(siehe Abb. 3)

Das Duplikat-Typenschild am rechten Fronttraverse anbringen.



Abb. 3

① Duplikat-Typenschild anbringen

HALTER HEIZGERÄT VORBEREITEN

(siehe Abb. 4 und 5)

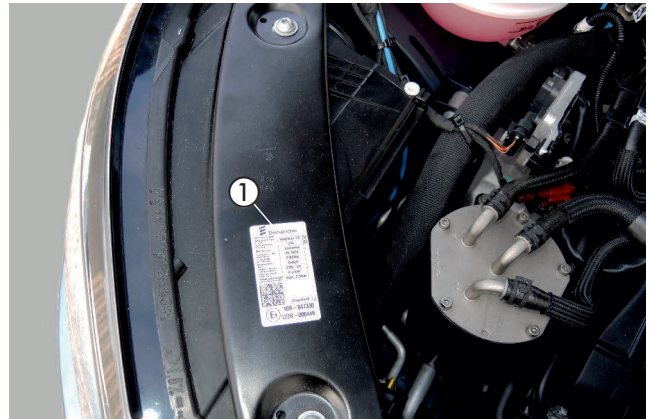
Den Gerätehalter für die spätere Montage bereitlegen.



Abb. 4

① Gerätehalter

Den Halter 6500 der Abbildung entsprechend ausrichten und mit einer Schraube M6 x 12 und einer Mutter M6 am Heizgeräte Halter montieren.

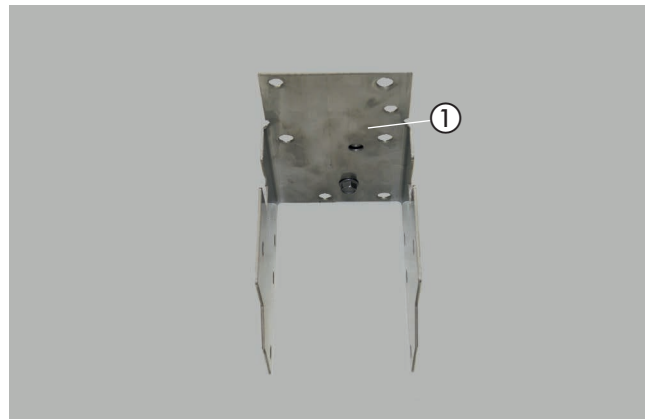

Abb. 5

① Halter 6500 montieren

3 VORMONTAGE

ABGASSCHALLDÄMPFER VORBEREITEN

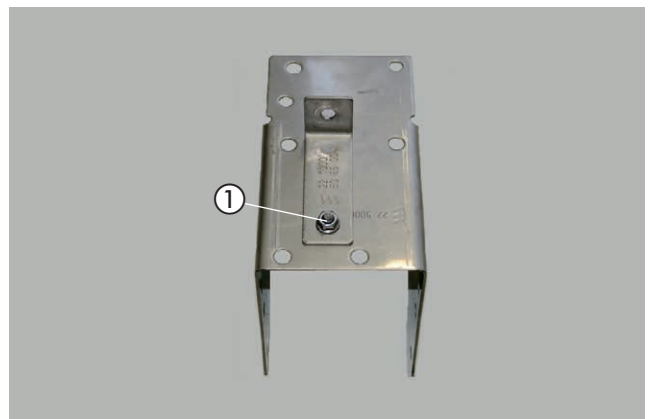
(siehe Abb. 6 bis 8)

Die Winkelhalter 9501 und 9502 mit zwei Schrauben M6 x 12 und je einer Karoseriescheibe B6 am Abgasschalldämpfer montieren und entsprechend der Abbildung ausrichten.

Das Abgasrohr auf eine Länge $l = 240$ mm zuschneiden.
An den Enden des Abgasrohres je eine Spannschelle aufschieben.

Das Abgasendrohr auf eine Länge $l = 350$ mm zuschneiden und der Abbildung entsprechend formen, ein Abstandsgummiprofil und Spannschelle aufschieben.

Das Abgasrohr mit einer Spannschelle am Eintrittsstutzen des Abgasschalldämpfers anschließen.

Das Abgasendrohr mit einer Spannschelle am Austrittsstutzen des Abgasschalldämpfers anschließen.



Abb. 6

- ① Abgasschalldämpfer
- ② Halter 9501
- ③ Halter 9502

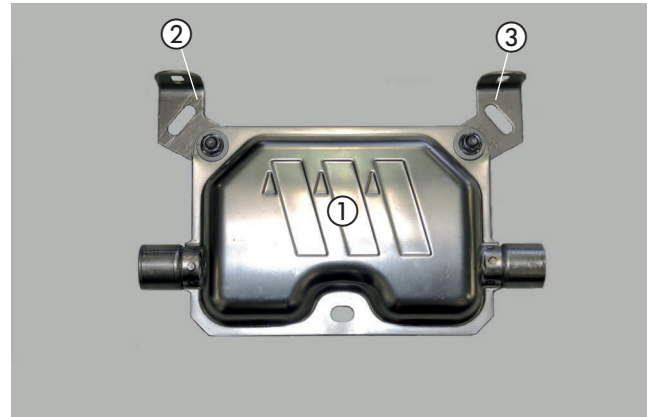

Abb. 7

- ① Abgasrohr
- ② Abstandsgummiprofile
- ③ Abgasendrohr

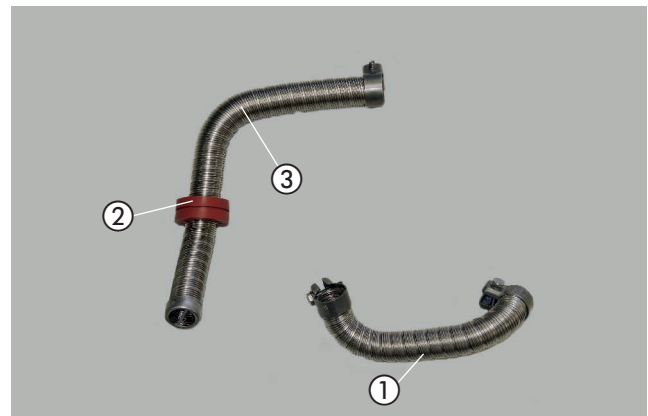

Abb. 8

- ① Abgasrohr am Abgasschalldämpfer anschließen
- ② Abgasendrohr am Abgasschalldämpfer anschließen

3 VORMONTAGE

WASSERSCHLÄUCHE VORBEREITEN

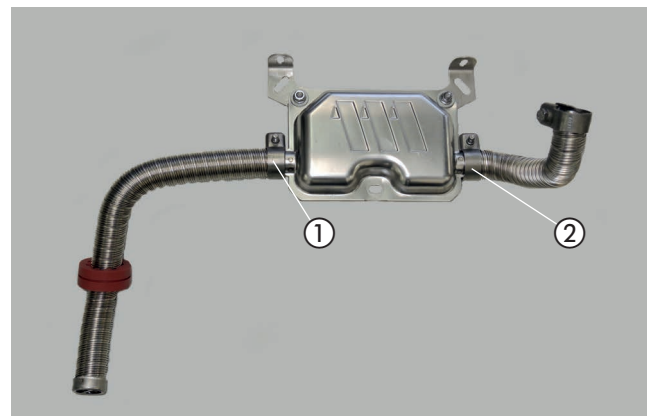
(siehe Abb. 9 bis 11)

Die Wasserschläuche entsprechend den Maßen in der Abbildung zuschneiden und vorbereiten.

BITTE BEACHTEN!

Der Anschluss der Wasserschläuche an den Wasserkreislauf erfolgt „Inline“, siehe Technische Beschreibung, Kapitel „Einbau“, Abschnitt „Anschluss an den Kühlwasserkreislauf“.



Abb. 9

3 VORMONTAGE

Die Wasserschläuche 1 bis 3 entsprechend den Abbildungen 9 und 10 vorbereiten.

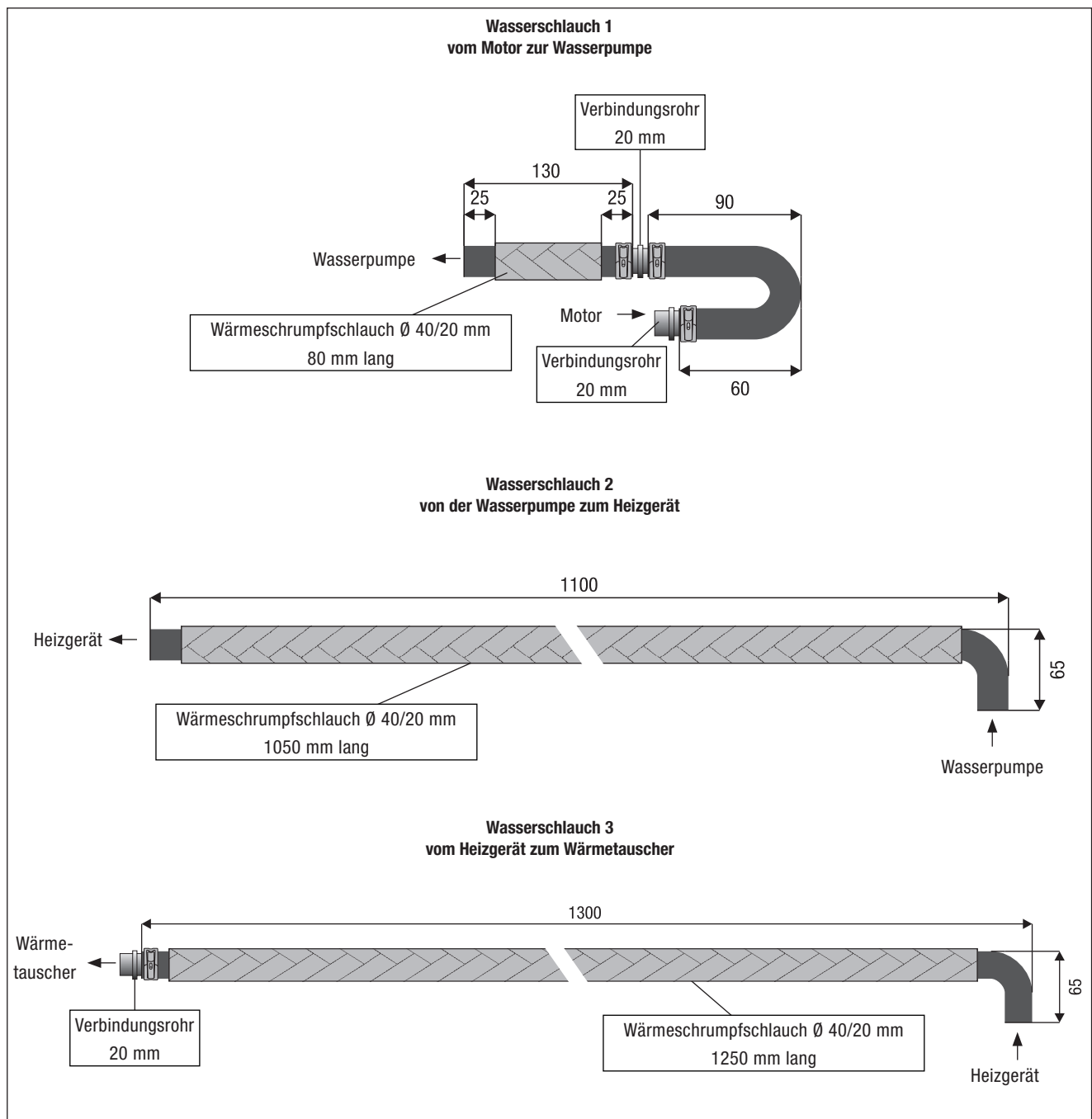

Abb. 10

- ① Wasserschlauch 1
- ② Wasserschlauch 2
- ③ Wasserschlauch 3

WASSERPUMPE VORMONTIEREN

(siehe Abb. 11)

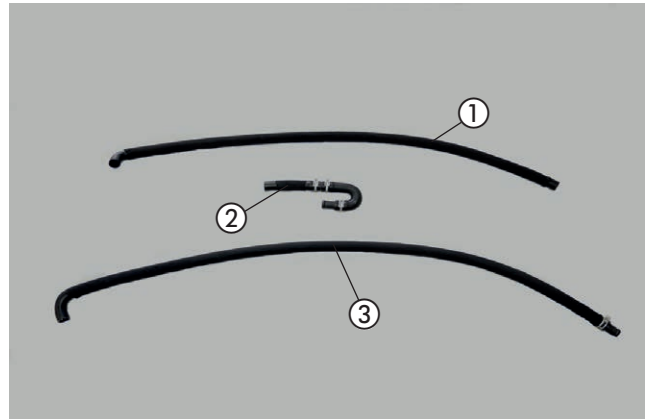
Den Wasserpumpenhalter sowie die Distanzhülse bereit legen.

Die Wasserpumpe wird später der Abbildung entsprechend in den Halter eingesetzt.



Abb. 11

- ① Wasserpumpe
- ② Distanzhülse

3 VORMONTAGE

BRENNSTOFFROHR (SAUGLEITUNG) VORBEREITEN

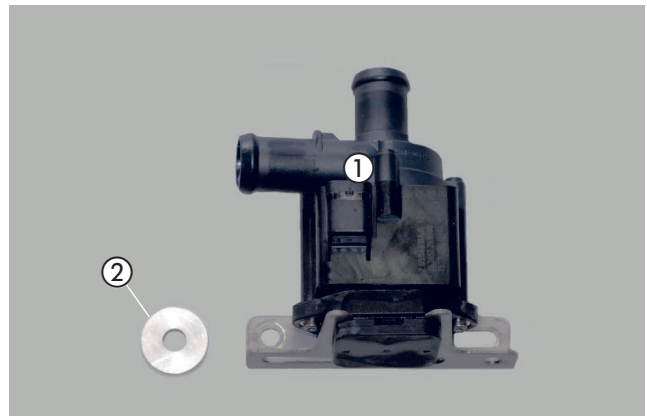
(siehe Abb. 12)

Vom kompletten Brennstoffrohr eine Länge von 2,00 m für die Saugleitung abschneiden und davon das Ende (Länge von ca. 300 mm) mit einem Heißluftfön erwärmen und begradigen.

Die Restliche Leitung (Länge $l = 6,0$ m) dient als Druckleitung.

Das Übergangsstück $\varnothing 7,5/3,5$ mm auf das Brennstoffrohr $\varnothing 4 \times 1$ mm aufschieben, nach der Bemaßung in der Abbildung platzieren und mit der Schelle $\varnothing 11$ mm am $\varnothing 3,5$ mm befestigen.



Abb. 12

- ① Brennstoffrohr (Saugleitung) im Übergangsstück $\varnothing 7,5/3,5$ mm montieren

DOSIERPUMPE VORMONTIEREN

(siehe Abb. 13)

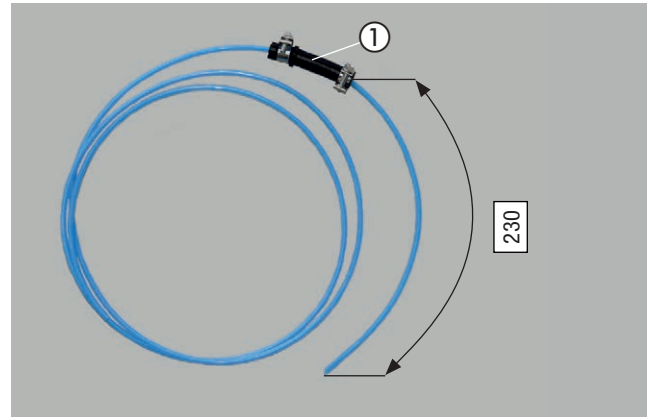
Die Dosierpumpe der Abbildung entsprechend in den Gummihalter einsetzen.

Den 90°-Halter mit einer karosseriescheibe B6 und einer Schraube M6 x 25 und einer Scheibe B6 mit einer Mutter M6 befestigen.



Abb. 13

- ① Dosierpumpe
② Halter-90°

3 VORMONTAGE

BRENNSTOFFROHR (DRUCKLEITUNG) VORBEREITEN

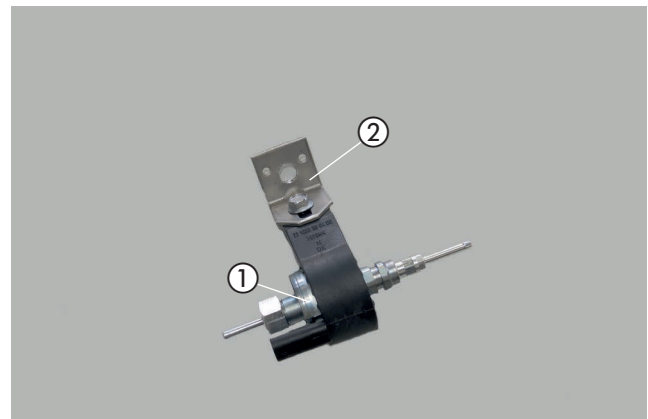
(siehe Abb. 14)

Das Dosierpumpenkabel vom Hauptkabelstrang am langen Brennstoffrohr (L = 6,0 m) mit Isolierband befestigen.



Abb. 14

- ① Brennstoffrohr (Druckleitung L = 6,0 m) vormontieren

SICHERUNGSSOCKEL VORMONTIEREN

(siehe Abb. 15)

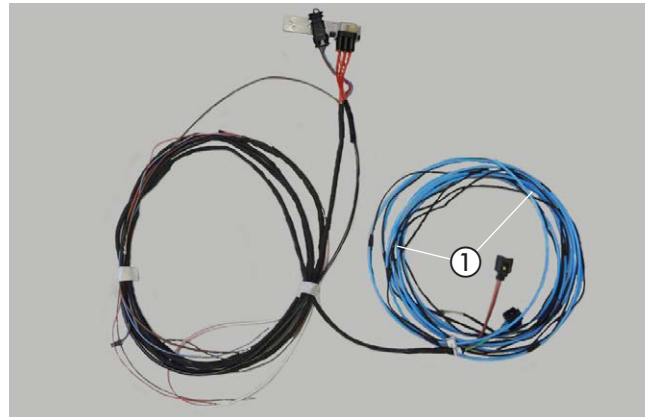
Den Sicherungssockel mit zwei Kunststoffspreizniete M4 am Halter für den Sicherungssockel 22 1000 51 21 00 befestigen.

Die vorhandene Bohrung im Halter für den Sicherungssockel auf $\varnothing 6$ mm aufbohren und die Steckeraufnahme in die Bohrung einrasten.

Den Diagnosestecker an der Steckeraufnahme befestigen.



Abb. 15

- ① Sicherungssockel am Halter montieren
② Steckeraufnahme mit Diagnosestecker

3 VORMONTAGE

Das Gebläsesteuergerät „EasyFan“ und das Stationärteil EasyStart Remote/Remote+ mit zwei Schrauben M4 x 10 am vorbereiteten Halter montieren.

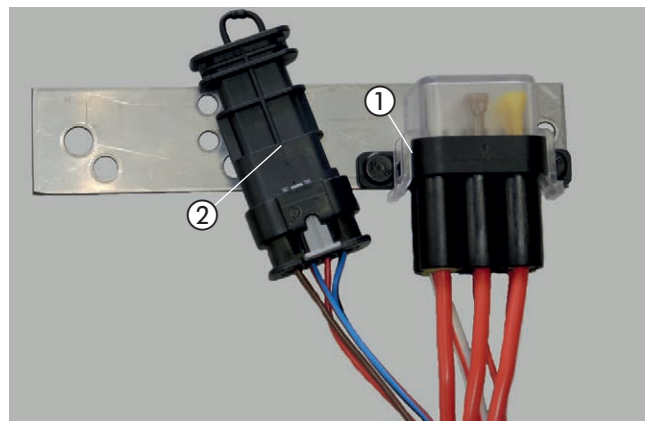
Den Leitungsstrang am Gebläsesteuergerät „EasyFan“ anschließen.



Abb. 16

- ① Gebläsesteuergerät „EasyFan“ am Halter montieren
- ② Stationärteil EasyStart Remote/Remote+ am Halter montieren

TÜLLE FÜR DAS ABGASENDROHR MONTIEREN
(siehe Abb. 17)

Eine Bohrung $\varnothing 38$ mm entsprechend der Abbildung in die Motorunterverkleidung fertigen und die Tülle einsetzen.

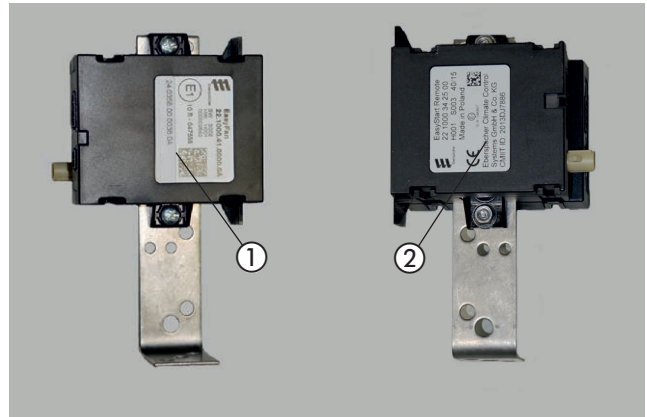

Abb. 17

- ① Tülle für Abgasendrohr montieren

4 EINBAU

GERÄTEHALTER MONTIEREN

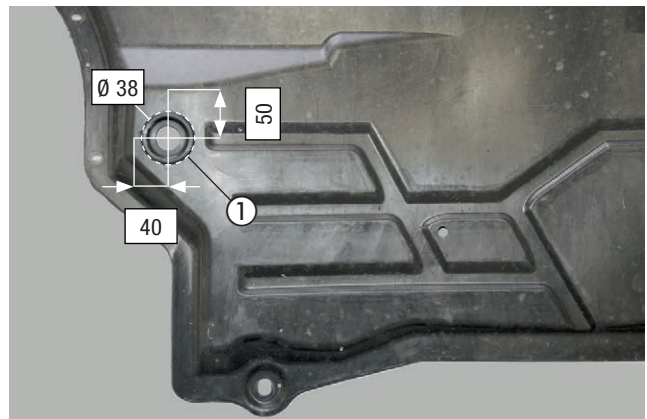
(siehe Abb. 18)

Der Einbauplatz des Heizgerätes befindet sich an der Außenseite des rechten Längsträgers.

Der vorhandene Stehbolzen M8 dient als Befestigungspunkte für den Gerätehalter.

Den Gerätehalter mit einer Mutter M8 am vorhandenen Stehbolzen M8 ansetzen und Waagrecht ausrichten.

In den zweiten Befestigungspunkt eine Bohrung \varnothing 3 mm fertigen und eine Schraube M6 x 19, selbstschneidend zur Befestigung einziehen.

HEIZGERÄT MONTIEREN UND VERBRENNUNGSLUFTROHR VERLEGEN

(siehe Abb. 19 und 21)

Das Heizgerät in den Halter einsetzen und mit vier Schrauben M6 x 12 wie in den Abbildungen 19 und 20 ersichtlich befestigen.

Eine Bohrung \varnothing 3 mm fertigen, diese bleibt bis zur späteren Montage des Abgassystems frei.

Das Verbrennungsrohr mit einer Schlauchschelle \varnothing 16 - 25 mm am Heizgerät anschließen.



Abb. 18

- ① Gerätehalter
- ② fahrzeugeigener Stehbolzen M8
- ③ Bohrpunkt markieren

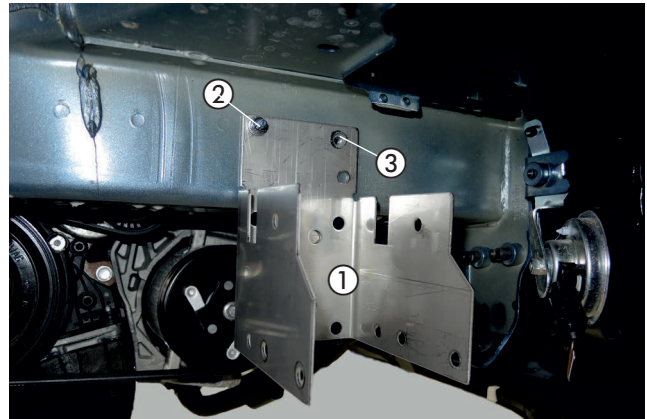

Abb. 19

- ① Gerätehalter
- ② Bohrung \varnothing 3 mm
- ③ 2 x Schraube M6 x 12

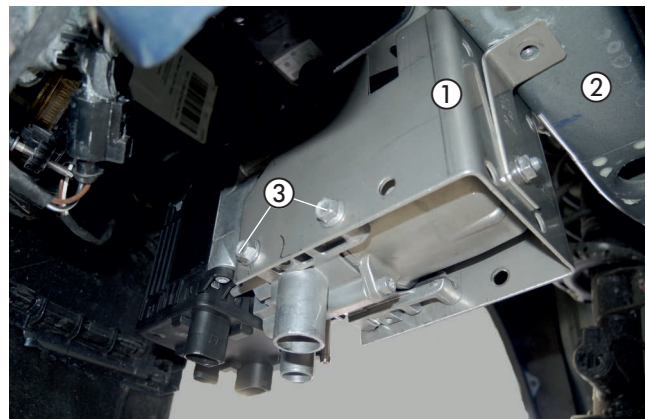

Abb. 20

- ① 2 x Schraube M6 x 12
- ② Verbrennungsluftrohr anschließen

4 EINBAU

Das Verbrennungsluftrohr in den geschützten Bereich des rechten Radhauses verlegen und mit Kabelbindern sichern.

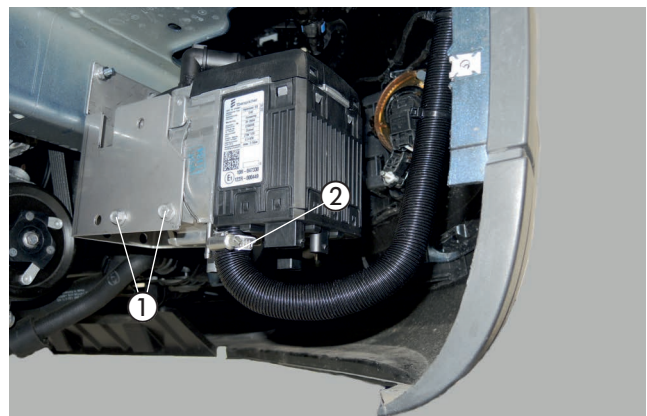
ACHTUNG!

Den Verbrennungsluftrohr so verlegen, dass ausschließlich trockene und saubere Verbrennungsluft durch das Heizgerät angesaugt werden kann.

WASSERPUMPE MONTIEREN

(siehe Abb. 22 bis 24)

Auf den Stehbolzen M6 der sich mittig an der Motortrennwand befindet die Abstandshülse aufsetzen.

Den Wasserpumpenhalter der Abbildung entsprechend ansetzen und mit einer Mutter M6 am Stehbolzen M6 befestigen.



Abb. 21

① Verbrennungsluftrohr verlegen

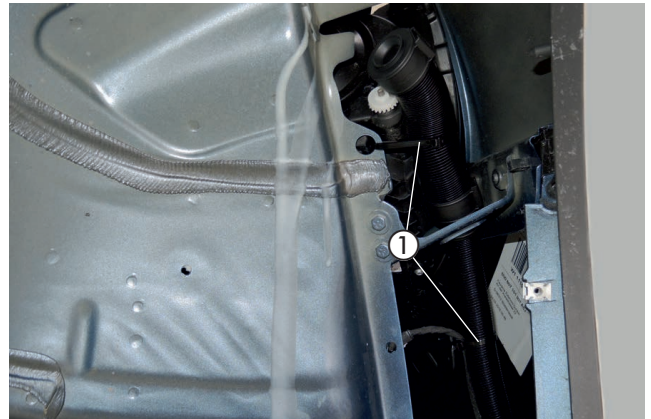

Abb. 22

① Stehbolzen M6

② Abstandshülse

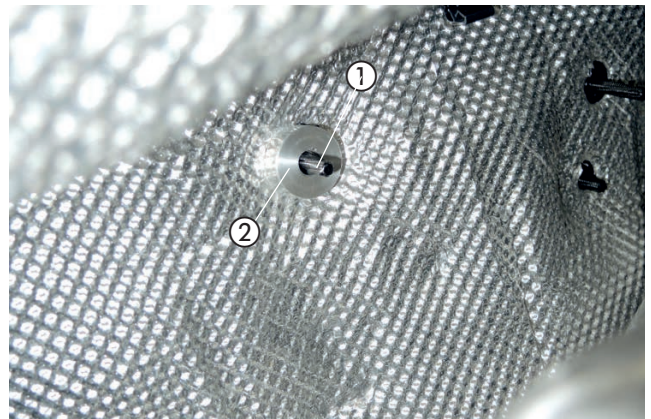

Abb. 23

① Halter montieren

4 EINBAU

Die Wasserpumpe der Abbildung entsprechend einsetzen.
Der Druckstutzen zeigt nach oben und der Saugstutzen nach links.

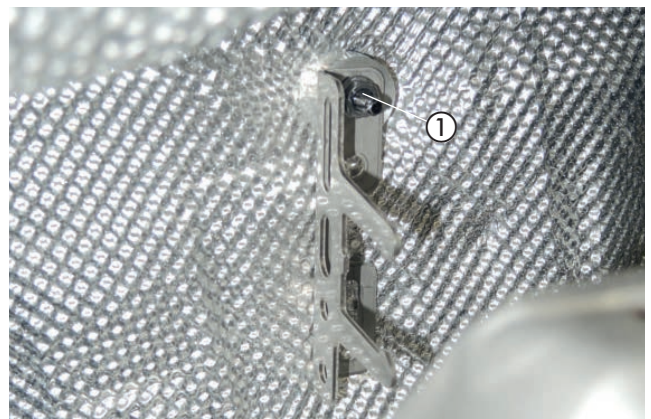

Abb. 24

① Wasserpumpe einsetzen

WASSERVORLAUFSCHLAUCH TRENNEN

(siehe Abb. 25)

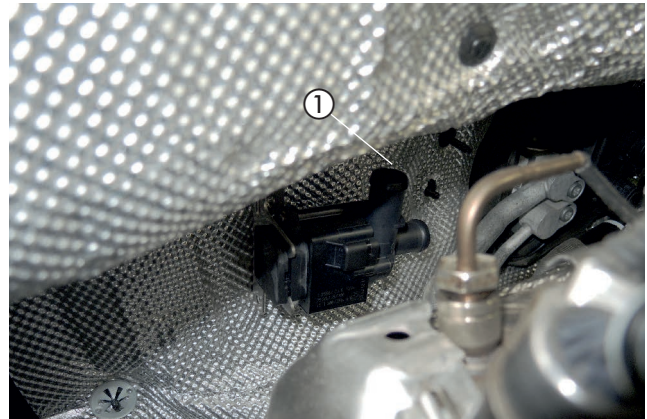
Den Wasservorlaufschlauch vom Motor zum Wärmetauscher der Bemaßung in der Abbildung entsprechend durchtrennen.



Abb. 25

① Wasservorlaufschlauch trennen

WASSERSCHLÄUCHE ANSCHLIESSEN UND VERLEGEN

(siehe Abb. 26 bis 31)

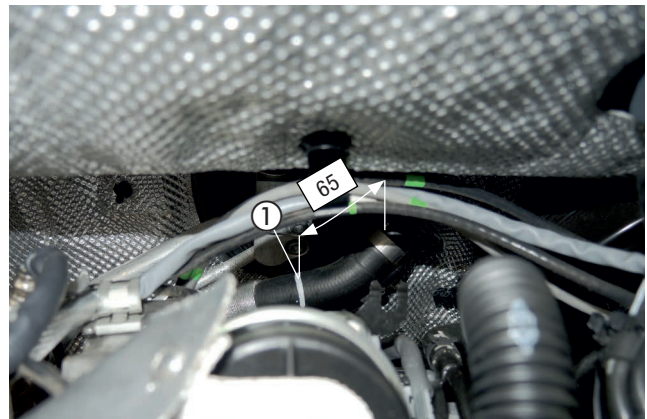
Die Wasserschläuche 2 und 3 zum Längsträger verlegen.

Die Wasserschläuche 2 und 3 untereinander mit Kabelbindern befestigen.



ACHTUNG!

Bei der Verlegung der Abgasrohre auf ausreichenden Abstand zu angrenzenden Karosseriebauteilen achten.



Abb. 26

① Kabelband

② Wasserschlauch 2

③ Wasserschlauch 3

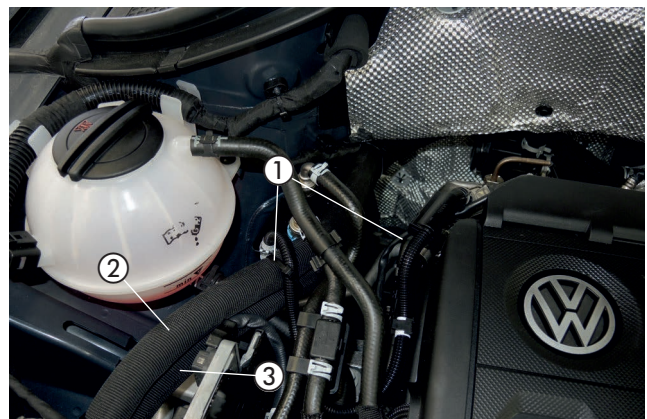
4 EINBAU

Die Wasserschläuche 2 und 3 zum Heizgerät führen.



Abb. 27

- ① Kabelbinder
- ② Wasserschlauch 2
- ③ Wasserschlauch 3

Den Wasserschlauch 2 am Druckstutzen der Wasserpumpe anschließen.

Den Wasserschlauch 1 am Saugstutzen der Wasserpumpe anschließen.

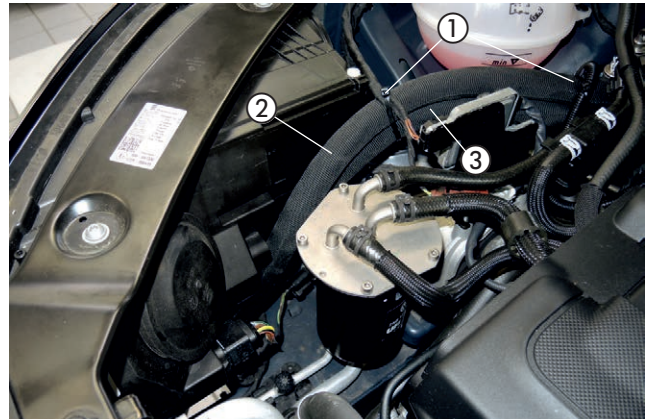

Abb. 28

- ① Wasserschlauch 1 am Saugstutzen anschließen
- ② Wasserschlauch 2 am Druckstutzen anschließen
- ③ Wasserschlauch 3 verlegen

Den Wasserschlauch 1 mit dem 180° Bogen und dem Verbindungsrohr \varnothing 20 mm am Wasserschlauch vom Motor mit Schraubschellen anschließen.

Den Wasserschlauch 3 mit dem Verbindungsrohr \varnothing 20 mm am Wärmetauscherschlauch anschließen und mit einer Schraubschelle fixieren.

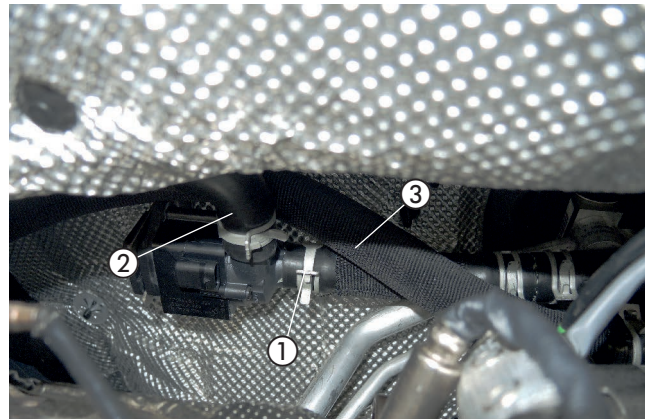
ACHTUNG!

Alle Schlauchverbindungen mit Schlauchschellen sichern.

Die Wasserschläuche gegen Scheuern schützen und an geeigneten Stellen mit Kabelbindern sichern.



Abb. 29

- ① Wasserschlauch 1 anschließen
- ② Wasserschlauch 3 anschließen

4 EINBAU

Wasserschlauch 2 mit einer Federbandschelle an den Wassereinlassstutzen Eintrittsstutzen des Heizgerätes anschließen.

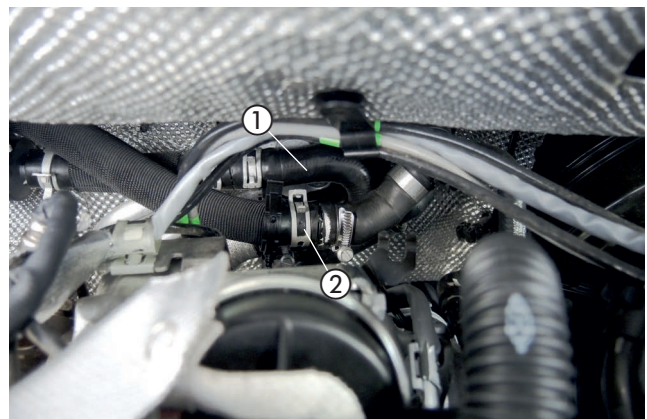
Wasserschlauch 3 mit einer Federbandschelle an den Wasserauslassstutzen Eintrittsstutzen des Heizgerätes anschließen.



Abb. 30

- ① Wasserschlauch 2
- ② Wasserschlauch 3

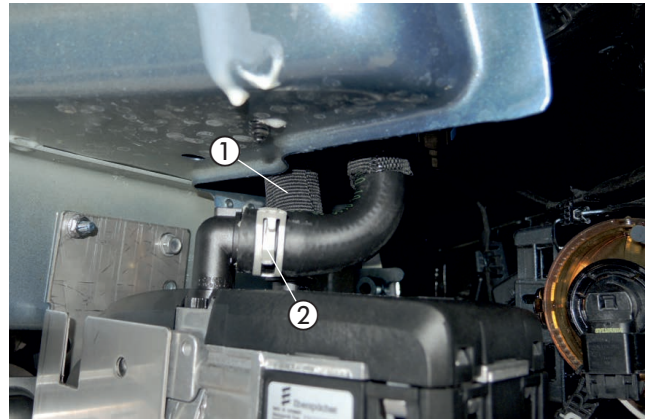

Abb. 31

4 EINBAU

ABGASSCHALLDÄMPFER MONTIEREN UND ANSCHLIESSEN

(siehe Abb. 32 und 33)

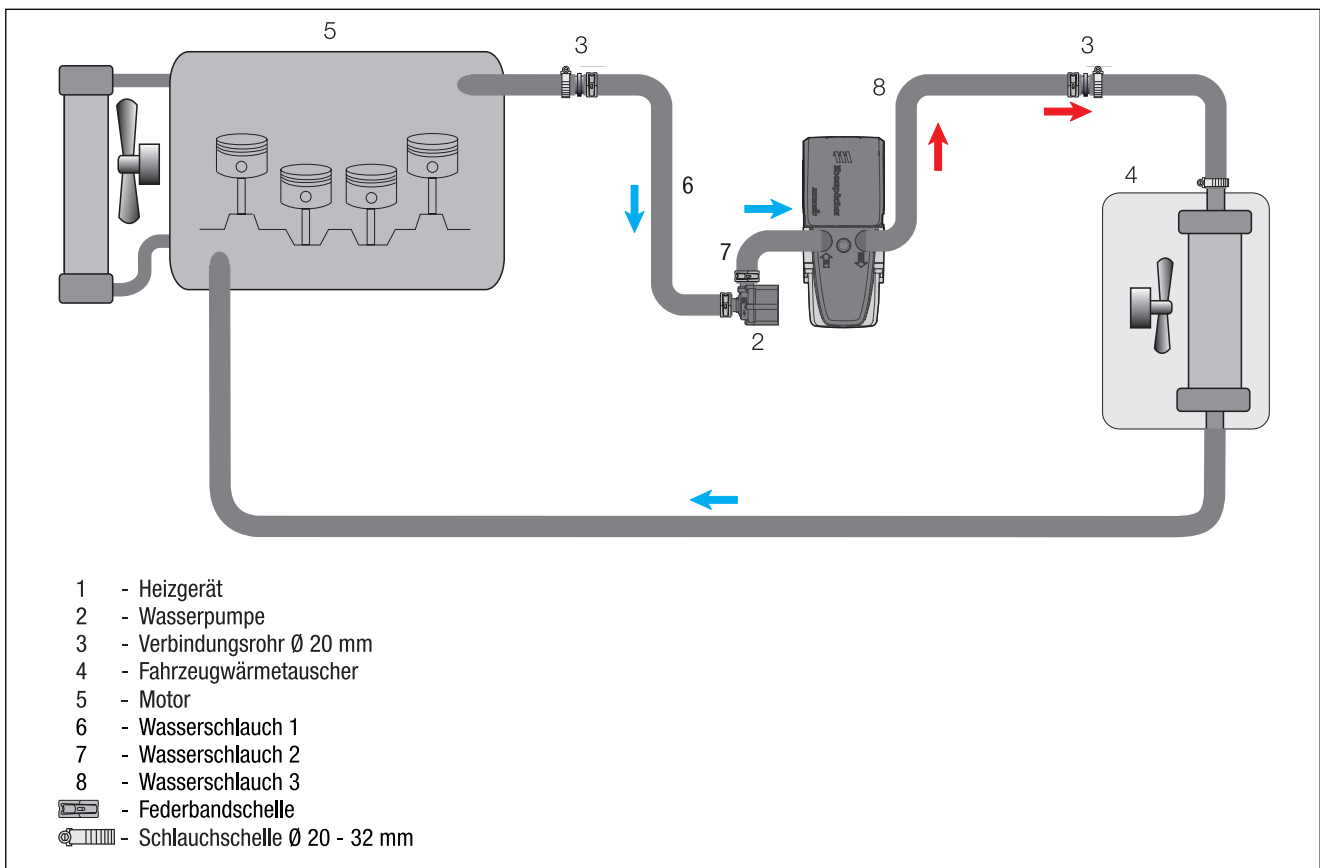
Den vorbereiteten Abgasschalldämpfer mit einer Schraube M6 x 19, selbstschneidend zusammen mit dem Heizgerätehalter am Träger befestigen.



Abb. 32

- ① Abgasschalldämpfer montieren
- ② Schraube M6 x 19, selbstschneidend

Den Abgasschalldämpfer der Abbildung entsprechend ausrichten und mit einer Schraube M6 x 19, selbstschneidend befestigen.

ACHTUNG!

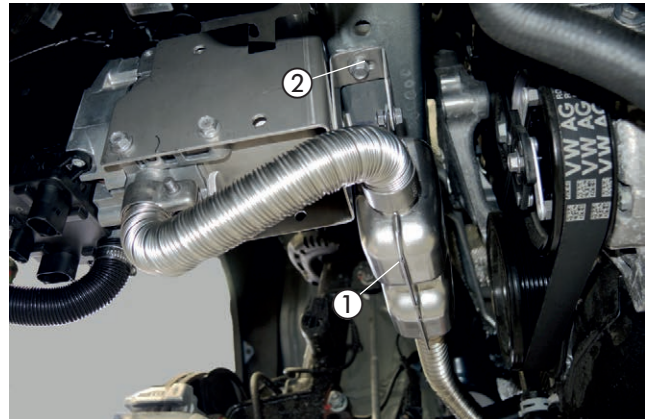
Bei der Verlegung der Abgasrohre auf ausreichenden Abstand zu angrenzenden Karosseriebauteilen achten.



Abb. 33

- ① Abgasschalldämpfer ausrichten
- ② Schraube M6 x 19, selbstschneidend

4 EINBAU

TANKANSCHLUSS HERSTELLEN

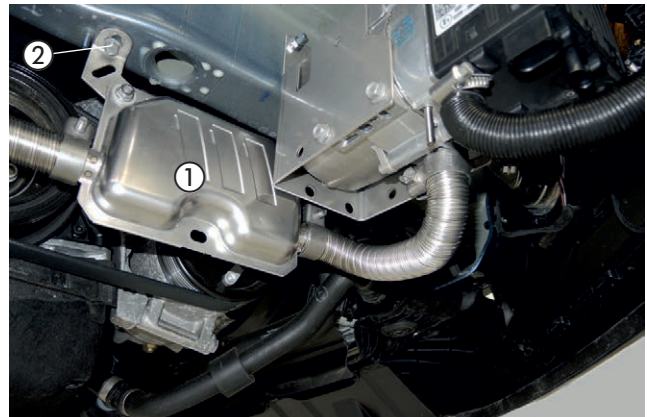
(siehe Abb. 34 und 35)

Die Serviceklappe über der Tankarmatur demontieren.

Vom schrägen Anschlussstutzen an der Tankarmatur ca. 3 mm abschneiden.

Das Brennstoffrohr (Saugleitung) durch den Anschlussstutzen in den Tank führen, das Übergangsstück, $\varnothing 7,5/3,5$ mm, auf den Anschlussstutzen aufschieben und mit der Schelle $\varnothing 11$ mm befestigen.

Das Brennstoffrohr (Saugleitung) zum Einbauplatz der Dosierpumpe zur rechten Fahrzeugunterseite verlegen.

Die Serviceklappe wieder montieren.

ACHTUNG!

Beim Öffnen des Anschlussstutzens darauf achten, dass keine Verschmutzungen in den Tank oder in die Zuleitungen gelangen.

BRENNSTOFFROHR VERLEGEN

(siehe Abb. 36 bis 38)

Das Brennstoffrohr (Druckleitung) mit dem Übergangsstück, $\varnothing 4,5/3,5$ mm am Brennstoffstutzen des Heizgerätes montieren.

Den Stecker vom Hauptkabelbaum, den Kabelstrang der Wasserpumpe und den Kabelstrang Stromversorgung am Heizgerät anschließen.

Den Kabelstrang der Wasserpumpe mit Kabelbindern an entsprechenden Stellen sichern..

Den Kabelstrang zur Wasserpumpe verlegen und anschließen.



Abb. 34

① Anschlussstutzen

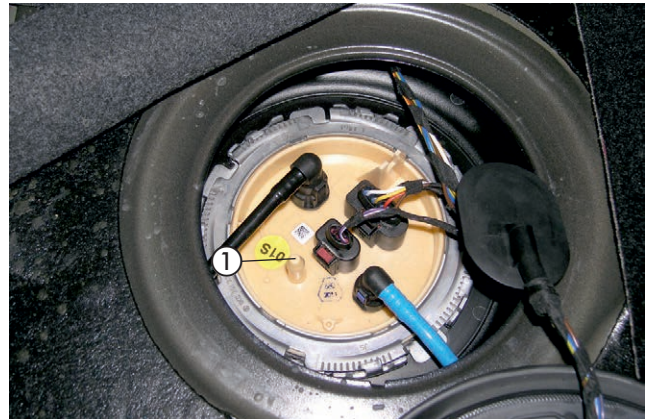

Abb. 35

① Brennstoffrohr, $\varnothing 4 \times 1$ mm, mit Übergangsstück $\varnothing 7,5/3,5$ mm, anschließen



Abb. 36

① Brennstoffrohr (Druckleitung) mit Übergangsstück, $\varnothing 4,5/3,5$ mm montieren

② elektrische Steckverbindungen am Heizgerät anschließen

4 EINBAU

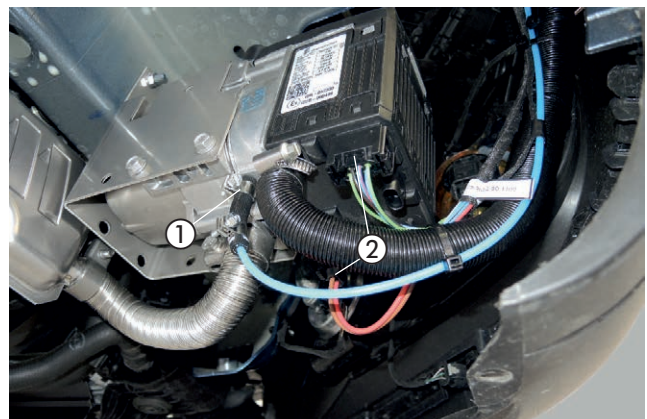
Das Brennstoffrohr (Druckleitung) gemeinsam mit dem Dosierpumpekabel nach oben in den Motorraum führen und an der Motortrennwand der Abbildung entsprechend nach unten in den Leitungskanal verlegen.

ACHTUNG!

Bei der Verlegung von Brennstoffleitungen unbedingt auf ausreichenden Abstand zu heißen Fahrzeug- und Heizungsteilen achten.

Das Brennstoffrohr (Druckleitung) gemeinsam mit dem Dosierpumpekabel durch den vorhandenen Kabelkanal an der rechten Fahrzeugunterseite zum Einbauort der Dosierpumpe verlegen.

ACHTUNG!

Das Brennstoffrohr nur mit scharfem Messer ablängen. Sämtliche Schlauchverbindungen mit Schlauchschellen sichern. Bei der Verlegung von Brennstoffleitungen unbedingt auf ausreichenden Abstand zu heißen Fahrzeug- und Heizungsteilen achten.

DOSIERPUMPE MONTIEREN UND ANSCHLIESSEN
(siehe Abb. 39)

Die vormontierte Dosierpumpe mit der Fahrzeug eigenen Schraube M8 neben dem Tank am unteren Seitenschweller montieren. Dabei auf die Einbaulage mit mindestens 15° Steigung auf der Druckseite achten.

Das Brennstoffrohr vom Tankentnehmer zur Dosierpumpe ablängen und mit dem Brennstoffschlauch \varnothing 3,5 x 3 mm am Saugstutzen der Dosierpumpe anschließen.

Das Brennstoffrohr (Druckleitung) vom Heizgerät ablängen und mit dem Brennstoffschlauch \varnothing 3,5 x 3 mm am Druckstutzen der Dosierpumpe anschließen.

Die Steckkontakte des Dosierpumpekabels ohne Beachtung der Polarität im Gegenstecker einrasten.

Den Stecker an der Dosierpumpe anschließen.



Abb. 37

① Brennstoffrohr (Druckleitung) und Dosierpumpekabel verlegen

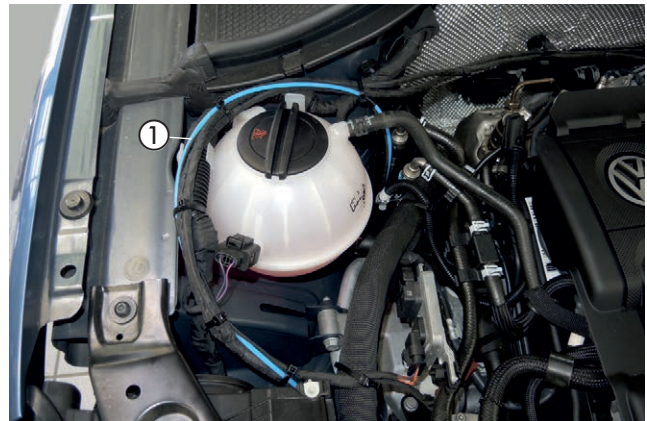

Abb. 38

① Druckleitung verlegen

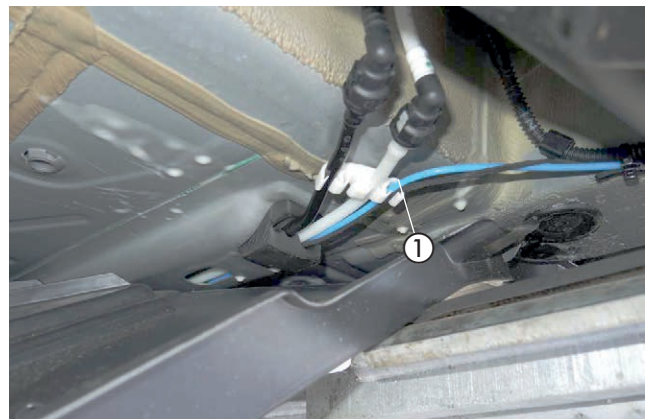

Abb. 39

① Dosierpumpe montieren
② Saugstutzen der Dosierpumpe
③ Druckstutzen der Dosierpumpe

4 EINBAU

SICHERUNGSHALTER MONTIEREN

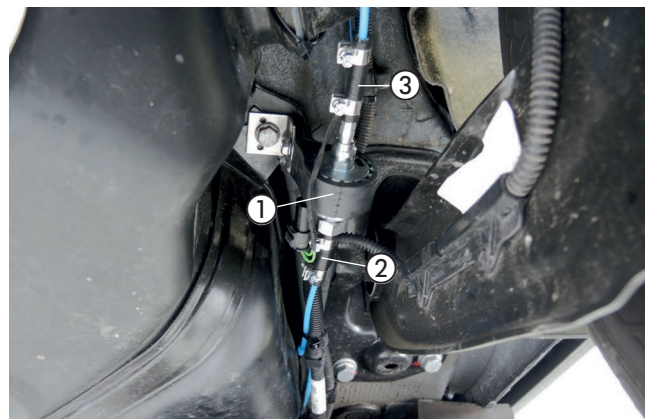
(siehe Abb. 40)

Den vormontierten Halter mit Sicherungssockel mit der fahrzeugeigenen Mutter M6 mittig an der Motortrennwand entsprechend der Abbildung montieren.



Abb. 40

① vormontierten Halter mit dem Sicherungssockel montieren

KABELVERLEGUNG

(siehe Abb. 41)

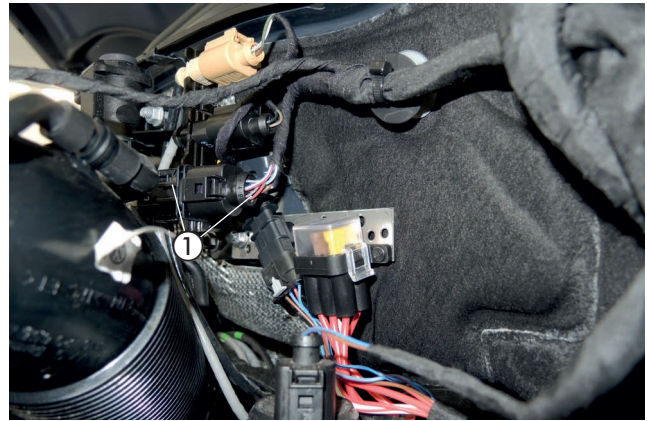
Den Kabelstrang „Fahrzeuginnenraum“ bestehend aus:

- Kabel 4 mm² ws/rt und Kabel 1 mm² sw/rt
- 3-adriger Kabelstrang „Bedieneinrichtung“
- 4-poliger Kabelstrang „Gebläsesteuergerät“

durch die fahrzeugeigene Kabeltülle auf der linken Seite der Motortrennwand in den Fahrzeuginnenraum verlegen.



ACHTUNG!

Bei der Verlegung der Kabelstränge auf ausreichenden Abstand zu heißen Fahrzeug- und Heizungsteilen achten.

Die Kabelstränge an geeigneten Stellen mit Kabelbindern befestigen.



Abb. 41

① fahrzeugeigene Kabeltülle

STROMVERSORGUNG

(siehe Abb. 42)

Das Pluskabel 4 mm² rt zum Plusstützpunkt am Relais- und Sicherungskasten führen und mit dem Kabelschuh A6 am anschließen.

Das Massekabel 2,5 mm² br mit dem Kabelschuh A6 am Minusstützpunkt anschließen.



Abb. 42

① Pluskabel 4 mm² rt anschließen

② Massekabel 2,5 mm² br anschließen

4 EINBAU

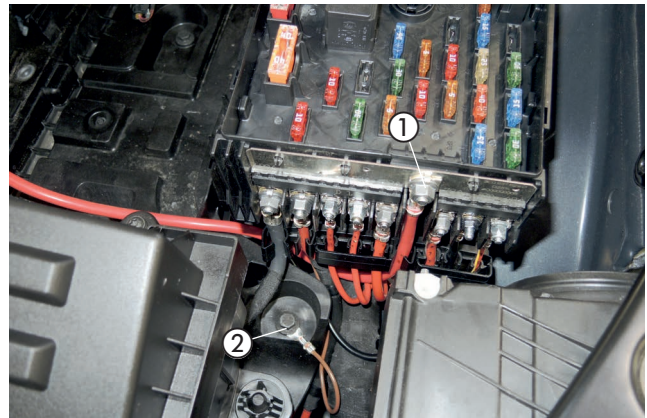
GEBLÄSEANSTEUERUNG MIT "EASYFAN"

(siehe Abb. 43 bis 47)

Den 4-poligen schwarzen Stecker vom Kabelstrang „Fahrzeuginnenraum“ am Gebläsesteuergerät "EasyFan" anschließen.



Abb. 43

- ① Gebläsesteuergerät "EasyFan"
- ② Stationärteil der EasyStart Remote/Remote+

Den Halter mit dem Gebläsesteuergerät "EasyFan" und dem Stationärteil der EasyStart Remote/Remote+ mit einer Schraube M6 x 20, einer Karosseriescheibe B6 und einer Distanzhülse an der vorhandenen Bohrung im Halter der Armaturentafel befestigen.

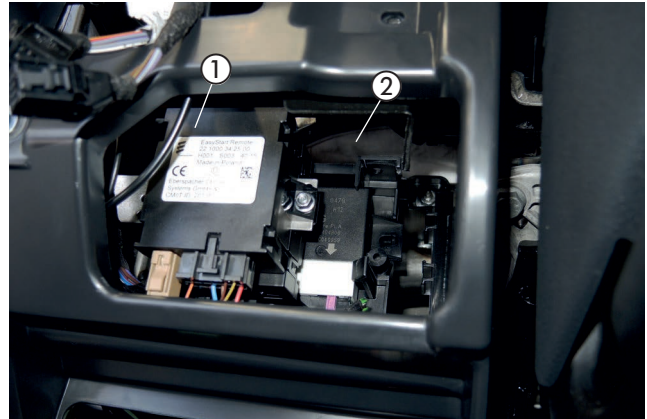

Abb. 44

- ① Halter mit Gebläsesteuergerät "EasyFan" und mit Stationärteil der EasyStart Remote/Remote+ montieren
- ② Schraube M6 x 20 und Karosseriescheibe B6

Das Kabel 0,5 mm² sw/rt vom Kabelstrang „Fahrzeuginnenraum“ mit dem Kabel 0,5 mm² sw/rt vom Gebläsesteuergerät dem Schaltplan entsprechend mit einem roten Stoßverbinder verbinden.

ACHTUNG!

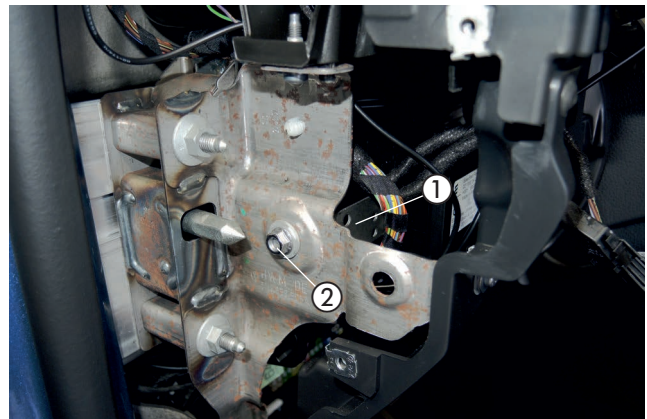
Wenn das Diagnosesystem „EasyScan“ vorhanden ist, die Codierung auf „EasyFan verbaut“ ändern. Dadurch wird die CAN-Schnittstelle zum Gebläsesteuergerät "EasyFan" aktiviert und die Diagnose des Gebläsesteuergerätes "EasyFan" ermöglicht. Die analoge Ansteuerung über schwarz/rot wird dadurch deaktiviert und nicht mehr benötigt. Hierzu die Kabel 0,5 mm² sw/rt vom Kabelstrang „Fahrzeuginnenraum“ und vom Gebläsesteuergerät isolieren und zurückbinden.



Abb. 45

- ① Kabel 0,5 mm² sw/rt vom Kabelstrang „Fahrzeuginnenraum“ mit dem Kabel 0,5 mm² sw/rt vom Gebläsesteuergerät verbinden

4 EINBAU

Am 20-poligen schwarzen Stecker vom Klimabedienteil das Kabel 0,35 mm² or/gn (Pin 5) trennen und die Kabel 0,5 mm² ge und 0,5 mm² or/gn dem Schaltplan entsprechend mit zwei roten Stoßverbindern einbinden.

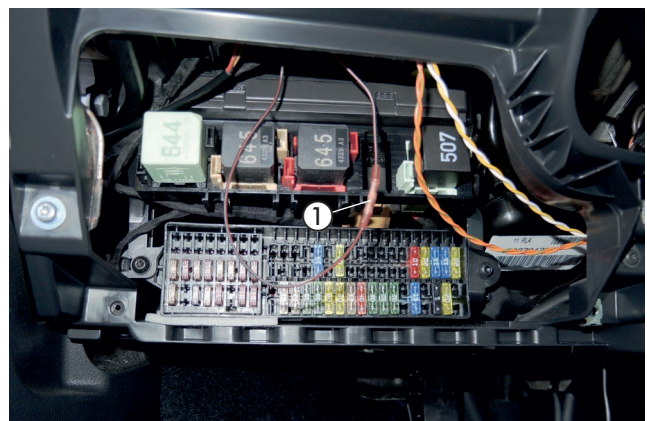
Am 20-poligen schwarzen Stecker vom Klimabedienteil das Kabel 0,35 mm² or/br (Pin 6) trennen und die Kabel 0,5 mm² ws und 0,5 mm² or/br dem Schaltplan entsprechend mit zwei roten Stoßverbindern einbinden.



Abb. 46

- ① Kabel 0,35 mm² or/gn (Pin 5) trennen
- ② Kabel 0,5 mm² ge und 0,5 mm² or/gn einbinden
- ③ Kabel 0,35 mm² or/br (Pin 6) trennen
- ④ Kabel 0,5 mm² ws und 0,5 mm² or/br einbinden

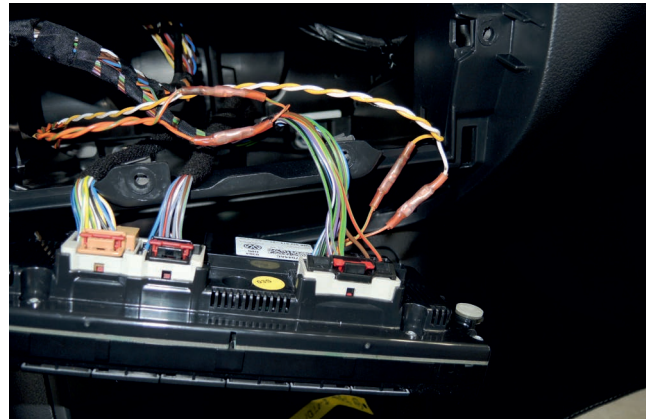

Abb. 47

4 EINBAU

FUNKFERNBEDIENUNG EASYSTART REMOTE/REMOTE+ EINBAUEN
(Alternativvorschlag - Absprache mit dem Kunden)
(siehe Abb. 48 bis 50)

Der Einbau der EasyStart Remote/Remote+ erfolgt nach der Technischen Beschreibung für die Funkfernbedienung EasyStart Remote/Remote+, siehe dazu den Abschnitt „Einbauanweisung“.

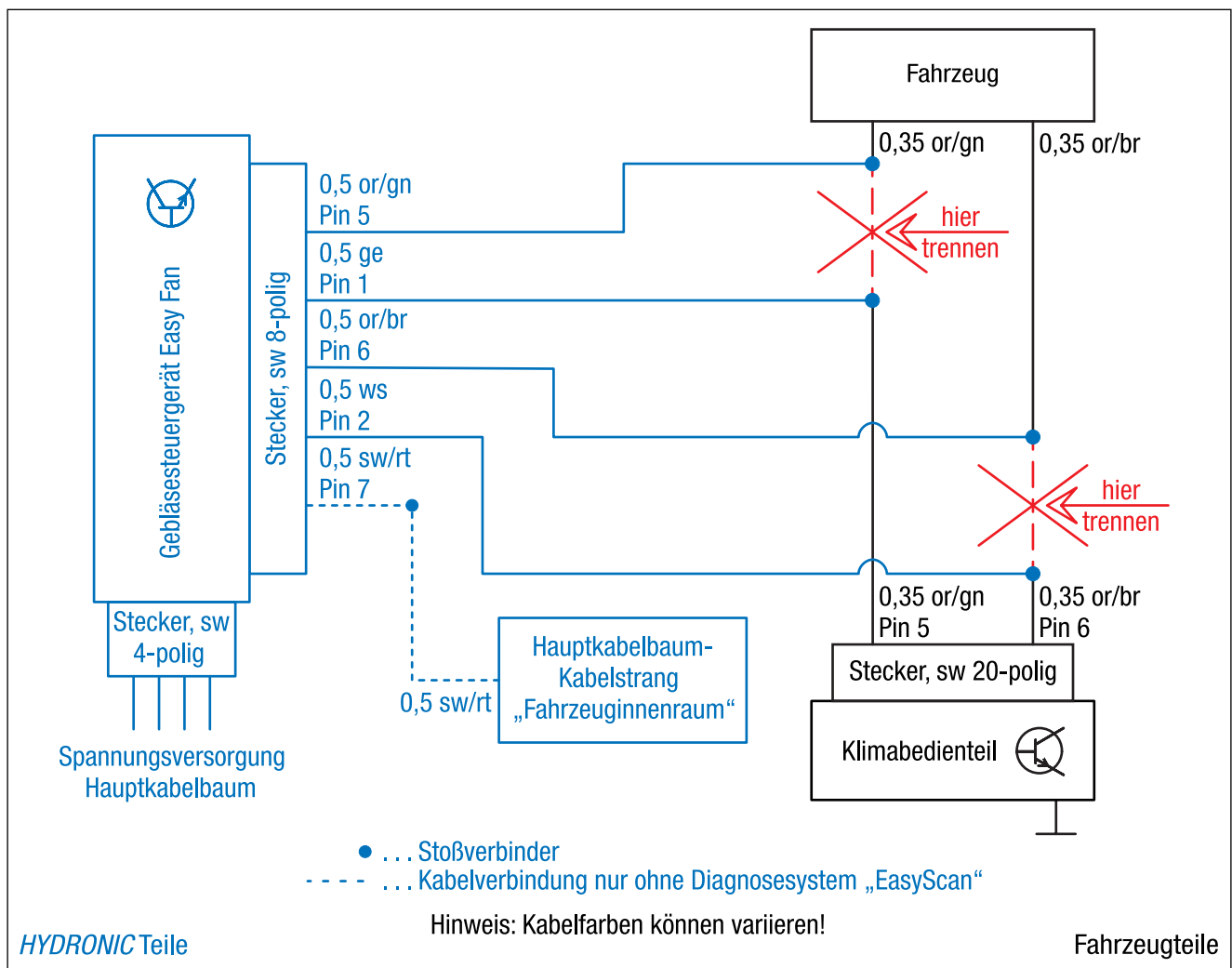
Den Taster der EasyStart Remote/Remote+ in die Verkleidung der Armaturentafel rechts neben dem Lichtschalter montieren.
Dazu eine Bohrung \varnothing 10 mm fertigen und den Taster in die gefertigte Bohrung einsetzen.



Abb. 48

① Taster der EasyStart Remote/Remote+ montieren

Den Temperaturfühler der EasyStart Remote+ an der Verkleidung der A-Säule im Fußraum des Fahrers anbringen.



Abb. 49

① Temperaturfühler der EasyStart Remote+ montieren

Das Stationärteil der EasyStart Remote/Remote+ wurde bereits mit dem Gebläsesteuergerät montiert.

Das Antennenkabel der EasyStart Remote/Remote+ am Stationärteil anschließen, nach links führen und im Türgummi der Fahrerseite verlegen.

Die Kabel vom montierten Taster und Temperaturfühler zusammen mit dem Kabelstrang „Bedieneinrichtung“ zum Einbauort des Stationärteils führen und am Stationärteil anschließen.

ACHTUNG!

Eine eventuelle Überlänge des Antennenkabels unter der Armaturentafel mit Kabelbindern befestigen.



Abb. 50

① Stationärteil der EasyStart Remote / Remote+

5 NACH DEM EINBAU

HINWEIS-AUFKLEBER "TANKEN" EINKLEBEN

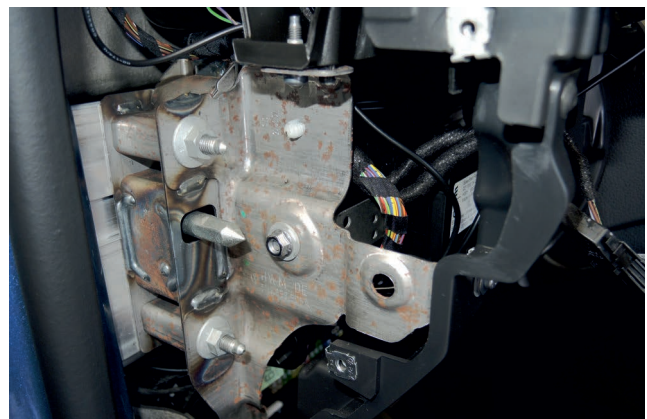
(siehe Abb. 51)

Den Hinweis-Aufkleber "Tanken" in die Tankklappe entsprechend der Abbildung einkleben.



Abb. 51

① Hinweis-Aufkleber "Tanken" anbringen

ABGASENDROHR DURCH DIE TÜLLE FÜHREN

(siehe Abb. 52)

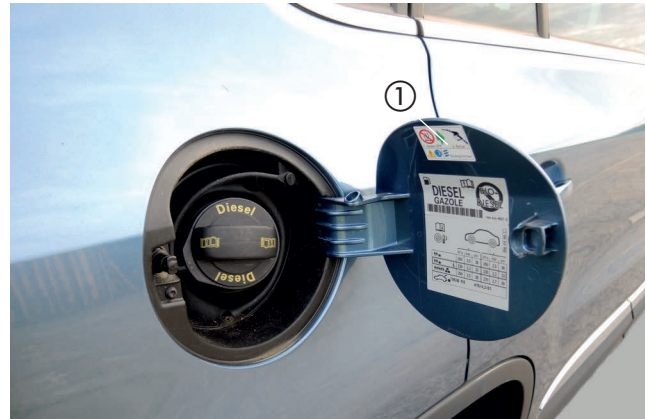
Das Abgasendrohr entsprechend der Abbildung durch die Abgastülle führen und ausrichten.



Abb. 52

① Hinweis-Aufkleber "Tanken" anbringen

FAHRZEUG KOMPLETTIEREN

- Alle ausgebauten Teile in umgekehrter Reihenfolge montieren.
- Die Batterie wieder anklemmen.
- Die Schlauchleitungen, Schlauch- und Rohrschellen sowie alle elektrischen Anschlüsse auf festen Sitz prüfen.
- Alle losen Leitungen mit Kabelbindern sichern.
- Alle Programmierungen am Fahrzeug (Radio, Fensterheber usw.) wieder herstellen.
- Das Kühlsystem befüllen, den Motor starten, Kühlsystem entlüften und auf Dichtheit prüfen, fehlende Kühlflüssigkeit bis zur Markierung (Pfeil) nachfüllen.
- Das Duplikat Typenschild gut lesbar in der Nähe des Heizgerätes oder an geeigneter Stelle an der B-Säule einkleben.
- Den Hinweis-Aufkleber „Tanken“ in die Tankklappe oder an geeigneter Stelle an der B-Säule einkleben.
- Bitte auch die Angaben des Fahrzeugherstellers zur Befüllung und Entlüftung des Kühlsystems beachten.
- Die behördlichen Vorschriften und Sicherheitshinweise in der technischen Beschreibung beachten.
- Das Bedienelement programmieren und die Bedienungsanleitung in das Handschuhfach legen.
- DAS MERKBLATT FÜR DEN KUNDEN, INS FAHRZEUG LEGEN ODER DEM KUNDEN MITGEBEN!

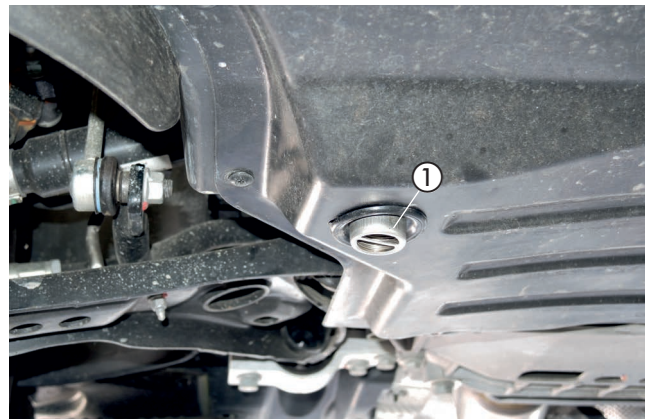
⚠ ACHTUNG!

Das Kühlsystem ausschließlich mit der vom Fahrzeughersteller vorgeschriebenen Kühlflüssigkeit befüllen.

INBETRIEBNAHME DES HEIZGERÄTES

- Das Heizgerät am Bedienelement einschalten.
Siehe Bedienungsanleitung - Bedienelement.

6 TEILEÜBERSICHT



Abb. 53



Abb. 54

MERKBLATT FÜR DEN KUNDEN

Hinweise für den Kunden
(siehe Abb. 1)

- Am Klimabedienteil sind keine Einstellungen erforderlich.

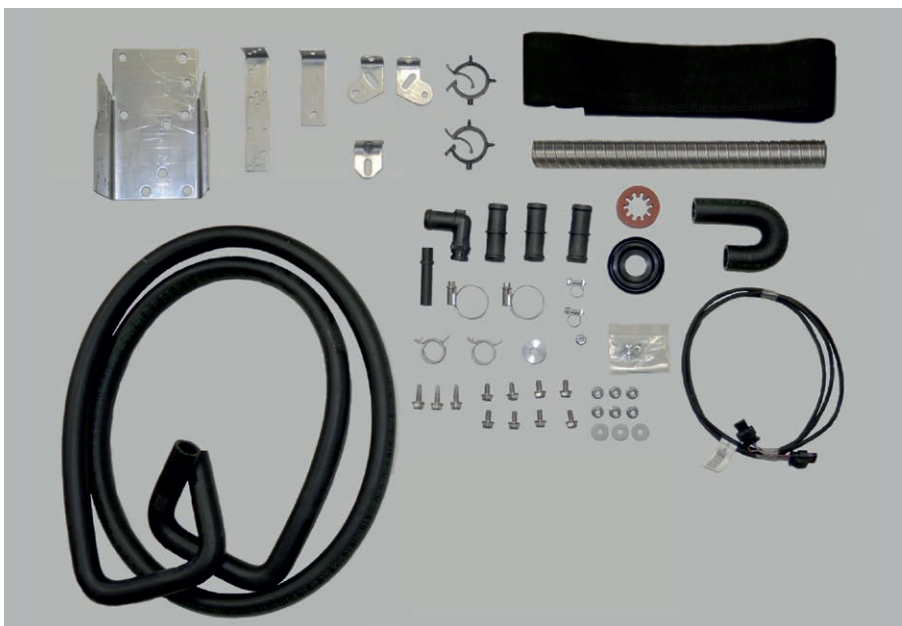
Beim Entriegeln des Fahrzeuges (während des Standheizbetriebes) wird die Gebläseansteuerung durch die Standheizung bereits deaktiviert. Beim Einschalten der Zündung stehen die originalen Funktionalitäten zur Verfügung. Nach dem Verriegeln des Fahrzeuges dauert es einige Minuten bis zur Aktivierung der Gebläseansteuerung durch die Standheizung.



Abb. 1

① Klimabedienteil

EMPFEHLUNG!

- Schalten Sie die Standheizung mindestens einmal monatlich für ca. 10 min und auch in den Sommermonaten ein! Dies sorgt für eine reibungslose Funktion im Nutzungszeitraum!
- Wir empfehlen die Heizzeit auf die Fahrzeit abzustimmen: Fahrzeit > Heizzeit.

BITTE BEACHTEN!

Bei Fahrzeugen mit Innenraumüberwachung ist diese für den Heizvorgang zu deaktivieren. Hinweise für die Deaktivierung bitte der Bedienungsanleitung des Fahrzeuges entnehmen.

ANSCHLUSSKONSTELLATIONEN FÜR HYDRONIC S3 12V CS

DE

DE

i Bitte beachten: Nur gültig für folgende Hydronic S3 Ausführungsvarianten mit CAN-Schnittstelle und S+ Schaltausgang:

Heizgeräte für Otto-Kraftstoff (Benzin)	Bestell-Nr.
B 4 E – 12 V CS	20.2007.05.0000
B 5 E – 12 V CS	20.2008.05.0000
Heizgeräte für Dieselkraftstoff	Bestell-Nr.
D 4 E – 12 V CS	25.2933.05.0000
D 5 E – 12 V CS	25.2934.05.0000

1 Anschluss Hydronic S3 12V CS an EasyStart Pro / EasyStart Web in Verbindung mit EasyFan

i Anschluss über Y-Kabel (Mat.-Nr. 22.1000.35.2800) und Leiter BKRD an Bedienelement und EasyFan.

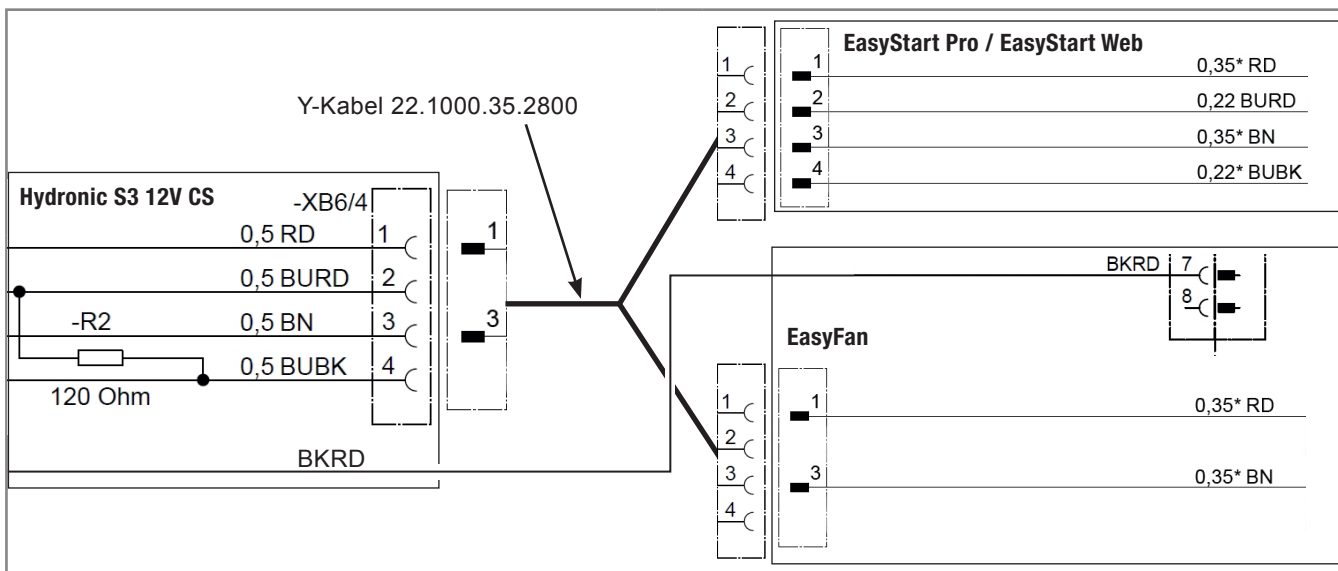

2 Anschluss Hydronic S3 12V CS an 2 x EasyStart Pro / EasyStart Web

i Anschluss über Y-Kabel (Mat.-Nr. 22.1000.35.2700) an EasyStart Pro und EasyStart Web.

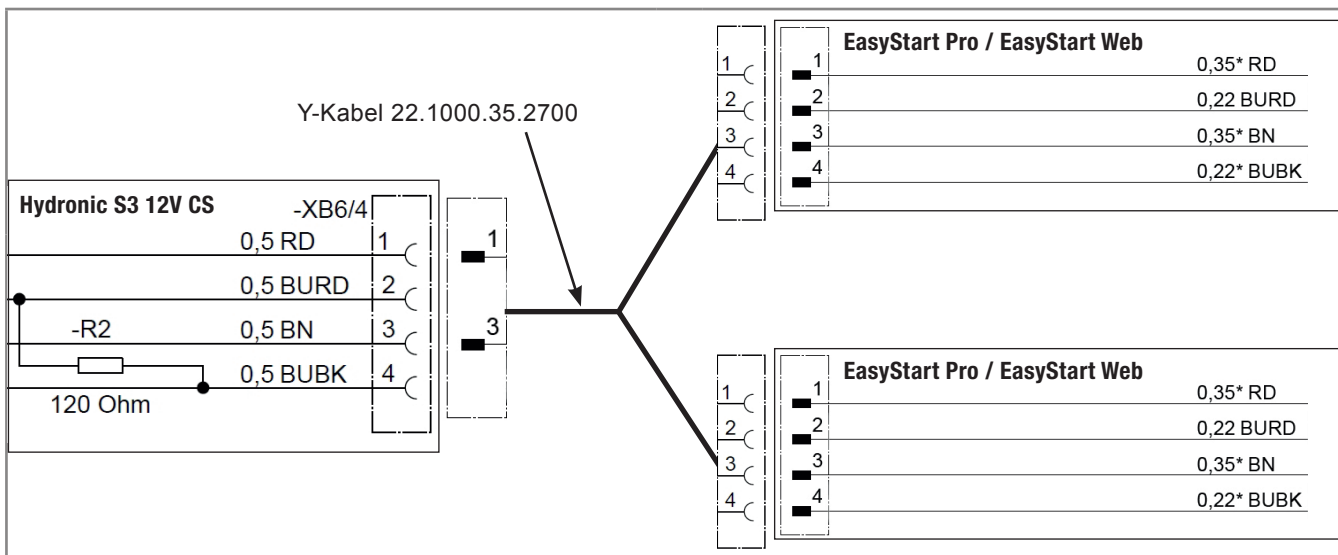

3 Anschluss Hydronic S3 12V CS an EasyStart Remote

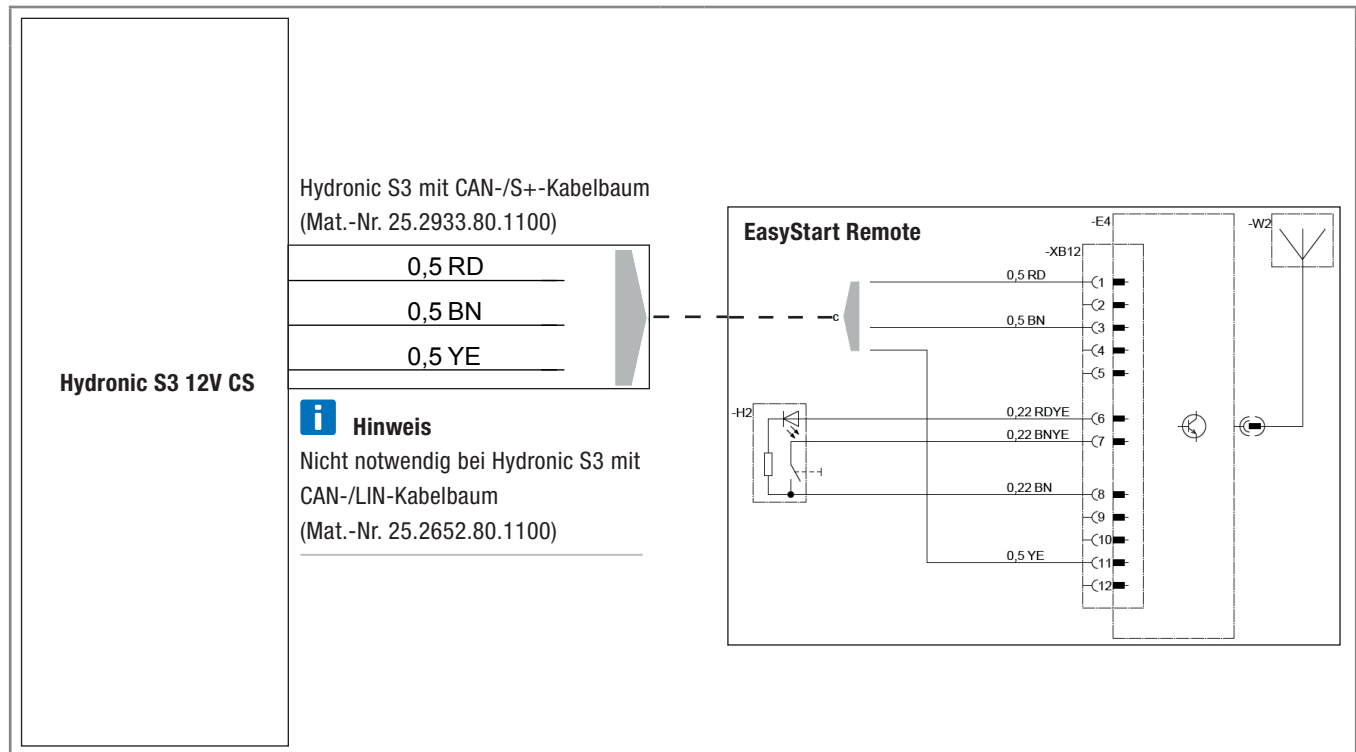

4 Anschluss Hydronic S3 12V CS an EasyStart Remote+

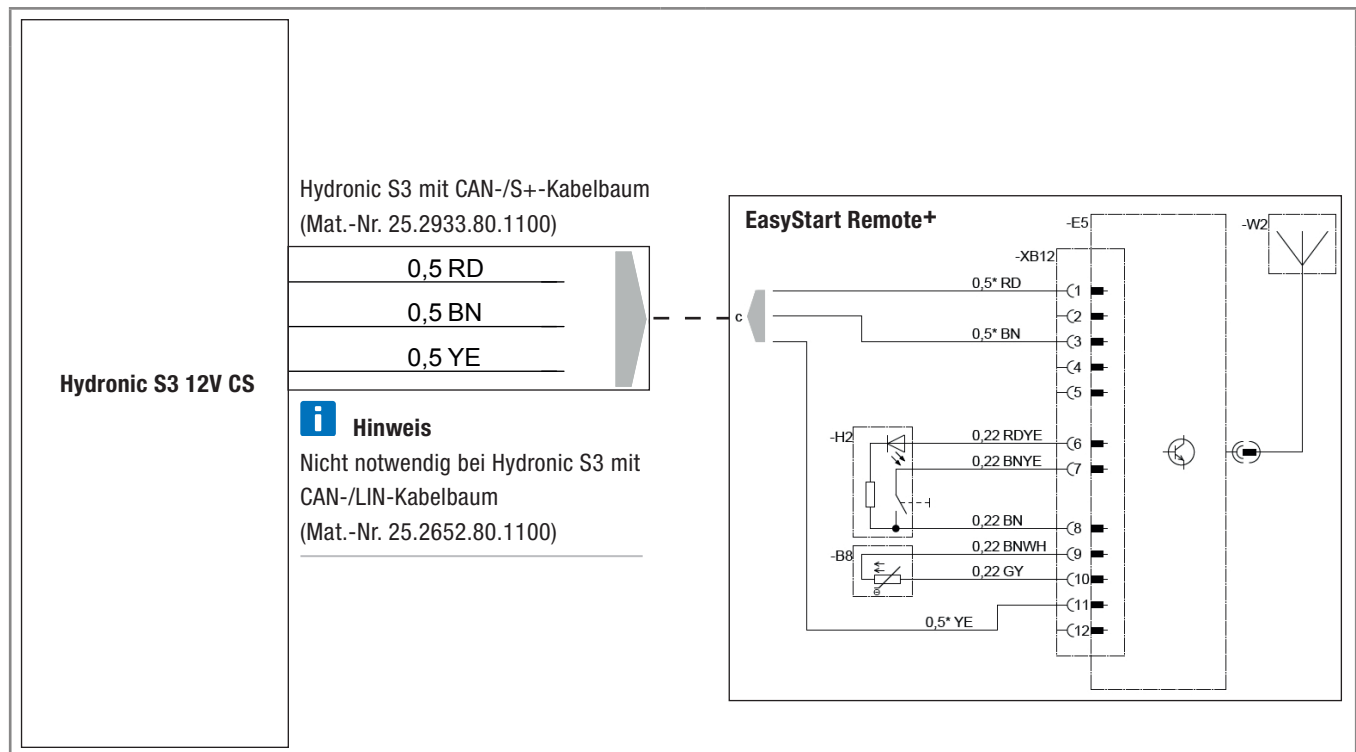

CONNECTION CONSTELLATIONS FOR HYDRONIC S3 12V CS

i Please note: Only valid for the following Hydronic S3 versions **with CAN interface and S+ switching output**:

Heaters for petrol	Order No.
B 4 E – 12 V CS	20.2007.05.0000
B 5 E – 12 V CS	20.2008.05.0000
Heaters for Diesel	Order No.
D 4 E – 12 V CS	25.2933.05.0000
D 5 E – 12 V CS	25.2934.05.0000

1 Connection of Hydronic S3 12V CS to EasyStart Pro / EasyStart Web including EasyFan

i Connect via Y cable (Mat.-No. 22.1000.35.2800) and line BKRD to operating element and EasyFan.

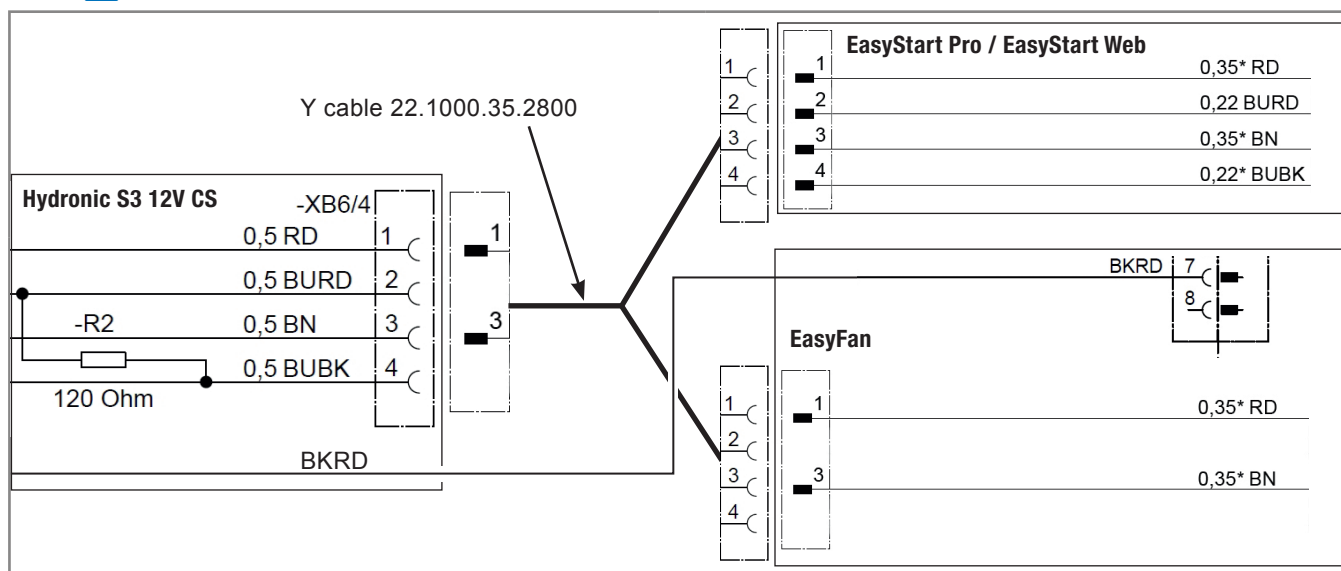

2 Connection of Hydronic S3 12V CS to 2 x EasyStart Pro / EasyStart Web

i Connect via Y cable (Mat.-No. 22.1000.35.2700) to EasyStart Pro and EasyStart Web.

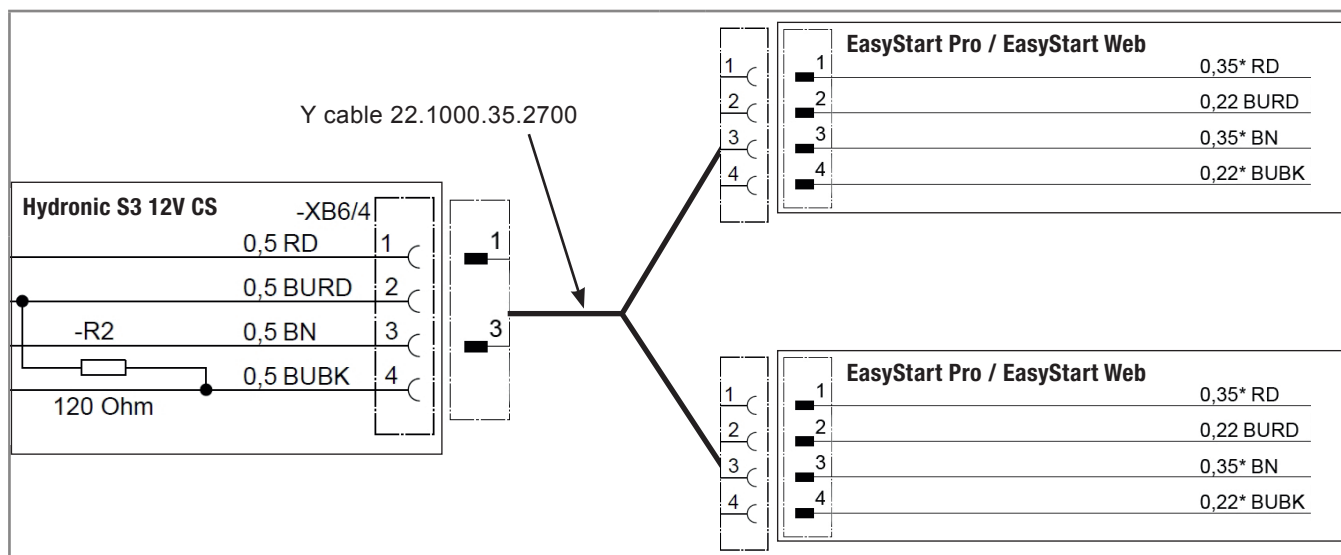

3 Connection of Hydronic S3 12V CS to EasyStart Remote

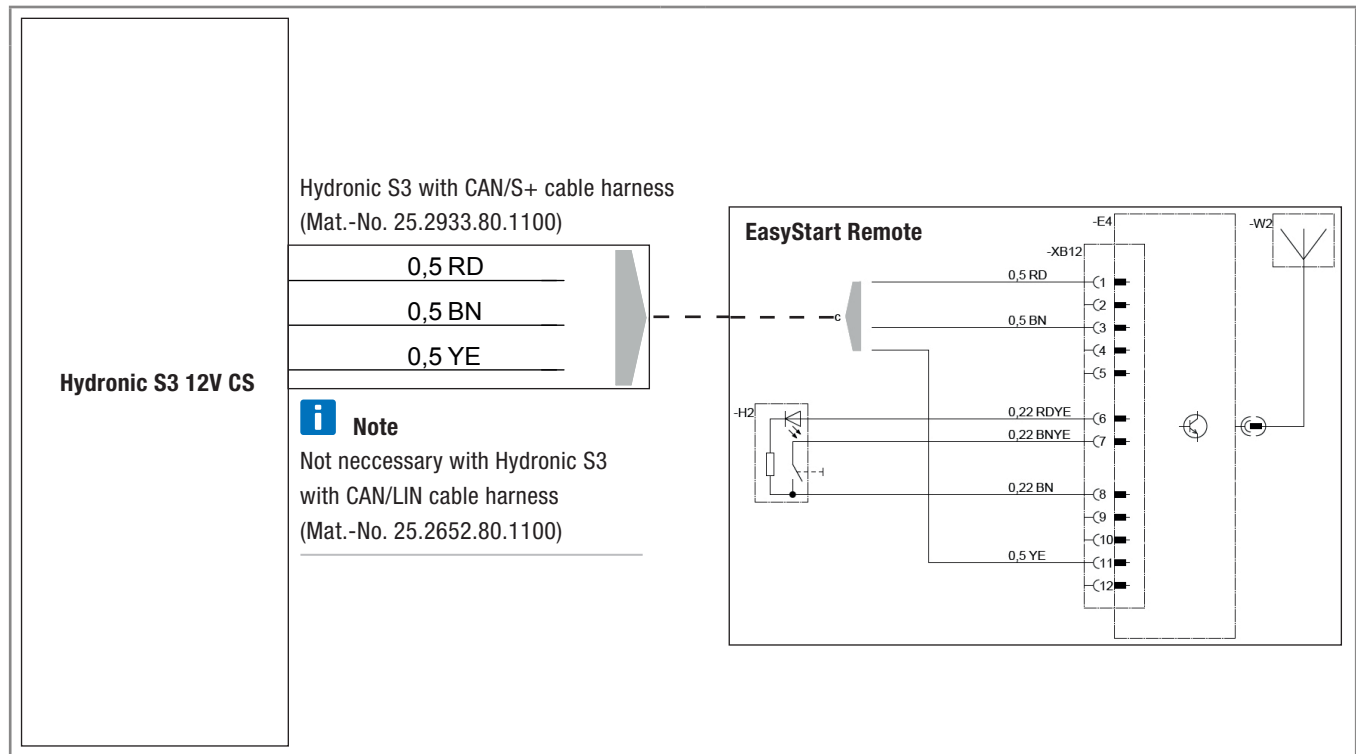

4 Connection of Hydronic S3 12V CS to EasyStart Remote+

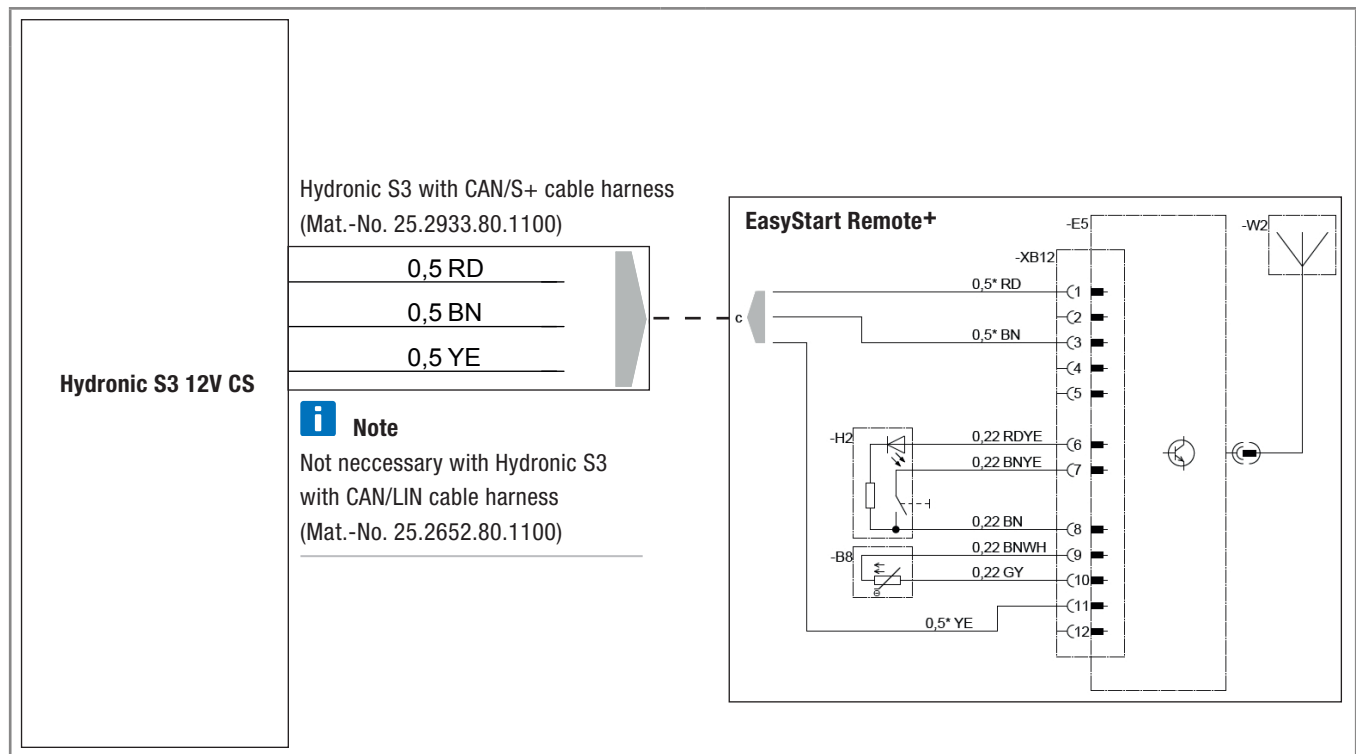

Headquarters:

Eberspächer Climate Control Systems GmbH & Co. KG

Eberspächerstraße 24

73730 Esslingen

Hotline: 03976 2350 235

Fax-Hotline: 01805 262624

info@eberspaecher.com

www.eberspaecher.com

